

 **Tarimatec**





Instrucciones de montaje

Estas instrucciones de montaje están diseñadas para que la instalación de Tarimatec® se realice correctamente, y así poder disfrutar de su producto con todas las garantías de durabilidad y buen comportamiento.

El seguimiento de estas instrucciones es necesario para garantizar el buen funcionamiento de su instalación Tarimatec®. Lea completamente las instrucciones antes de iniciar la instalación.

1. Estado del suelo

El suelo donde se va a instalar Tarimatec®, debe ser un suelo estable y en buen estado, preferiblemente duro y rígido, que no se desmorone (p.e. hormigón), en el que se pueda atornillar el rastrel de sujeción. El suelo debe garantizar la evacuación de agua, para evitar que la tarima se inunde.

En caso de no poder atornillar por peligro de goteras, filtraciones de agua, o simplemente porque el tipo de suelo no lo permita, se debe hacer una estructura cerrada con el uso de escuadras como veremos más adelante.

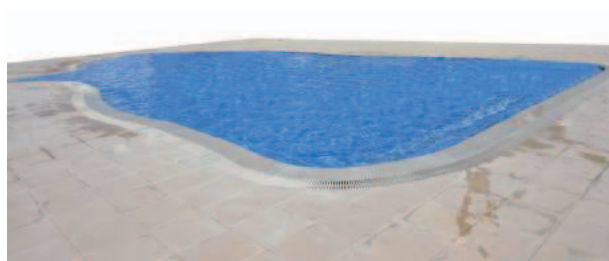

1. Piscina con suelo de hormigón, ejemplo de suelo apto para atornillar.

2. Rastrelado

2.1. Tipo de rastrel

Los rastreles son la **estructura interna** de sujeción de Tarimatec®. Se debe tener en cuenta que el entramado de rastreles, no debe ser considerado como elemento estructural por sí solos, y deben estar siempre instalados sobre el suelo, plots, losetas de hormigón u otro tipo de base o estructura principal. Estos rastreles están fabricados con una aleación especial de aluminio, que ofrece un excelente comportamiento a la intemperie. El rastrel estándar suministrado en cada instalación es el **Rastrel A**, reduciéndose la utilización del **Rastrel B** para instalaciones concretas que lo puedan precisar.



2. Rastrel A (30 x 50 mm).



3. Rastrel B (49 x 49 mm).

2.2. Cálculo y colocación de los rastreles

La primera pregunta que tenemos que hacernos para realizar una buena instalación es **¿Cuál y cómo es la superficie sobre la que quiero instalar Tarimatec®?** Una vez tenemos respuesta a esta pregunta, es conveniente realizar un plano o boceto de la superficie a instalar, con la disposición de los rastreles. Para esto, debemos tener en cuenta la información que desarrollamos a continuación:

Los rastreles se deben de colocar perpendicularmente a la dirección en la que se va a instalar la tarima. La separación máxima entre centros de rastrel debe ser, como máximo, de **350 mm** en climas templados, y en climas tropicales, esta distancia no debe ser mayor de 250 mm. Más adelante, haremos especial hincapié en los detalles de rastrelado al inicio y final de la instalación, así como en el encuentro entre testas de tarima.

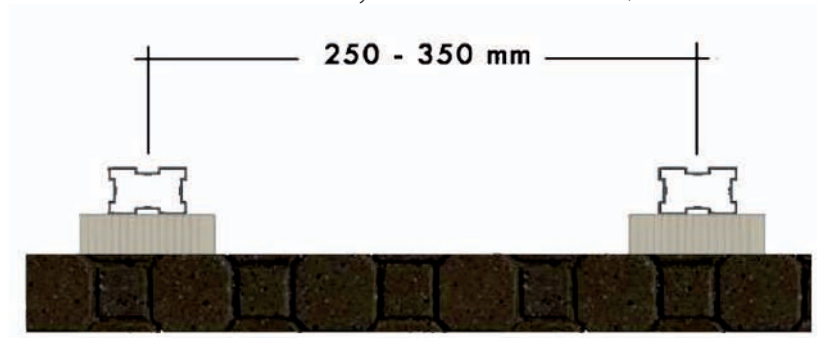

4. Separación entre rastreles.

Los rastreles se deben atornillar al suelo o base de apoyo con un tornillo-taco de golpeo de acero inoxidable de al menos 6mm de sección, apto para exteriores. Las medidas estándar disponibles que ofrece Tarimatec® son **6 x 60 mm** y **8 x 100 mm**.



5. Tornillos de golpeo 6x60 mm y 8x100 mm

Este tornillo, debe quedar alojado en la cara interna del rastrel, para que su penetración en el suelo sea la máxima posible, y ofrezca así la mejor sujeción. Los rastreles **nunca deben ir apoyados directamente sobre el suelo**, sino sobre cuñas o juntas de goma, de al menos **10 mm** de altura, para permitir la evacuación del agua acumulada. Se pueden preparar estas cuñas a partir de recortes de Tarimatec®.



6. Rastrel atornillado al suelo sobre cuña de tarima.

Tarimatec® se puede cortar en la medida y forma deseada. Su propia estructura y composición, la hacen apta para ser usada como cuña de nivelación con la garantía que Tarimatec®, es un producto perfectamente resistente a la intemperie. Las cuñas se pueden pegar al suelo con un adhesivo de tipo **MS** apto para exterior, resistente al agua y a las radiaciones UV. El uso de adhesivo para fijar las cuñas, **no exime** de atornillar los rastreles al suelo.

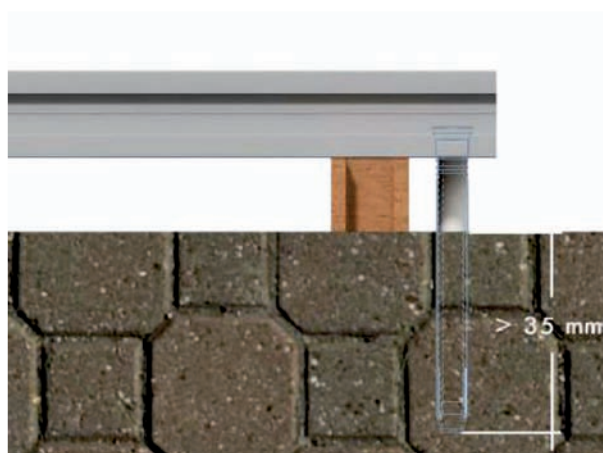

7. Distancia mínima penetra tornillo en suelo.

Para garantizar una sujeción correcta del rastrel al suelo, la longitud mínima que debe penetrar el tornillo al suelo es de **35 mm**.

Los tornillos de sujeción del rastrel al suelo, se deben colocar, uno del otro, a una distancia máxima de **500 mm**, y 350 mm en climas tropicales, para que no queden los puntos de sujeción del rastrel separados por una distancia excesiva.

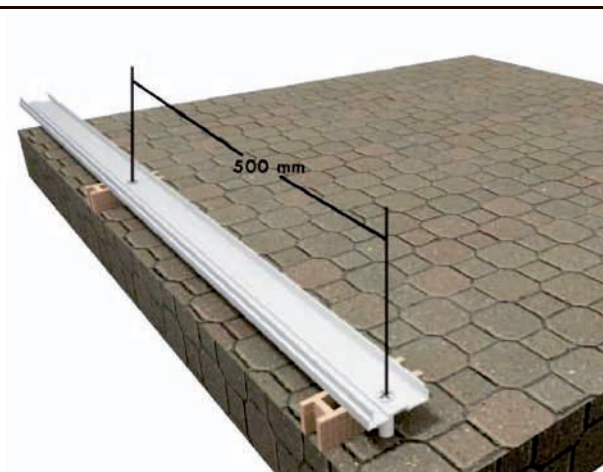

8. Separación entre tornillos rastrel.

En caso de tener que nivelar, como hemos visto en las imágenes anteriores, se recomienda el uso de **recortes de Tarimatec®**, de cuñas de PVC, o otro material resistente a la intemperie. Para elevaciones superiores a **150 mm**, se recomienda utilizar **plots Tarimatec®**. La separación entre centros de plots debe ser como máximo de **600 mm**.

Los plots que suministra Tarimatec® disponen de un **clip o sistema de anclaje** que garantiza la fijación del rastrel al plot.

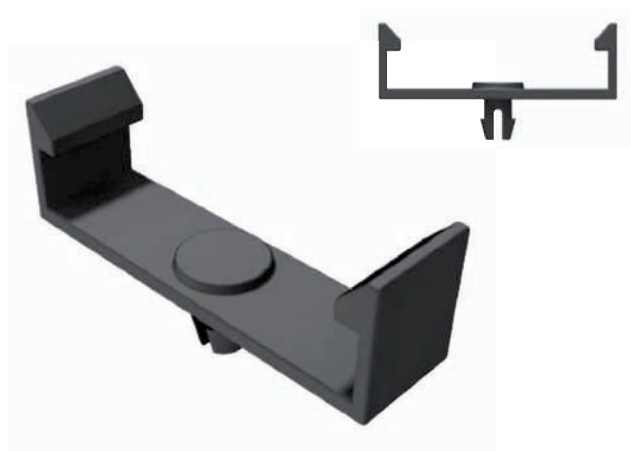

10. Clip de anclaje rastrel - plot.

Los plots utilizados en la instalación, al igual que sucede con el rastrel cuando va sobre cuñas, se deben fijar al suelo utilizando tornillos de golpeo que penetren, al menos, **35 mm**.

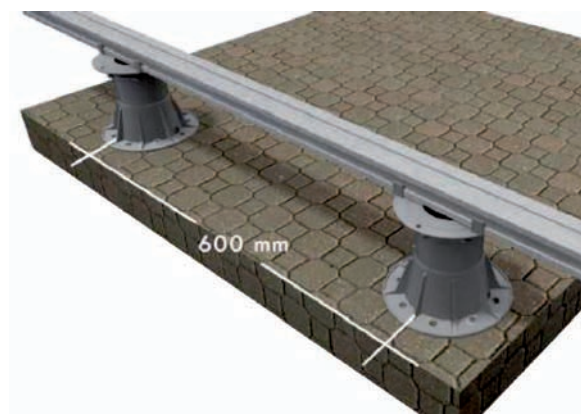

9. Nivelación con plots. Separación máxima.



11. Detalle anclaje plot-rastrel. Detalle fijación del plot con tornillo de golpeo.

Por otra parte, se debe dejar una separación mínima entre las testas de los rastreles de **3 mm**. Esto es, para prevenir un choque entre ellos a causa de la dilatación térmica lineal. Debemos prevenir que no coincida esta separación con el espacio donde roscaría el tornillo de un clip, y no nos permita atornillarlo al rastrel.

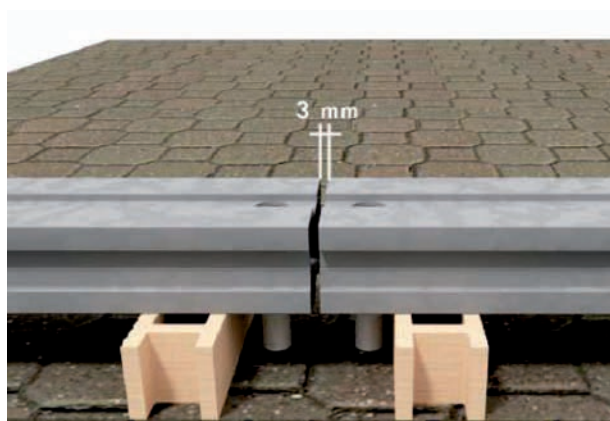

12. Separación entre testas de rastrel

Llegado este punto, la siguiente pregunta que nos debemos hacer, es **¿Cómo debemos rastrelar?**

El modo de rastrelado depende de varios factores:

- *El suelo donde se va a instalar Tarimatec®* (se puede atornillar o no)
- *La longitud de las lamas, y el dibujo que va a realizar el entramado de las lamas.*

En cuanto al suelo:

- Atornillamos siempre y cuando el suelo lo permita (sea rígido y no se desmorone), así como que no haya peligro de producir filtraciones o goteras en habitáculos inferiores.
- En los suelos donde no se puede atornillar ni pegar, como por ejemplo, en un suelo de tierra o césped de un jardín, se deben colocar unas losetas de hormigón de dimensiones mínimas **400X100X40 mm** y montar una estructura cerrada del tipo que se muestra en la siguiente imagen, a modo de ejemplo. La luz que queda entre loseta y loseta, no debe ser nunca superior a **500 mm**, y los 1000 mm si se instala con rastrel de 50x50 mm. Sobre estas losetas, ya podríamos atornillar el rastrel sin problema. En áticos o lugares donde **no podamos atornillar**, haríamos una **estructura cerrada** del mismo modo, y la apoyaríamos sobre plots u otro elemento de nivelación de los descritos anteriormente.



13. Estructura rastrelado con losetas.

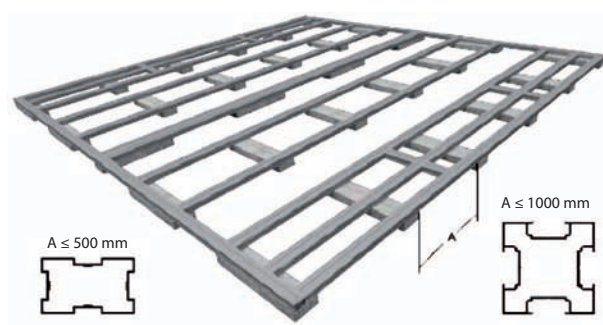

14. Luz máxima separación losetas. según tipo de rastrel.

Para el montaje de una **estructura cerrada**, la unión de los rastreles perpendiculares se realiza mediante las **escuadras de unión Tarimatec®**. Para que la escuadra pueda ofrecer todas sus prestaciones esta debe ir insertada en las ranuras laterales de los rastreles, tal como se muestra en la imagen. Para su fijación, se emplea el mismo tornillo que se utiliza en los clips.



15. Unión rastreles mediante escuadras .

En cuanto a la longitud de las lamas;

- La longitud de las lamas, determinarán el diseño del rastrelado, o a la inversa: el diseño del rastrelado determinará la longitud de las lamas.

Tal y como se puede apreciar en la ilustración, en los inicios y finales de la instalación, se deben doblar los rastreles. Este punto es importantísimo para garantizar la estabilidad de Tarimatec® en la instalación.



Siempre debe haber doble rastrel en todas aquellas zonas perimetrales de la instalación tanto externas como internas.

Se debe tener en cuenta que se ha de realizar un **doble rastrelado entre testas de Tarimatec®**, por lo que conviene diseñar el rastrelado de la instalación, según vayan a caer las testas de las tarimas.



16. Estructura de rastreles para encuentro entre testas intermedio.

La instalación que muestra la ilustración 15, no necesitaría los dobles rastreles redondeados en rojo si la longitud de las lamas cubriera todo el ancho de la instalación.

En el ejemplo de la figura 16, las lamas empleadas son más cortas que el ancho total de la instalación, y por tanto, hay que colocar un doble rastrel en el encuentro de testas, para que pueda ir alojado un clip de sujeción para cada final de lama, tal y como se muestra en la figuras siguientes.



17. Ejemplo de disposición de lamas según rastrelado.

Las lamas se sujetan con **clip Tarimatec® original** atornillado al rastrel de aluminio, con tornillo autotaladrante de acero inoxidable de 25 mm suministrado por Tarimatec®.



18. Detalle de sujeción de lama con clip

Como se ha indicado, en el encuentro entre testas de tarima se emplea doble rastrel y clip para cada testa, quedando el detalle de sujeción de las lamas en la figura siguiente:



19. Doble rastrelado entre testas con un clip para cada lama.

Como se ha indicado anteriormente, los extremos de la instalación deben tener un rastrel intermedio, de manera que la distancia entre el **primer y segundo rastrel no sea superior a 150mm**, y la distancia entre el **primer y el tercer rastrel, no sea superior a 350 mm**. Entiéndase "extremos de instalación" los perímetros de instalación donde terminan las todas testas de las tablas, sea en una pared, un vaso de piscina, etc.



20. Distancias entre rastreles en extremos

21. Detalle lama instalada en rastreles de extremo de instalación.

A modo de ejemplo, y para aclarar los conceptos de doble rastrel en zonas de encuentro de testas de tarima, y el rastrel intermedio en los extremos de la instalación, se muestra en la siguiente ilustración, todas las posibilidades de longitud de lama y disposición, según el rastrelado.

En el ejemplo se aprecia el rastrel intermedio de los extremos, y el doble rastrel en las zonas donde hay encuentro de testas de Tarimatec®.

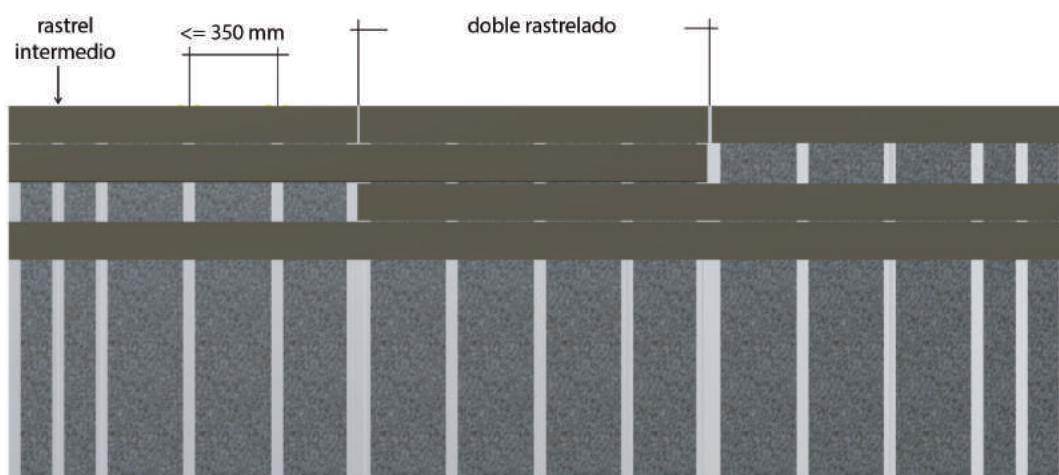

22. Rastrelado con lamas de distintas longitudes.



Una disposición e instalación correcta del rastrelado, será en gran parte responsable del éxito y buen funcionamiento del producto.

En casos concretos, en los cuales, por la complejidad del dibujo que realiza las juntas de la tarima, no se pueda colocar un doble rastrel en el encuentro entre testas, se deben colocar los dos clips en un mismo rastrel, del modo como se muestra en la fotografías:



23. Rastrelado para junta perdida.

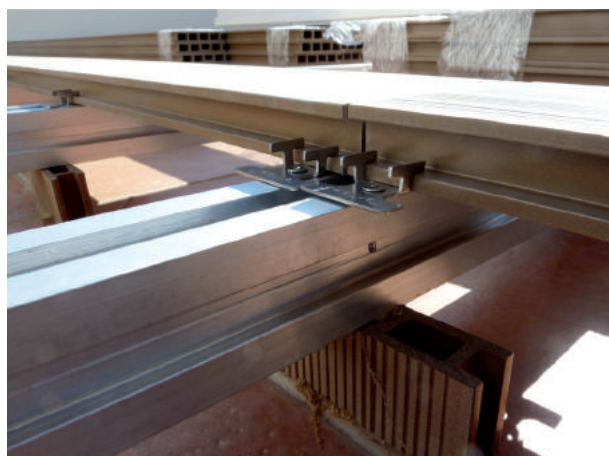

24. Rastrel con doble clip.



25. Tarima montada a junta perdida.

Una vez ya sabemos como y en función de que diseñar nuestro rastrelado, cómo y con que nivelarlo, así como que tornillo – taco debemos utilizar para anclarlo al suelo, la pregunta es:

¿Qué utilizamos para taladrar el rastrel y el suelo, y como colocamos el tornillo-taco en la pared interna del rastrel?

Para ello se deben seguir los siguientes pasos:

- 1º Debemos realizar dos agujeros, uno en la parte superior del rastrel, y otro en la parte inferior. El agujero superior debe de tener un diámetro mayor que el inferior, ya que por él debe de pasar el tornillo taco en su totalidad, para poder quedar alojado sobre el agujero inferior, de este modo, por el agujero inferior, podrán pasar la punta del tornillo con su taco, pero no la cabeza de este, que actuará como elemento fijante entre el rastrel y el suelo.

Esta operación se puede realizar con dos brocas de distinto diámetro, realizando dos taladros, o con un solo taladro, si utilizamos una broca bidiametral. La sección de las

26. Broca bidiametral



Una vez realizados los taladros, nos queda el rastrel con dos agujeros, como los mostrados en la imagen, donde el superior, con un diámetro mayor **(A)** al inferior **(B)**, que como hemos indicado, permite el paso del tornillo-taco en su totalidad, y el inferior, que solo permite el paso del cuerpo del tornillo y el taco, pero no la cabeza.

- 2º con una broca apta para hormigón, con la medida acorde al tornillo taco que debemos utilizar, y a través de los agujeros que hemos realizado anteriormente, procedemos a agujerear el suelo, en la profundidad necesaria para que el taco pueda alojarse completamente, o al menos **35 mm** que recordamos es la distancia mínima que debe penetrar en el suelo..

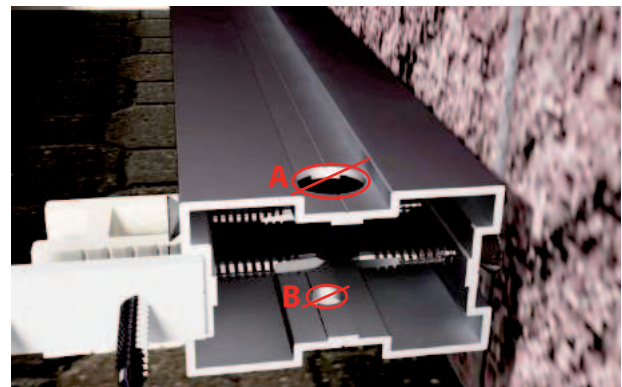

27. Agujeros de distinto diámetro en el rastrel.

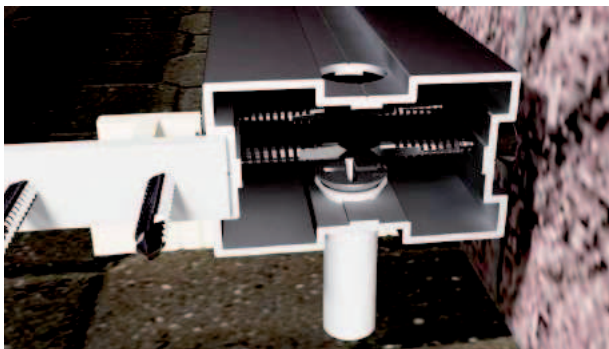

29. Agujero en rastrel de aluminio y tornillo taco.

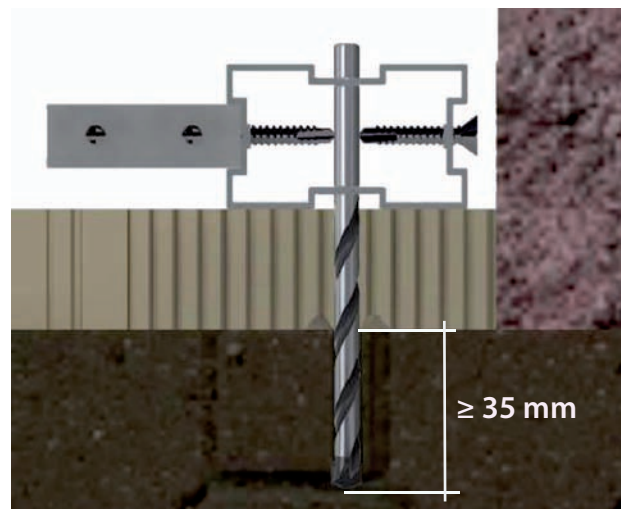

28. Taladro del suelo con brica de hormigón.

Con la ayuda de algún suplemento o botador, se golpea el tornillo para clavarlo en el suelo, quedando sujeto el rastrel en su zona inferior. Se debe tener presente no dañar la cabeza del tornillo, para que pueda ser desatornillado sin dificultad, en caso de necesidad.

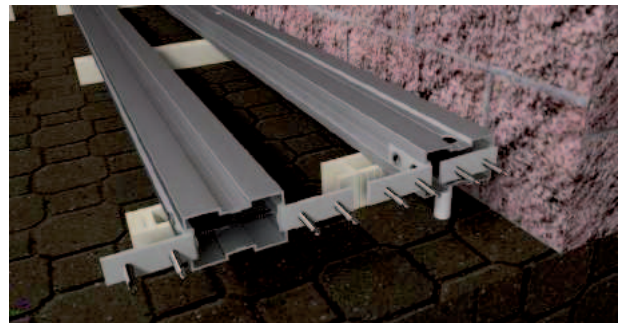

30. Vista seccionada de rastrel fijado con tornillo de golpeo al suelo y las escuadras de aluminio de rastreles perimetrales.

En cada una de las **esquinas de la instalación**, se instalarán **escuadras en ambos lados**, de los dos rastreles más externos del panel de rastrelado. Esto nos garantizará la estabilidad de nuestro panel o estructura cerrada.

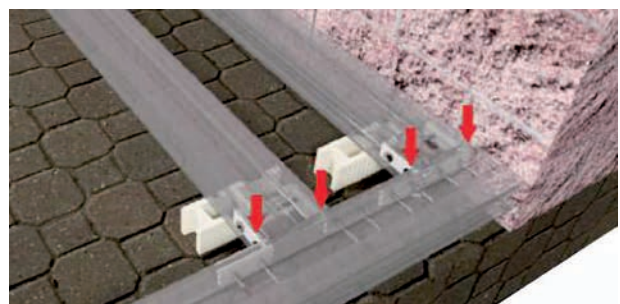

31. Vista de las escuadras perimetrales fijadas al rastrel logitudinal perimetral.

3. Colocación de Tarimatec®

La colocación de Tarimatec® es sencilla, pero se deben tener en cuenta varios aspectos para que quede la instalación perfecta.

Es recomendable dejar la tarima 48 horas antes en el lugar de su instalación, sobre una **superficie lisa y plana, protegida de los rayos del Sol directos**. No se debe montar Tarimatec® a una temperatura inferior a 0° C.

El rastrelado sobre el que se va a colocar la tarima, si se ha instalado y nivelado correctamente, tiene que estar plano y estable, con una pequeña inclinación de un 1% para permitir la salida del agua. **Se debe garantizar una eficiente evacuación del agua sobre y bajo la tarima, así como una buena ventilación.**

La principal dificultad de la instalación puede radicar en el inicio y en el final de la misma, así como en esquinas, salientes y demás formas, para lo cual, dedicaremos un apartado en exclusiva.

3.1. Inicio de la instalación

Una vez tenemos claro en que lado del rastrelado vamos a empezar a instalar Tarimatec®, tenemos opción de dos accesorios para iniciar la instalación: el **clip de inicio Tarimatec®** o el **perfil F Tarimatec®**.

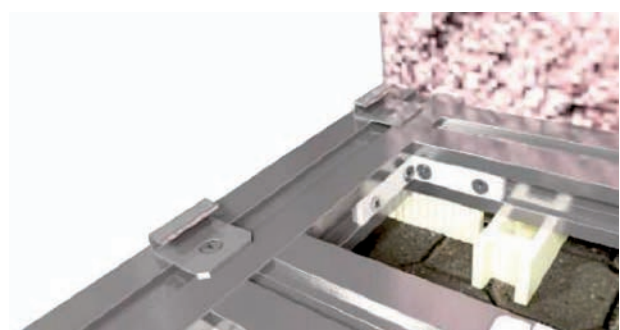

32. Clip de inicio atornillado al rastrel perimetral..

El clip de inicio, nos aporta sujeción del extremo de la lama que está más cercano a la pared o al borde de inicio de la instalación.

El clip de inicio debe apoyar sobre cada rastrel, o tal como se aprecia en este ejemplo, sobre el rastrel perimetral, a la altura de cada uno de los rastreles perpendiculares a la lama. El clip de inicio se atornilla con el mismo tornillo de sujeción (4,2 x 25 mm) del clip y de las escuadras Tarimatec®.

El agujero del clip de inicio debe estar centrado en el rastrel, de manera que la distancia entre el lateral del rastrel y el clip sea de aproximadamente 6 mm.



33. Inicio de instalación con clip de inicio.

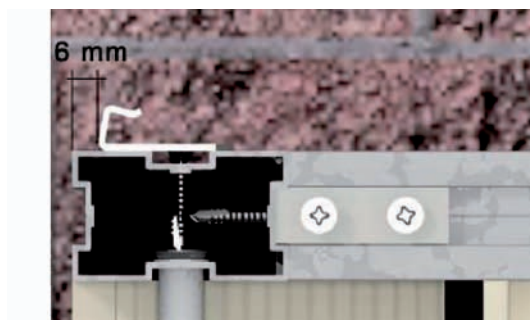

34. Detalle vista lateral clip de inicio

Como se ha indicado en el apartado anterior, alternativamente al perfil de inicio, se puede emplear también el perfil F de aluminio, el cual, se atornilla también al rastrel perimetral.

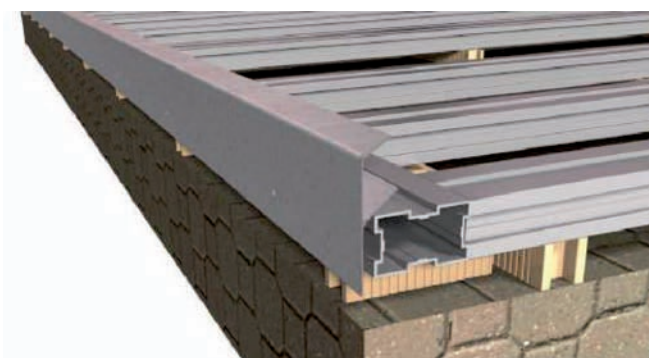

35. Inicio de instalación con perfil F

En cuanto al trabado y dibujo de la instalación de Tarimatec®, se puede realizar de varios modos, aunque el recomendado es el que se muestra a continuación.

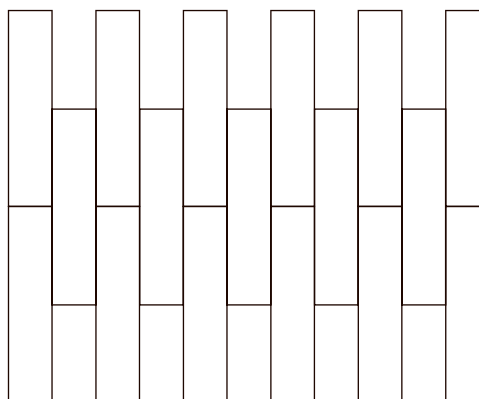

36. Junta regular

Como hemos visto anteriormente, el diseño que queramos realizar, nos va a condicionar el rastrelado de la instalación. Una vez colocados los clips de inicio o el perfil F, procedemos a colocar las lamas, cortando las piezas a la medida deseada, bien con una ingletadora o bien con una sierra circular guiada de mano. Aunque pidamos las lamas de Tarimatec® a una medida concreta, pensando en la longitud de las lamas a colocar, normalmente tendremos que realizar el ajuste fino en obra.



37. Ingletadora



38. Sierra circular guiada de mano

Una vez colocada la primera lama de Tarimatec®, sujeta por un lado por el clip de inicio o el perfil F, en el lado opuesto, colocamos y atornillamos el clip en cada rastrel de aluminio, para que quede bien sujeta.

Es recomendable colocar el tornillo ligeramente desplazado en el agujero hacia la parte de la tarima, para asegurarnos que cuando la parte avellanada llegue al clip, lo empuje hacia esta, para que queden así perfectamente en contacto las patas del clip con la tarima. Debemos **evitar** que las **patas del clip no tengan contacto con el ala de sujeción de la tarima**, ya que podemos perder la horizontalidad o rectitud de la instalación.



Es muy importante tener en cuenta que, en los perfiles instalados cuya testa termina en pared o perímetro de instalación, el final de ésta debe tener una separación mínima respecto de la pared de 10 mm.

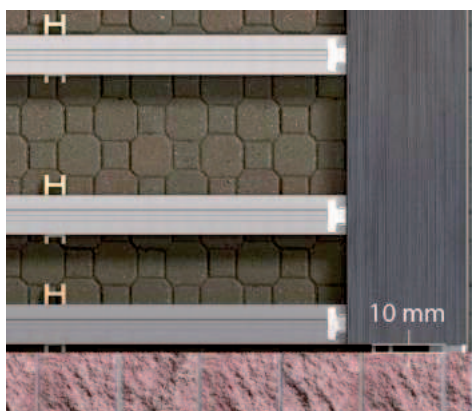

39. Separación de la testa de la tarima respecto de la pared.

Al igual que en la pared, también es necesaria una separación entre las testas de las lamas, aunque en este caso, deberá ser de al menos **5 mm**. Esta separación está **calculada para lamas de hasta 2,5 m** de longitud. Para lamas de mayor longitud, esta separación entre testas aumentará proporcionalmente (p.e. 6 mm para lamas de 3 m).



40. Sujeción de la tarima con clips Tarimatec®

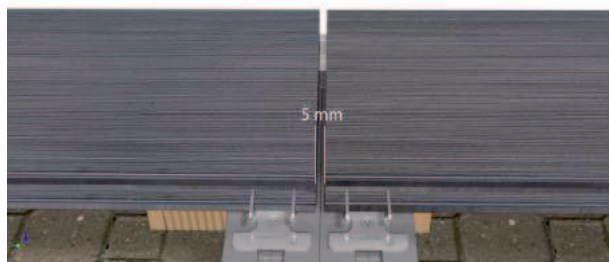

41. Separación entre testas

Se debe evitar, para una instalación correcta, y sea como sea el dibujo de colocación de Tarimatec® que hayamos escogido, que las testas de las lamas tengan vuelo respecto del rastrel.



42 Clip y tornillo de acero inoxidable sobre rastrel de aluminio. Testa de tarima apoyada sobre el rastrel.

3.2. Orientación de las tarimas



A la hora de la colocación de las lamas, es muy importante el seguir el patrón de colocación de las lamas, quedando la **muesca** interior del tabique colocada siempre en la **misma dirección**. El no seguir este patrón puede afectar sensiblemente al aspecto final de la instalación.

Muesca 



43. Colocación correcta dirección muescas

3.3. Montaje en esquinas

En las instalaciones se suelen presentar zonas más complicadas a la hora del montaje, como pueden ser esquinas, salientes o entrantes. Ante esto, Tarimatec® ofrece una gran versatilidad, puesto que es un material con el cual se puede trabajar perfectamente para amoldarlo a cada zona concreta de la instalación, ya que se puede cortar sin perder propiedades. En el ejemplo, nos encontramos una esquina, en la cual no cabe una pieza completa de Tarimatec® en cuanto anchura, con lo que recortaremos la pieza para alojarla en su emplazamiento.



44. Esquina de la instalación.



45. Hueco para la colocación lama. Detalle.

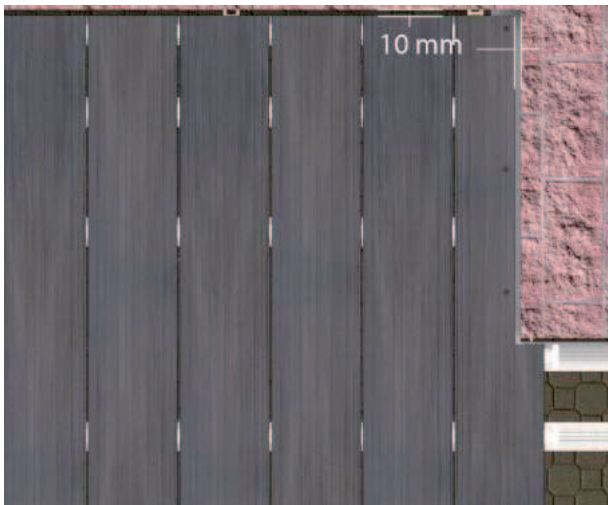

46. Montaje en esquina con lama recortada

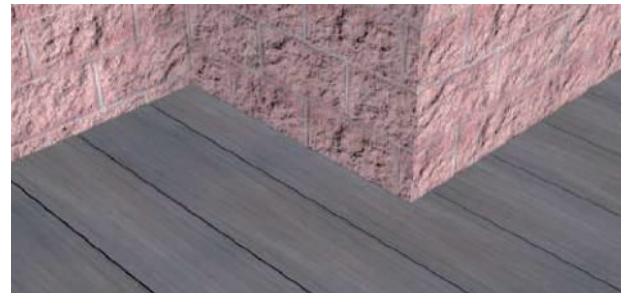

47. Lama recortada montada. Vista general.

Tal y como se aprecia en la imagen, en el lateral de la lama donde no puede ser sujeta por los clips, se atornilla al rastrel con un tornillo de acero inoxidable, que atraviesa la lama de Tarimatec®, y el rastrel de aluminio.

La diferencia de altura que se producirá, entre la parte de la lama que lleva clip y la que no, debe ser contrarestada con una cuña o galga del mismo espesor que el clip (1,5 mm), que se colocará entre la lama y el rastrel en la zona de atornillado para que quede la lama perfectamente nivelada. Al igual que ocurre con las testas de la tarima respecto de la pared, la separación debe ser de 10 mm.

En este ejemplo, seguimos montando lamas de tarima, hasta llegar a la última tirada, donde normalmente, al igual que en las esquinas, deberemos retocar y recortar alguna lama para ajustarla al final de la instalación.



48. Final de la instalación

3.4. Finalización de la instalación.

Es posible que en algunas instalaciones podamos planificar el rastrelado para que nos queden tablas completas al final de la instalación, pero este caso no tendrá lugar normalmente, por lo que tendremos que retocar las últimas lamas, como ocurre en nuestro ejemplo de instalación.

Como ya se ha referido en apartados anteriores, además de la versatilidad que ofrece Tarimatec® a la hora de trabajar sus tablas, también aporta varias soluciones para la finalización de las instalaciones, y estas son, empleando como opciones, el perfil F de aluminio o el perfil de inicio/terminación.

Sea cual sea nuestra opción, en primer lugar lo que debemos hacer es recortar longitudinalmente la lamas de Tarimatec®, para adaptarlas al espacio final disponible y así poder colocarlas.

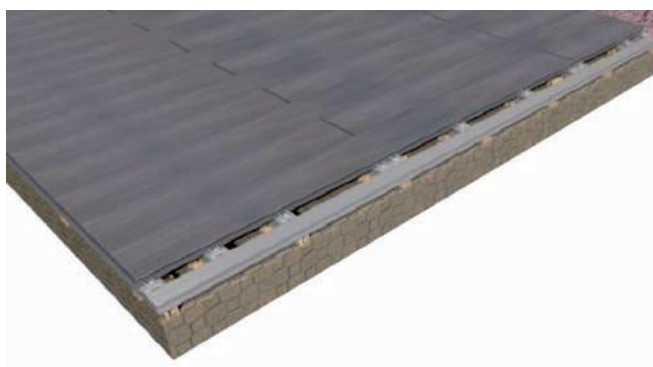

49. Detalle final de la instalación



50. Final de la instalación con lamas cortadas longitudinalmente y colocadas.

Una vez colocadas las dos piezas, si decidimos terminar con el perfil de inicio, lo fijaremos y con tornillos autotalandrantes. Los atornillamos tal como se muestra en la imagen siguiente, de manera que los tornillos atraviesen la lama, el perfil de inicio y el rastrel de aluminio, aportando así una sujeción óptima para estas últimas tablas.



51. Detalle perfil de inicio atornillado al rastrel.

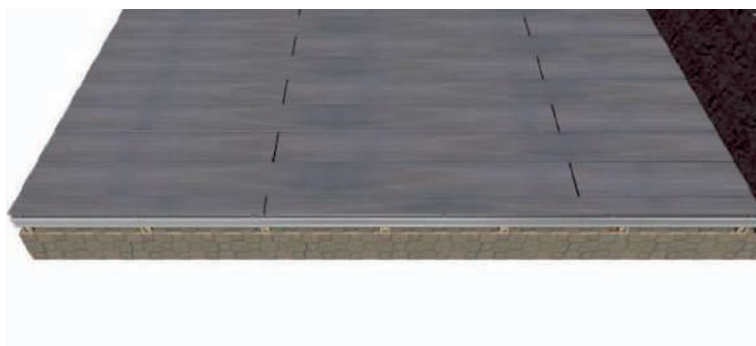

52. Perfil de inicio atornillado sujetando la última tira de lamas.

Alternativamente al perfil de inicio, podemos utilizar el perfil F de aluminio, del mismo modo que lo utilizamos para iniciar la instalación. El perfil F se debe atornillar al rastrel de aluminio perimetral, aportando así una sujeción a las lamas de la última tira, óptima. La separación entre tornillos no debe ser superior a **350 mm**. Como se aprecia en la imagen, el perfil F no cubre la totalidad del lateral de la instalación, por lo que en el siguiente apartado mejoraremos el acabado.

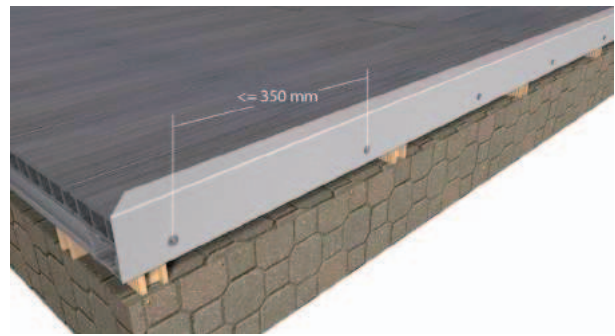

53. Última lama con perfil de inicio.

3.5. Acabados

Una vez finalizada la instalación de las lamas Tarimatec®, tenemos varias opciones para rematar las zonas que no terminan en una pared y queden vistas. Estas opciones son el perfil de terminación o tapeta, el perfil F de aluminio, o el perfil F de aluminio y tapeta.

La tapeta es un elemento de remate, fabricado con la misma materia prima y colores que las lamas de Tarimatec®, que ofrece muchas posibilidades, incluso la de moldeado, para adaptarlo a contornos redondeados o de otro tipo. Esto es posible aplicándoles calor con una pistola de aire caliente.



54. Pistola de aire caliente

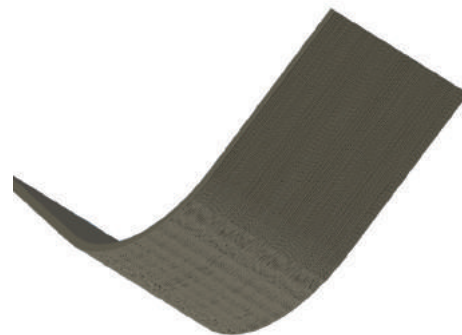

55. Tapeta moldeada

Para el montaje de la tapeta, se deben de tener en cuenta varios aspectos:

Se debe dejar **5 mm** de separación **entre testas** de tapeta para evitar el choque si se producen dilataciones o contracciones de las piezas. Entre las testas y lados de tarima y la tapeta, dejaremos **10 mm** de separación.

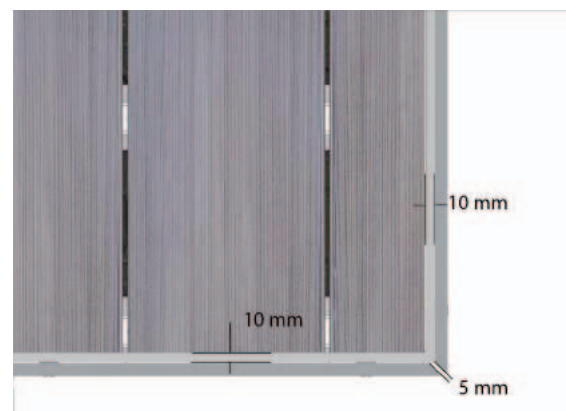

56. Atornillado de tapeta en rastrel de aluminio.

Para atornillar la tapeta al rastrel, se deben realizar taladros previos. En los **extremos de la tapeta**, se realiza un taladro con una broca de **Ø5,5 mm**. El resto de agujeros, se taladran con una broca de **Ø10 mm**. La separación de estos agujeros es de un máximo de **500 mm**. Para la sujeción de la tapeta al rastrel se emplea el tornillo coloreado especial de tapeta, que facilita las dilataciones y contracciones de esta de forma controlada, evitando así deformaciones.

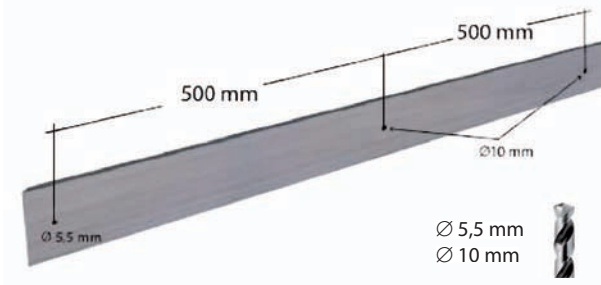

57. Detalle de los diámetros de los agujeros y las separaciones entre estos.

Una vez colocada, la separación entre la tapeta y el suelo debe ser de al menos **10 mm**. Tal y como se ha referido en apartados anteriores, una buena ventilación y evacuación de agua bajo la instalación es condición necesaria para un buen comportamiento de la tarima, y este espacio, favorece estos dos aspectos.



58. Detalle de los tornillos especiales de tapeta.



59. Distancia mínima de la tapeta al suelo.

La tapeta se debe atornillar sobre el rastrel de aluminio en la parte central, quedando la parte superior de la tapeta nivelada con la superficie de la tarima, tal y como se muestra en la imagen.

Como se ha indicado anteriormente, la **separación entre tornillos** debe ser como máximo de **500 mm**.



60. Detalle de la tapeta atornillada al centro del rastrel.

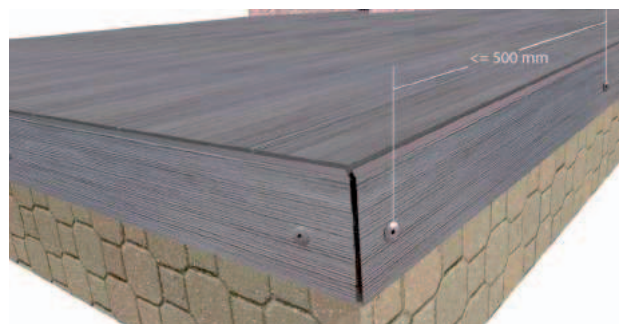

61. Distancia máxima entre tornillos de sujeción de la tapeta al rastrel.

En el caso que deseemos utilizar el perfil F de aluminio, en lugar del perfil de inicio, podemos colocar tapeta por debajo de la aleta inferior, tal como se muestra en la siguiente imagen. Los tornillos sujetan el perfil F de aluminio y la tapeta al rastrel de aluminio.

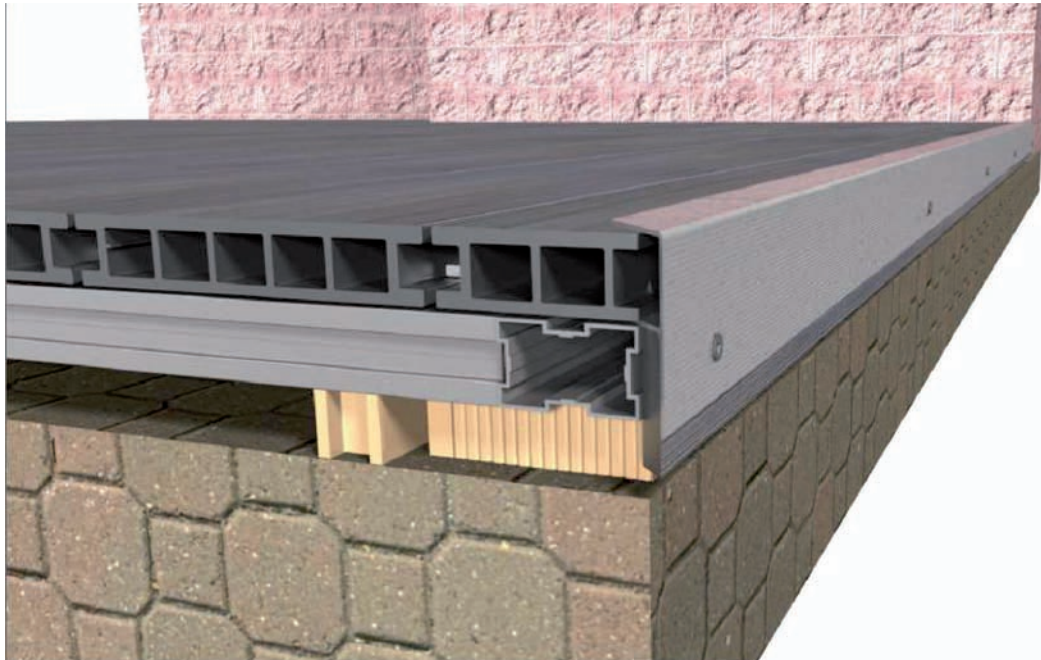

62. Detalle atornillado de perfil F en rastrel y atornillado de la tapeta al rastrel.

La distancia de separación de la tapeta al suelo, será de al menos **10 mm**, y en este caso, la distancia de separación de los tornillos de sujeción del perfil F de aluminio y la tapeta no será superior a **350 mm**.

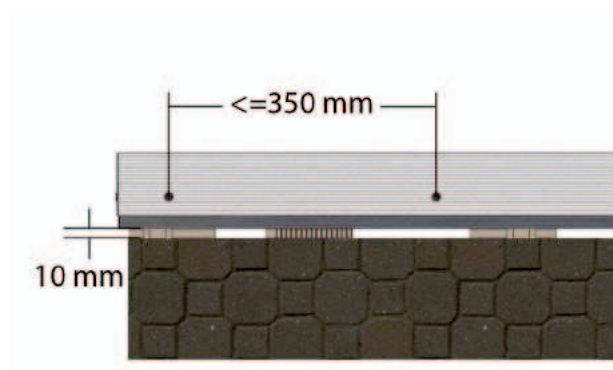

63. Distancia tapeta al suelo y separación entre tornillos

Por otra parte, la distancia de separación entre la testa de la tarima y el tabique frontal del perfil F de aluminio será de al menos **10 mm**.



64. Distancia entre testa tarima y perfil F

En la siguiente imagen se muestra otro punto de vista de la separación entre la testa de la tarima y la cara interna del perfil F de aluminio.

La separación entre testas de perfil F de aluminio debe ser de al menos **3 mm**.

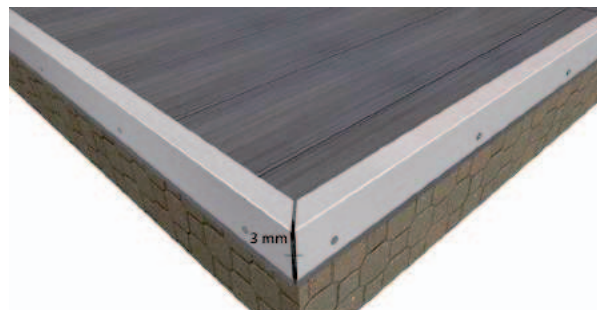
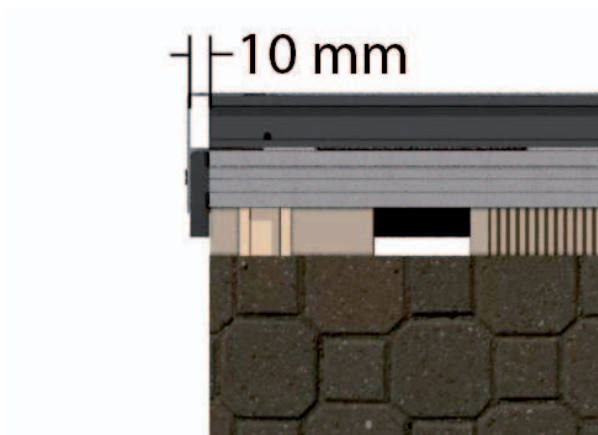

65. Distancia testa tarima y perfil F. Vista lateral.

66. Distancia testas perfil F aluminio.

Vistas generales de la instalación acabada con tapeta y acabada con perfil F de aluminio y tapeta.

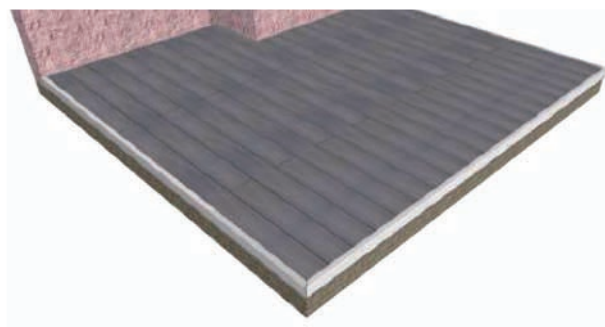
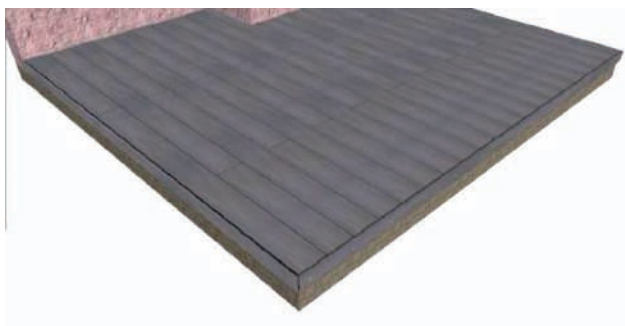

67. Instalación completa rematada con tapeta.

68. Instalación completa rematada con perfil de aluminio y tapeta.

Fabricado por



INSTRUCCIONES DE LIMPIEZA

Aunque **Tarimatec®** no necesita mantenimiento, si que se recomienda limpiar periódicamente la instalación para mantenerla con un buen aspecto.

Es necesario tener limpio el espacio entre las lamas de restos orgánicos para garantizar una buena evacuación del agua y una correcta ventilación.

Tarimatec® no requiere ningún tratamiento especial para su conservación, pero es posible la aplicación del acabado Finish.



*Si se utiliza el **acabado Finish**, solo hay que aplicar el método de limpieza referido a este acabado, puesto que el empleo de otros métodos de limpieza pueden afectar al acabado superficial.*

Tarimatec® es un producto instalado en la intemperie, y expuesto a manchas de diversa procedencia. Las más comunes, que son las descritas a continuación, se limpian siguiendo estas recomendaciones:

MANCHAS DE AGUA

Aparición: Las manchas de agua se pueden producir por la salpicadura del agua de piscinas, riego, descarga de canalones, tejados, etc, o incluso por el mismo rocío de la mañana.

Si la instalación no tiene la correcta inclinación, puede producir charcos de agua, que al evaporarse dejan un cerco visible formado por las sustancias que lleva disuelta el agua e incluso los jugos que pueda extraer de las fibras vegetales de la propia tarima. Estas manchas son normales en este tipo de material y no son una deficiencia de **Tarimatec®**, no afectando la calidad del perfil.

Limpieza: La limpieza de este tipo de manchas es muy sencilla. Mojar la tarima y pasar el mocho o una escoba limpia, de manera que no queden charcos sobre la propia tarima. Dejar secar.

Si alguna de las manchas persistiera, repetir la operación vertiendo en un cubo con poca agua, limpiador jabonoso para madera. Mojar en él la escoba, y frotar con esta la superficie hasta crear espuma. Retirar el agua estancada con ayuda de una escoba para evitar el charco.

Para manchas de cal que puedan persistir, emplear un limpiador de vinagre, aplicándolo directamente sobre la lama humedecida con agua previamente, frotar seguidamente y aclarar con agua, como siempre, evitando que se forme charco.

MANCHAS DE REFRESCO, VINO, CAFÉ.

Las manchas de refresco, vino o café se eliminan con un limpiador jabonoso para madera. Si alguna de estas persistiera, repetir la operación o limpiar lejía diluida en agua. No dejar la lejía actuando en la tarima mucho tiempo. Aclarar con agua abundante.

MANCHAS DE GRASA, CREMA SOLAR, ACEITE, ETC.

Limpia la mancha cuanto antes. Retirar primero con un papel o bayeta absorbente, el aceite, la crema o la grasa superficial. Una vez no se puede retirar más, aplicar sobre la mancha, el limpiador desengrasante Tarimatec, siguiendo las instrucciones de uso:

- Realizar la limpieza garantizando una ventilación suficientemente en la zona.
- Seguir las instrucciones de seguridad del producto.
- Retirar con un papel absorbente el exceso de aceite, procurando no extender la mancha.
- Aplicar sobre la mancha el limpiador desengrasante y frotar con una escoba o paño en todas direcciones, asegurándose que el producto ha penetrado. Repetir 2 veces.
- Dejar actuar 1 minuto y aclarar con abundante agua.
- Echar sobre la zona de limpieza mojada, unas gotas de jabón lavavajillas (p.e. Fairy), y frotar con una escoba o cepillo limpio en todas direcciones, de manera que quede cubierta de espuma.
- Dejar actuar unos minutos y aclarar con abundante agua. Eliminar los posibles charcos de agua. Dejar secar.



Para que el limpiador desengrasante Tarimatec® sea eficaz, en el momento de la aplicación, la superficie de la tarima debe estar completamente seca.

MANCHAS DE RESINA DE ÁRBOLES.

Para las manchas producidas por la resina de los árboles, limpiar usando un trapo humedecido en Alcohol Etilico. No aplicar alcohol etílico directamente dejándolo actuar, puesto que puede manchar la tarima.

MANCHAS DE ÓXIDO.

Para manchas de óxido, aplicar sobre la mancha "Ferrokit". Dejar actuar que diluya la mancha y aclarar.

MANCHAS DE MATERIA ORGÁNICA EN DESCOMPOSICIÓN

Utilice lejía diluida en agua y frote con un cepillo, a continuación aclare abundantemente.

MANCHAS DIFÍCILES O DE NATURALEZA DESCONOCIDA

Para manchas difíciles de naturaleza desconocida, seguir distintos pasos de limpieza:

- Agua
- Limpiador jabonoso
- Lejía diluida (aclarado posterior con agua)
- Lejía concentrada (aclarado posterior con agua)
- Sulfamán diluido (aclarado posterior e inmediato con abundante agua)

QUEMADURAS O DAÑOS SUPERFICIALES EN LA TARIMA

Para alteraciones o daños (quemaduras, decoloraciones por agentes externos) de la superficie de la tarima, limpiar con un scotch o cepillo metálico (tipo de las cerdas, tipo cepillo de dientes). En caso de pequeñas incrustaciones, puede emplear también un cutter, en el sentido del cepillado o longitudinal de la tarima.

Si los daños persistieran, aplicar un lijado con un abrasivo de pequeña granulometría. Sobre la superficie lijada, quedará un ligero cambio de tono, que se igualará con el resto de la tarima con el tiempo.

NIEVE

Para retirar la nieve, puede utilizar sal gruesa y dejar que se funda. Si retira la nieve con pala, utilice una con punta protegida con goma o similar para no dañar la tarima.

LIMPIEZA PERIÓDICA

Ante cualquier mancha actúe lo más rápidamente posible para evitar su absorción superficial.

Aunque su instalación **Tarimatec®** no presente ninguna mancha destacada, y no necesite ningún tipo de mantenimiento, es recomendable realizar una limpieza general cada 3 o 6 meses, según uso y zona de instalación, para mejor aspecto y belleza de su instalación. Para ello, realizar una limpieza siguiendo los siguientes pasos:

- Utilizar máquina de chorro de agua a presión (max. 80 bares), con el chorro en abanico o abierto y hacer correr el agua en el sentido del ranurado de la tarima, evitar movimientos circulares ya que dejan marcas en la tarima. Esto nos ayudará a eliminar la suciedad y polvo incrustado.
- En un cubo con poca agua, verter un chorrito de limpiador jabonoso y lejía, y con una escoba limpia, frotar enérgicamente en distintas direcciones, hasta crear espuma. Dejar actuar unos minutos y aclarar con agua abundante y evitar que se formen charcos. Dejar secar.

Según el tamaño de la instalación, esta limpieza se deberá hacer de una sola vez o por zonas en varias veces.

Salvo para el limpiador jabonoso, realizar siempre una prueba de limpieza en un lugar poco visible de la tarima, para observar los resultados. Seguir estrictamente las instrucciones de limpieza. El uso de otros productos de limpieza o un uso no adecuado, son responsabilidad exclusiva del cliente.

Tarimatec® no es resistente a la acetona, ácidos fuertes, siliconas y pinturas.

SI SU INSTALACIÓN TIENE ACABADO FINISH

Debe limpiar su instalación solamente con **agua y limpiador jabonoso**, pudiendo emplear lejía si alguna mancha se resistiera. Con este acabado no debe necesitar emplear ningún otro producto.



No utilice una hidrolimpiadora a presión si su instalación tiene este acabado, puesto que puede mermar considerablemente su durabilidad y eficacia frente a las manchas.

Puede prolongar la vida de su acabado finish, limpiando con una fregona y un cubo su instalación, con una dilución de 1:10 de Finish en agua. La instalación debe estar perfectamente limpia antes de realizar esta operación, puesto que de no ser así, las manchas que pudieran existir no se podrían eliminar en varios meses.



TARIMAS

TARIMATEC® TECNO - NATURE - MACIZA

DIMENSIONES

	Valor TECNO / NATURE / SURCO	Valor MACIZA	Tolerancia
Peso	2.625 g/m - 17 Kg/m ²	3.700 g/m - 23,6 Kg/m ²	± 100 g/m
Anchura	150 mm	149,2 mm	± 0,5 mm
Altura	27 mm	20 mm	± 0,5 mm
Longitud	2.500 mm		± 10 mm

TARIMATEC® TECNO / SURCO

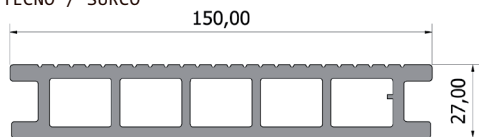

TARIMATEC® NATURE

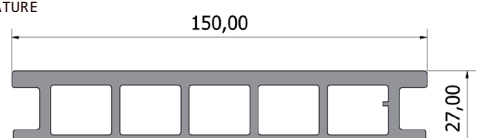

TARIMATEC® MACIZA

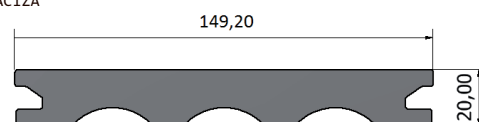

Para cálculo estimar 6.5 piezas por metro.

Possibilidad de fabricación longitud a medida, a partir de 100 m², máxima longitud 4.000 mm.

PROPIEDADES FÍSICAS Y MECÁNICAS	MÉT. ENSAYO	TECNO/NATURE	MACIZA
Coefficiente de dilatación lineal	UNE 53126	2,81·10 ⁻⁵	
Módulo de elasticidad	UNE-EN ISO 178	4.660 Mpa	
Resistencia a la flexión	UNE-EN ISO 178	38,1 Mpa	46,4 Mpa
Flecha a fuerza máxima	UNE-EN ISO 178	2,5 mm	5,1 mm
Dureza Shore	UNE-EN ISO 868	65	
Absorción de agua (24 h. en agua a 23 °C)	UNE-EN ISO 62	0,97%	0,48%
Absorción de agua (7 días en agua a 23 °C)	UNE-EN ISO 62	3,58%	1,88%
Temperatura Vicat	UNE-EN ISO 306	87,4%	
Densidad	UNE-EN ISO 1183-1	1,54 g/cm ³	1,44 g/cm ³
Resistencia al impacto	UNE-EN ISO 477	>7J	>20J
Resistencia al deslizamiento (acabado cepillado)	UNE-ENV 12633	Clase 3	
Determinación de la temperatura de flexión bajo carga	ISO 75-2 :2005	82,7±0,7°C	84,7±0,9°C
Determinación de las propiedades termodinámicas por DMA de muestra con cargas naturales.		T _g =93,19°C	
Clasificación de Reacción al fuego	UNE-EN 13501-1 :2007	Bfl s1	
Clases de comportamiento frente al fuego exterior para tejados y recubrimientos de tejados UNE EN 13501 - 5:07/AC09	UNE-ENV 1187:2003 ENSAYO I	Broof (tl)	

Colores disponibles TECNO - NATURE - MACIZA

Blanco	Cemento	Wengué	Arena	Gris	Marrón	Miel	Moka	Antracita
2217	2216	2204	2215	2214	2212	2213	2241	2211

Colores disponibles NATURE - MACIZA

Nogal	Teka	Silver	Castaño	Greenwood	Roble	Ipe	Polar	Sándalo	Luna	Cinnamon	Nielsen	Habanna
2321	2326	2332	2333	2350	2349	2348	2347	2361	2364	2365	2481	2482

Colores disponibles ETHNIC - ACABADO SURCO

Lino	Antique	Bamboo	Iroko
2398	2397	2396	2395

Pueden existir pequeñas variaciones en el color y en el acabado superficial dándole a la tarima un acabado más natural. Tras unos meses de exposición a la intemperie, al igual que la madera, los colores experimentan un ligero aclarado, dándole más uniformidad al color y quedando ya estable.

Composición

La tarima Tarimatec® es un producto fabricado con un material compuesto de 50 % termoplástico y 50 % fibras vegetales con reforzante mineral, dando lugar a un producto que conjuga las mejores propiedades de ambos materiales, garantizando un dilatado ciclo de vida, sin necesidad de mantenimiento.

Información Medioambiental

A diferencia de otras marcas, las fibras vegetales utilizadas en la fabricación de la tapeta Tarimatec®, no provienen de la tala de árboles, sino que se obtienen a partir de la reutilización de subproductos del cultivo de cereales. Es totalmente reciclable.

COMPLEMENTOS

CLIP DE UNIÓN TARIMATEC® H

	Valor	Tolerancia
Peso	22,50g/ud.	± 0,5 g
Ud. Caja	200/1000	± 5 ud.
Materiales	Acero Inoxidable. AISI - 304L	
	*Acero Inoxidable. AISI - 316L	

*Bajo pedido. Rendimiento: 25 clips / m²

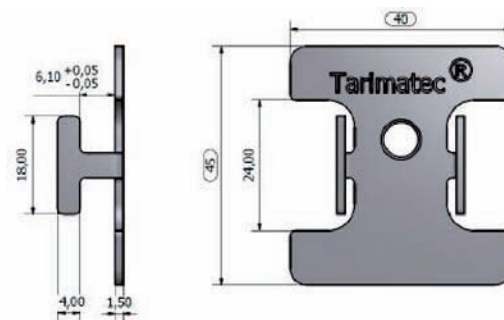

TORNILLO DIN 7504 P A2 H 4,2 X 25 mm

	Valor	Tolerancia
Ud. Caja	200/1000	± 5 ud.
Materiales	Acero Inoxidable. AISI - 304L	
	*Acero Inoxidable. AISI - 316L	

*Bajo pedido. Rendimiento: 25 clips / m²



TORNILLO TAPETA S3 A2 BIMET D16 5,5 X 30 mm

	Valor	Tolerancia
Ud. Caja	SEGÚN PEDIDO	-
Materiales	Cuerpo - Acero Inoxidable. AISI - 304L	
	Punta - acero	

Rendimiento: 6 tornillos / tapeta 3 m

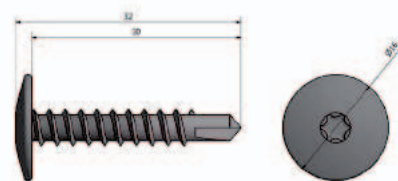

COMPLEMENTOS

TORNILLO DE GOLPEO

Tornillo golpeo INOX A2 - 6 x 60 mm
 Tornillo golpeo INOX A2 - 8 x 100 mm
 Taco: Poliamida 6.6
 Huella 6X60 mm: PZ2
 Huella 8X100 mm: PZ3

	Valor	Tolerancia
Ud.	SEGÚN PEDIDO	-
Materiales	Cuerpo - Acero Inoxidable. AISI - 304L	
	Taco: PA 6.6	



RASTREL DE ALUMINIO TARIMATEC®

- Rastrel A (30x50x3.000 mm) - 20 ud./caja
 - Rastrel B (50x50x3.000 mm) - 18 ud./caja

Composición química: EN AW 6005 T6
 Composición química de la aleación Norma S/EN 573-3

Si	Fe	Cu	Mn	Mg	Cr	Zn	Ti
0.50-0.90	0.35	0.50	0.50	0.40-0.70	0.30	0.20	0.10

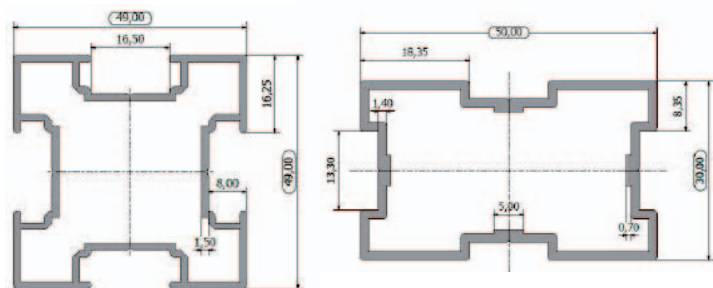

Características Mecánicas se aplica la Norma UNE-EN 755-2:2009, EN AW 6005 para Estado de Tratamiento T6 y espesor de medidas en mm < 5: Tracción (Rm) 255 Mpa / Límite Elástico (Rp0, 2) 215 MPa / Alargamiento (A) 8 % / Tolerancias dimensionales aplicables según la norma UNE-EN 755-9:200

ESCUADRA INOX A2 40 X 40 mm

Elemento de unión Rastrel A (30 x 50 mm)
 Acero INOX A2
 Paquetes de 10 ud.
 Fijación con tornillos DIN 7504 P A2 H 4,2 X 22 mm

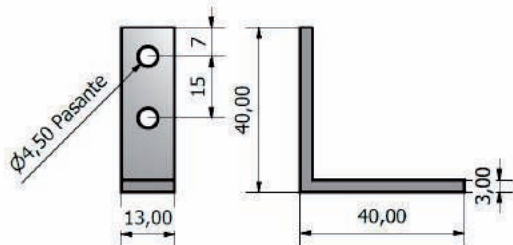

PERFIL DE INICIO

Longitud: 2.000 mm
 Aleación EN AW 6005 para Estado de Tratamiento T6
 Fijación con tornillos DIN 7504 P A2 h 4,2 x 22 mm

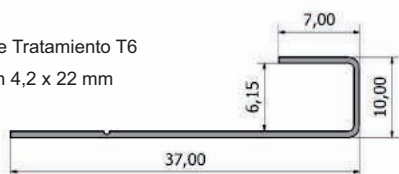

CLIP DE INICIO

	Valor	Tolerancia
Peso	16 g/ud.	± 0,5 g
Ud.	SEGÚN PEDIDO	-
Materiales	Acero Inoxidable. AISI - 304L	
	*Acero Inoxidable. AISI - 316L	

*Bajo pedido.

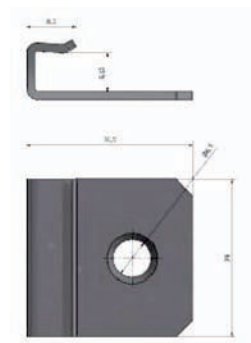

PERFIL DE ALUMINIO F

Longitud: 3.000 mm
 Aleación EN AW 6005 para Estado de Tratamiento T6

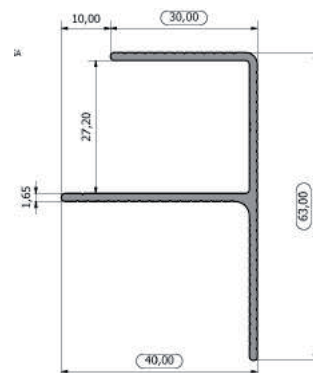

TAPETA

	Valor	Tolerancia
Peso	2.600 g/m.	± 100 g/m
Ancho	180 mm	± 5 mm
Alto	10 mm	± 0,5 mm
Longitud	3.000 mm	± 10 mm

Colores disponibles

Blanco	Cemento	Wengué	Arena	Gris	Marrón	Miel	Moka	Antracita
2217	2216	2204	2215	2214	2212	2213	2241	2211

Nogal	Teka	Silver	Castaño	Greenwood	Roble	Ipe	Polar	Sándalo	Luna	Cinnamon	Nielsen	Habanna
2321	2326	2332	2333	2350	2349	2348	2347	2361	2364	2365	2481	2482

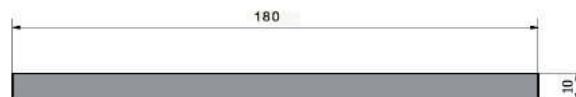

Pueden existir pequeñas variaciones en el color y en el acabado superficial dándole a la tarima un acabado más natural. Tras unos meses de exposición a la intemperie, al igual que la madera, los colores experimentan un ligero aclarado, dándole más uniformidad al color y quedando ya estable.

Composición

La tarima Tarimatec® es un producto fabricado con un material compuesto de 50 % termoplástico y 50 % fibras vegetales con reforzante mineral, dando lugar a un producto que conjuga las mejores propiedades de ambos materiales, garantizando un dilatado ciclo de vida, sin necesidad de mantenimiento.

Información Medioambiental

A diferencia de otras marcas, las fibras vegetales utilizadas en la fabricación de la tapeta Tarimatec®, no provienen de la tala de árboles, sino que se obtienen a partir de la reutilización de subproductos del cultivo de cereales. Es totalmente reciclable.



INSTALACIÓN
INSTRUCCIONES DE MONTAJE

Estas instrucciones de montaje están diseñadas para que la instalación del "Sistema Vertical" se realice correctamente, y así poder disfrutar de su producto con todas las garantías de durabilidad y buen comportamiento.

Lea completamente las instrucciones antes de iniciar la instalación.

1. ESTADO DE SUSTRATO / SOPORTE

El "Sistema Vertical" es un sistema de fachada ventilada, el cual va instalado sobre rastreles. Estos rastreles van fijados mecánicamente al sustrato, soporte o pared, por tanto esta base de instalación debe soportar la instalación de tornillos de sujeción de la estructura.

ADVERTENCIA

El estado del sustrato de instalación es vital para un buen comportamiento del producto, así como para garantizar la seguridad de la instalación. Tarimatec no se responsabiliza de la estado del sustrato de cada instalación. Este apartado, así como la cantidad y el tipo de fijaciones a utilizar, lo determinará la dirección técnica de cada obra, siendo la que se ofrece aquí una solución estándar como perfil decorativo y no como fachada ventilada. Cada instalación de fachada ventilada requiere de un estudio específico a este respecto.

2. ELEMENTOS DE MONTAJE

Para el montaje del "Sistema Vertical" empleando el perfil Mont Blanc, los elementos de montaje necesarios son los siguientes:

Perfil Mont Blanc Rastrel Mont Blanc Clip Mont Blanc Tornillo 7505A
2,5x18 mm



Perfil de inicio Tornillo 7504P
4,2x25 mm Tornillo tapeta Tornillo-taco

3. INSTALACIÓN
3.1. Rastrelado

Tal como se ha referido en el apartado anterior, el sustrato dónde se va a instalar el Sistema Vertical debe ser estable para permitir y garantizar la sujeción de los tornillos. La superficie debe estar nivelada, puesto que los rastreles se colocan directamente sobre la misma.



Si la superficie de montaje no estuviera nivelada, se pueden emplear cuñas o escuadras de nivelación. Estos elementos deben ser aptos para uso exterior y el instalador debe garantizar su idoneidad.



Los rastreles de la instalación, se fijan al sustrato mediante tornillo-taco de golpeo de al menos 6 mm. Estos tornillos deben ser de acero inoxidable AISI 304, y AISI 316 si se la instalación se realizara en ambientes marinos.

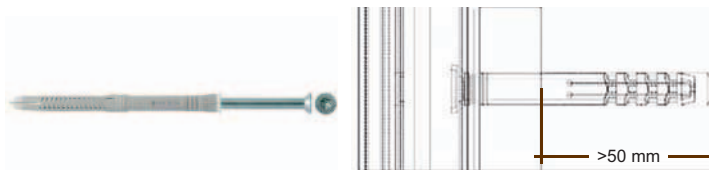

El tornillo de golpeo debe entrar, al menos, 50 mm en el sustrato, de manera que cuando el taco realice la expansión, se pueda garantizar una correcta sujeción. La separación máxima de los tornillos que sujetan el rastrel a la pared, será como máximo de 750 mm.

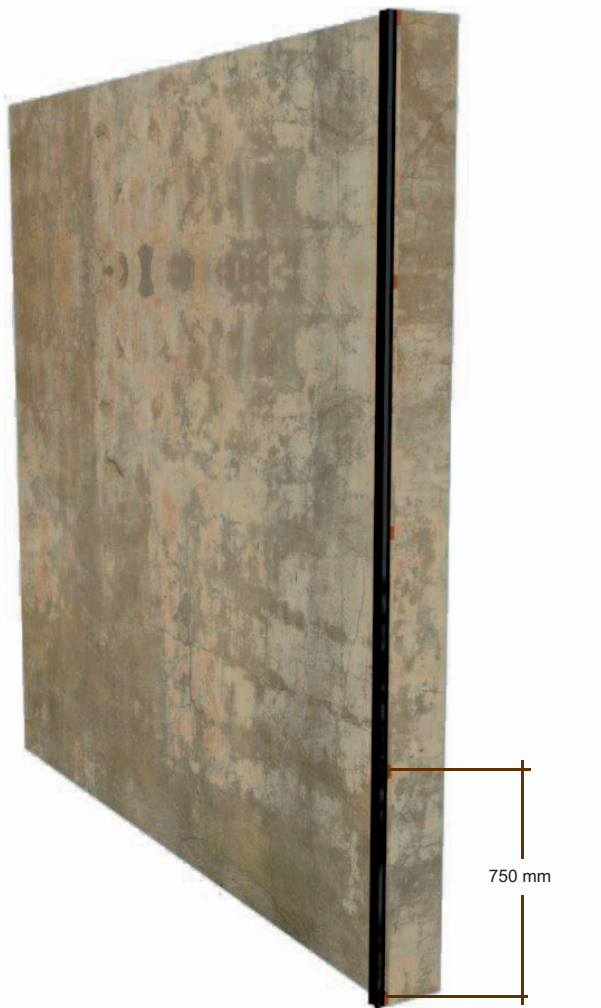

Tal como se puede apreciar en la imagen anterior, un rastrel de 3m de longitud, debería estar fijado por al menos 5 puntos equidistantes.

Una vez claro este punto, tratamos la distancia de separación máxima que debe haber entre rastreles. En este punto cabe destacar la presencia del doble rastrel en los extremos de la instalación, lugar donde todas las testas del perfil Mont Blanc coinciden, siendo este uno de los puntos críticos de la instalación.

INSTALACIÓN



Como se aprecia en la imagen anterior la separación entre rastreles no será superior a 600 mm. En los extremos, entre el primer y el segundo rastrel, se colocará uno intermedio cuya distancia no será superior a 200 mm del primer rastrel.

En la parte superior de la instalación, colocaremos rastreles en sentido horizontal. Estos nos facilitarán la colocación del remate final una vez finalizada la colocación del perfil Mont Blanc.

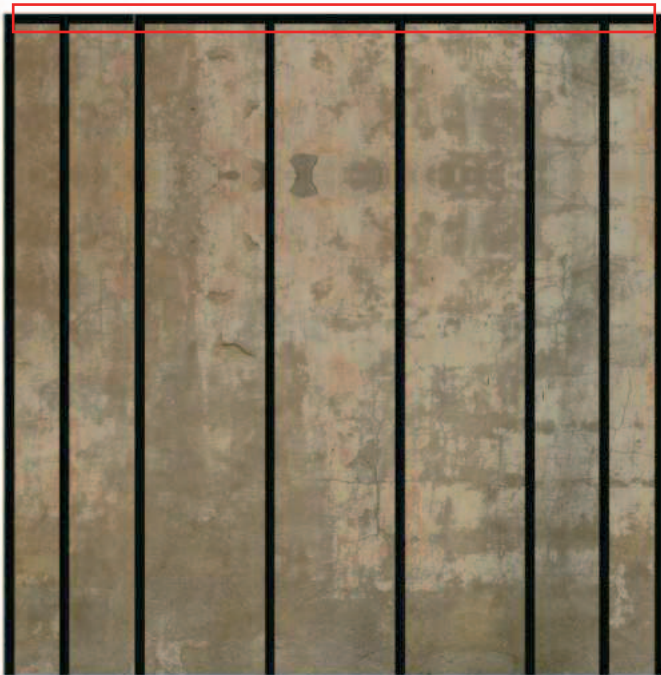

Estos rastreles horizontales se pueden atornillar al mismo sustrato y del mismo modo que los rastreles verticales, quedando así perfectamente sujetos pudiendo colocar sobre él, el perfil de remate oportuno con total garantía.

3.2. Colocación de perfiles

Una vez tenemos los rastreles colocados, podemos iniciar la instalación del perfil Mont Blanc, aunque primero necesitaremos algún elemento o perfil que sujete la primera lama de perfil Mont Blanc. Este elemento es el perfil de inicio, que nos aportará una buena sujeción de la lama, quedando esta completamente oculta.

El perfil de inicio se puede fijar al rastrel con el tornillo 7504P A2 4,2 x 25 mm tal y como se muestra en la imagen. Este perfil lo colocaremos a 15 mm del extremo inferior del rastrel.

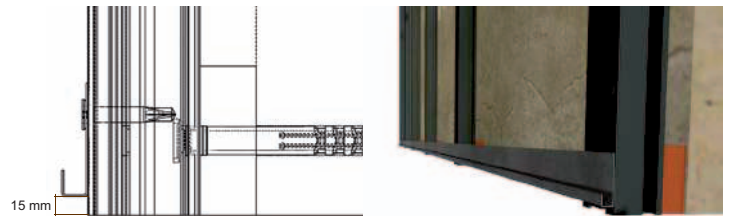

Colocado el perfil de inicio, podemos colocar la primera lama de perfil Mont Blanc, que quedará perfectamente sujeto en su lado inferior.



La parte superior de la tabla, la sujetamos con el clip de montaje rápido Mont Blanc. Este clip se inserta en el canal del rastrel con un simple giro y lo encajamos en ala de sujeción del perfil Mont Blanc hasta escuchar "click". Aunque el clip va provisto de agujero para alojar un tornillo, de momento, no será necesario atornillar, lo que reduce considerablemente el tiempo de montaje.



INSTALACIÓN

Del modo visto en las imágenes anteriores, colocamos un clip por cada uno de los rastreles instalados, los cuales sujetarán la parte superior de la primera fila de perfil Mont Blanc y la parte inferior de la segunda.

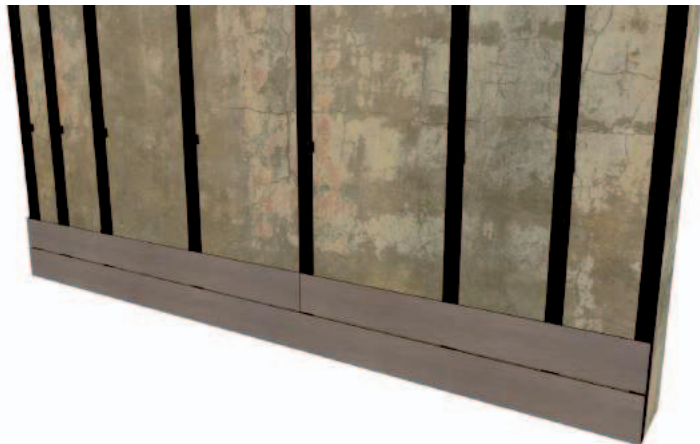

En la segunda fila de perfil Mont Blanc instalada, se aprecia que hay dos tablas. Estas dos tablas comparten el mismo clip, siendo la separación entre ellas de 5 mm.

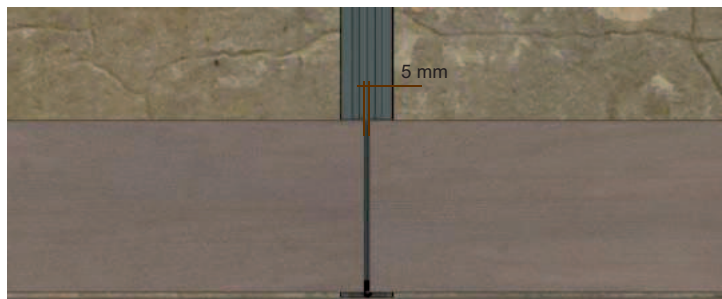

Si durante la colocación de las tablas, tuvieramos que rectificar la posición de alguna de ellas, no lo haremos golpeando directamente sobre la lama del perfil, sino que colocaremos un taco de madera en el extremo del perfil y golpearemos con la maza de nylon sobre el taco hasta conseguir la posición que buscamos tal y como se muestra en la imagen siguiente.

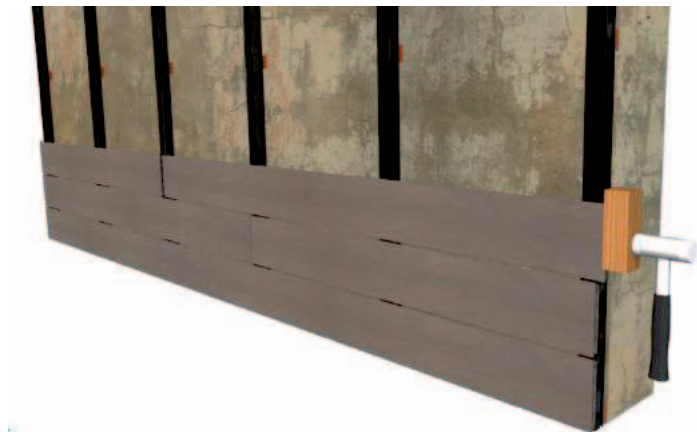

La junta de 5 mm entre tablas debe estar centrada con la vertical del agujero del clip. Esto es para que aseguremos que las testas de cada una de las tablas están perfectamente ancladas por el clip sin peligro de que pudieran perder el agarre debido a las normales dilataciones y contracciones que pueda sufrir el perfil por efecto de la temperatura.



Además de poner especial cuidado en centrar las juntas, a modo de precaución, fijaremos cada una de las tablas su la parte más central posible. En la imagen siguiente marcamos en qué zona sujetaríamos esas tres tablas.



Para realizar esta operación utilizamos el tornillo 7505A de 2,5x18 mm. Lo colocamos en el alojamiento previsto en el clip, y lo atornillamos a la tabla tal como se muestra en las siguientes imágenes.

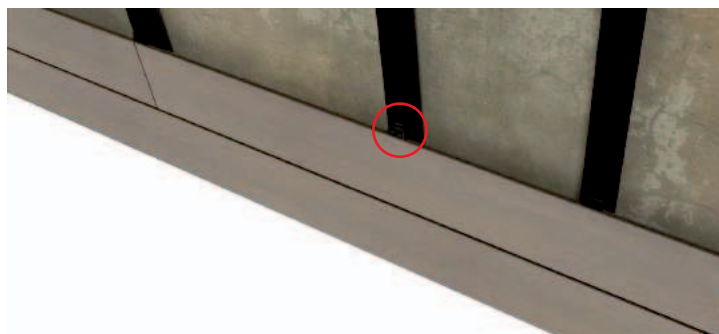

Este sencillo sistema, permite la dilatación y contracción de la pieza, pero evita que debido a estas dilataciones y contracciones la pieza se pueda ir desplazando lateralmente, provocando que, además de variar el aspecto visual de la fachada, alguna testa pueda perder el contacto con el clip.

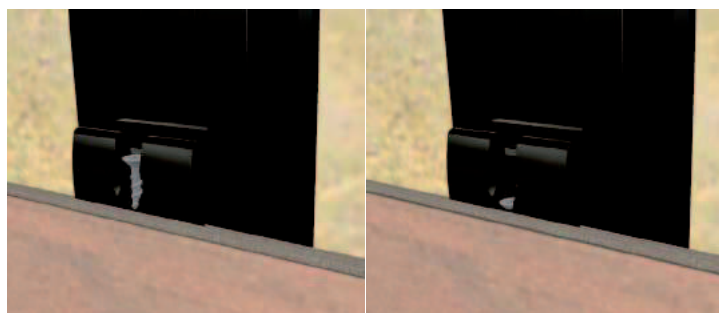

Una vez atornillado, el tornillo realiza la función de evitar el desplazamiento lateral del perfil, quedando completamente ocultos.

Tal como se ha indicado anteriormente, recalcar que esta fijación se debe realizar en el clip más centrado posible respecto del perfil, y en todos los perfiles de la instalación, tengan la longitud que tengan.

Tal como se ha indicado anteriormente, recalcar que esta fijación se debe realizar en el clip más centrado posible respecto del perfil, y en todos los perfiles de la instalación, tengan la longitud que tengan. Se recomienda que cada perfil Mont Blanc apoye en al menos 3 rastreles.

Vista la fijación lateral de las tablas, seguimos colocando las filas de tablas siguiendo las indicaciones pertinentes a las que ya hemos hecho referencia en este manual, y una vez hemos completado 5 filas de perfil Mont Blanc en nuestra instalación, atornillaremos al rastrel, los siguientes clips de montaje que coloquemos, como se muestra en las siguientes imágenes.

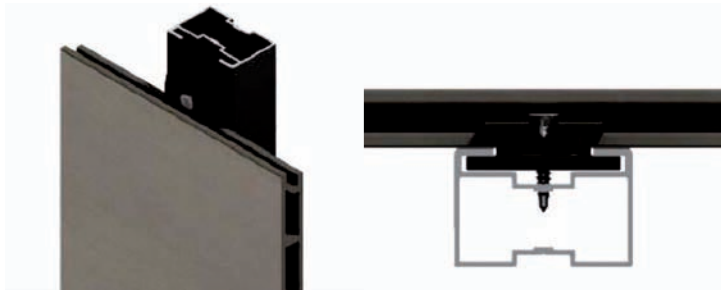
INSTALACIÓN

El tornillo que emplearemos será DIN 7504 P A2 4,2 x 25 mm, y se atornillarán cada uno de los clips colocados sobre la quinta fila de perfil Mont Blanc. Solo será necesario atornillar los clips al rastrel cada 5 filas de perfil instalado. *p.e. en una instalación de 23 filas de perfil Mont Blanc, solo será necesario fijar el clip al rastrel en 4 filas (filas 5, 10, 5 y 20).*

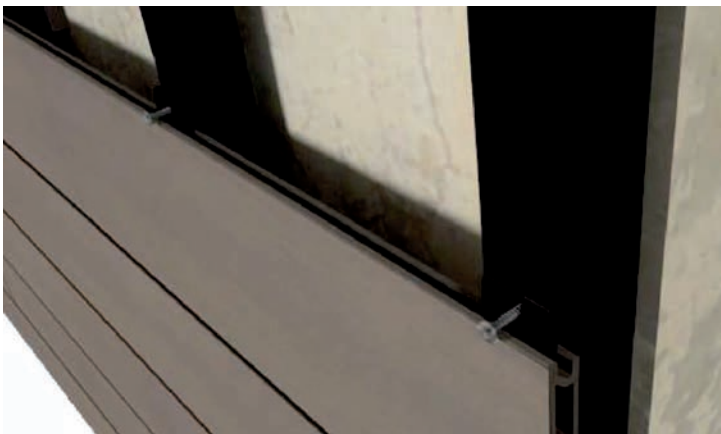

Continuamos colocando perfiles Mont Blanc en las longitudes deseadas para completar las filas restantes hasta finalizar nuestra instalación. Normalmente no ocurrirá que una tabla completa coincida con el fin de nuestra instalación, por lo que tendremos que cortar los perfiles Mont Blanc de la última fila en sentido longitudinal.



Una vez cortados longitudinalmente los últimos perfiles de la instalación, quedaría tal como se muestra en la imagen siguiente.



La última fila de perfil Mont Blanc cortado, está fijada al rastrel por su parte inferior mediante el clip Mont Blanc. La parte superior del perfil (que es la cortada) se puede fijar utilizando el perfil de inicio. Para ello cortaremos el perfil de inicio en trozos de 40 mm, y cortaremos tantos como rastreles verticales colocados haya en nuestra instalación.

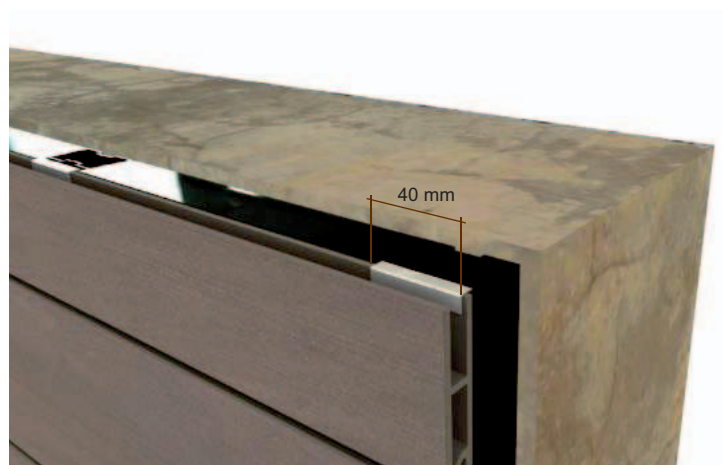



INSTALACIÓN

El perfil de inicio cortado se introduce por su parte más larga dentro de la guía del rastrel vertical, cogiendo también la aleta del perfil Mont Blanc si es que completamos la instalación con un perfil completo, o con la pared de la parte inferior, si tenemos que cortar longitudinalmente la pieza, tal como ocurre en el ejemplo anterior. En la siguiente imagen vemos con más detalle la colocación del perfil.

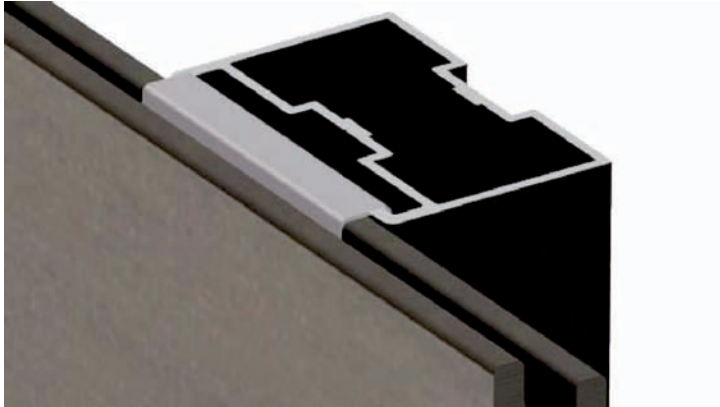

También es posible realizar la junta a inglete teniendo a ambos lados perfil Mont Blanc. Del mismo modo, la fijación de los perfiles perimetrales con el tornillo 7505A, se hará en el clip más externo. La junta de dilatación entre del inglete será de igual modo de al menos 5 mm.

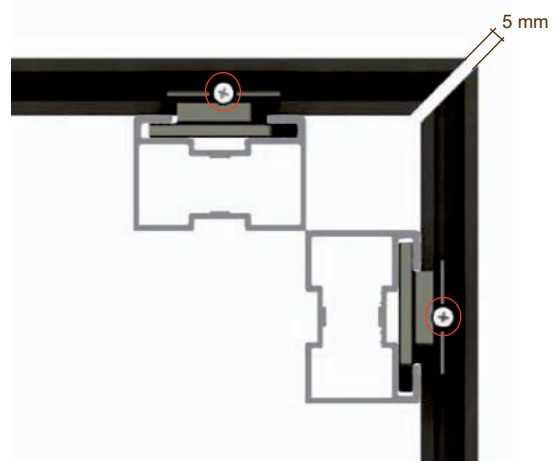

3.3. Finalización de la instalación

Para la finalización de la instalación, colocaremos en la parte superior y laterales el perfil de terminación tapeta. Es imprescindible respetar la indicaciones siguientes para garantizar un buen comportamiento del perfil de terminación.

El perfil de terminación es un perfil macizo cuya sección es 179 x 10 mm. Este perfil es muy versátil y adaptable a distintas configuraciones o situaciones de finalización de instalación que se pudieran presentar.

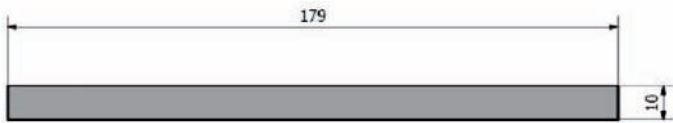

El perfil de terminación o tapeta, se atornilla directamente sobre los rastreles perimetrales de nuestra instalación, lo que justifica los rastreles horizontales colocados en la parte superior del montaje.

Para la fijación de este perfil, empleamos el tornillo de tapeta. Para emplear este tornillo hay que hacer un taladro previo en la tapeta de 10 mm de diámetro. La separación máxima entre tornillos será de 500 mm.

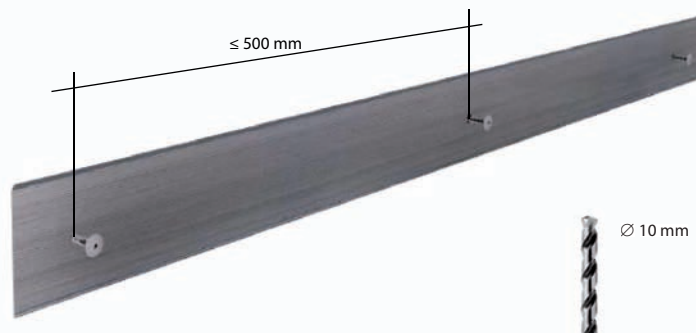

Se puede realizar un acabado a inglete, que será como el que se muestra en la imagen. Para evitar el cierre del inglete, en las piezas perimetrales el tornillo 7505A que se pone en cada perfil para evitar el desplazamiento de las tablas, se podrá en el clip más externo como muestra en la imagen. La junta de separación entre testas será como mínimo de 5 mm.



NOTAS



PERFIL FACHADA

PERFIL MONT BLANC



DIMENSIONES

	Valor	Tolerancia
Peso	1.600 g/mL	± 65 g/m
Anchura	150 mm	± 0,5 mm
Altura	15 mm	± 0,5 mm
Longitud	3.000 mm	± 10 mm



Para calculo estimar 6,5 mL / m² .

Posibilidad de fabricación longitud a medida, a partir de 100 m², máxima longitud 4.000 mm.

PROPIEDADES FÍSICAS Y MECÁNICAS	MÉT. ENSAYO	VALOR
Coefficiente de dilatación lineal	UNE 53126	2,84-10-5
Módulo de elasticidad	UNE-EN ISO 178	4.675 Mpa
Resistencia a la flexión	UNE-EN ISO 178	29,4 Mpa
Flecha a fuerza máxima	UNE-EN ISO 178	2,9 mm
Dureza Shore	UNE-EN ISO 868	65
Absorción de agua (24 h. en agua a 23 °C)	UNE-EN ISO 62	0,99%
Absorción de agua (7 días en agua a 23 °C)	UNE-EN ISO 62	3,78%
Temperatura Vicat	UNE-EN ISO 306	87,4%
Densidad	UNE-EN ISO 1183-1	1,54 g/cm ³
Resistencia al impacto	UNE-EN ISO 477	>5J
Determinación de la temperatura de flexión bajo carga	ISO 75-2 :2005	80,3±0,7°C
Clasificación de Reacción al fuego	UNE-EN 13501-1 :2007	Bs s1

Colores disponibles

Blanco	Cemento	Wengué	Arena	Gris	Marrón	Miel	Moka	Antracita
2217	2216	2204	2215	2214	2212	2213	2241	2211

Nogal	Teka	Silver	Castaño	Greenwood	Roble
2321	2326	2332	2333	2350	2349

Ipe	Polar	Sándalo	Luna	Cinnamon	Nielsen	Habanna
2348	2347	2361	2364	2365	2481	2482

Pueden existir pequeñas variaciones en el color y en el acabado superficial dándole a la tarima un acabado más natural. Tras unos meses de exposición a la intemperie, al igual que la madera, los colores experimentan un ligero aclarado, dándole más uniformidad al color y quedando ya estable.

Composición

La tarima Tarimatec® es un producto fabricado con un material compuesto de 50 % termoplástico y 50 % fibras vegetales con reforzante mineral, dando lugar a un producto que conjuga las mejores propiedades de ambos materiales, garantizando un dilatado ciclo de vida, sin necesidad de mantenimiento.

Información Medioambiental

A diferencia de otras marcas, las fibras vegetales utilizadas en la fabricación de la tapeta Tarimatec®, no provienen de la tala de árboles, sino que se obtienen a partir de la reutilización de subproductos del cultivo de cereales. Es totalmente reciclable.

COMPLEMENTOS

CLIP DE UNIÓN MONT BLANC

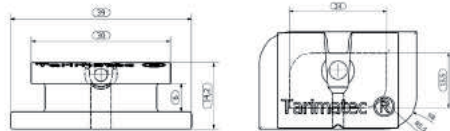

Fabricado en PA 6.6
Alta resistencia UV

PROPIEDADES	MÉT. ENSAYO	VALOR
Densidad	ISO 1183	1,14 g/cm ³
Punto de fusión	DSC	222 °C
Encogimiento de molde	-	1 - 1,4 %
Resistencia a la tracción	ISO 527	85 MPa
Módulo de elasticidad	ISO 527	2.900 MPa
Módulo de tensión a la deformación	ISO 527	4,5%
Módulo de tensión a la rotura	ISO 527	35%
Temperatura Vicat	UNE-EN ISO 306	206 °C
Absorción de agua (24 h. agua a 23 °C)	UNE-EN ISO 62	2%
Resistencia al impacto - 23 °C	ISO 180/A	>5,5 KJ/m ²

RASTREL DE ALUMINIO MONT BLANC

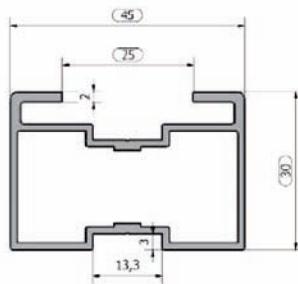
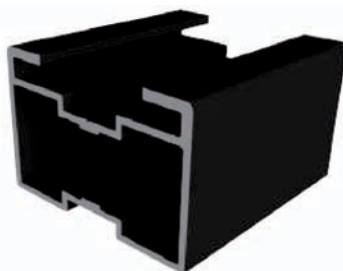

	Valor	Tolerancia
Peso	777 g/mL	± 50 g/m
Ud. / Caja	20	-
Longitud	3.000 mm	± 10 mm

Si	Fe	Cu	Mn	Mg	Cr	Zn	Ti
0.50-0.90	0.35	0.50	0.50	0.40-0.70	0.30	0.20	0.10

Composición química: EN AW 6005 T6
Composición química de la aleación Norma S/EN 573-3

Características Mecánicas se aplica la Norma UNE-EN 755-2:2009,
EN AW 6005 para Estado de Tratamiento T6 y espesor de medidas en mm < 5: Tracción (Rm) 255 Mpa / Limite Elástico (Rp0, 2) 215 MPa / Alargamiento (A) 8 % / Tolerancias dimensionales aplicables según la norma UNE-EN 755-9:2009

TORNILLO DIN 7504P A2 H 4, 2X25 mm.



	Valor	Tolerancia
Ud. Caja	200/1000	± 5 ud.
Materiales	Acero Inoxidable. AISI - 304L	
	*Acero Inoxidable. AISI - 316L	

*Bajo pedido.

TORNILLO DIN 7505A A2 2,5 x 18 mm.



	Valor	Tolerancia
Ud. Caja	200	± 5 ud.
Materiales	Zincado	
	*Acero Inoxidable. AISI - 304L	

*Bajo pedido.

PERFIL DE INICIO

	Valor	Tolerancia
Longitud	2.000	± 1 mm
Materiales	Aluminio - Aleación EN AW 6005 Trat. T6	
Fijación	Tornillo DIN 7504P A2 H 4,2X25 mm	

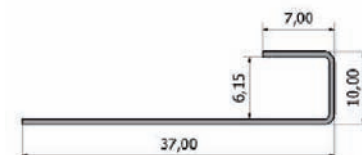

TAPETA

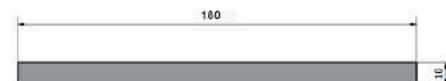

	Valor	Tolerancia
Peso	2.600 g/mL	± 100 g/m
Anchura	180 mm	± 5 mm
Altura	10 mm	± 0,5 mm
Longitud	3.000 mm	± 10 mm

Colores disponibles

Blanco	Cemento	Wengué	Arena	Gris	Marrón	Miel	Moka	Antracita
2217	2216	2204	2215	2214	2212	2213	2241	2211

Nogal	Teka	Silver	Castaño	Greenwood	Roble
2321	2326	2332	2333	2350	2349

Ipe	Polar	Sándalo	Luna	Cinnamon	Nielsen	Habanna
2348	2347	2361	2364	2365	2481	2482

Pueden existir pequeñas variaciones en el color y en el acabado superficial dándole a la tarima un acabado más natural. Tras unos meses de exposición a la intemperie, al igual que la madera, los colores experimentan un ligero aclarado, dándole más uniformidad al color y quedando ya estable.

Composición

La tarima Tarimatec® es un producto fabricado con un material compuesto de 50 % termoplástico y 50 % fibras vegetales con reforzante mineral, dando lugar a un producto que conjuga las mejores propiedades de ambos materiales, garantizando un dilatado ciclo de vida, sin necesidad de mantenimiento.

Información Medioambiental

A diferencia de otras marcas, las fibras vegetales utilizadas en la fabricación de la tapeta Tarimatec®, no provienen de la tala de árboles, sino que se obtienen a partir de la reutilización de subproductos del cultivo de cereales. Es totalmente reciclable.



INSTALACIÓN
INSTRUCCIONES DE MONTAJE

Estas instrucciones de montaje están diseñadas para que la instalación del perfil decorativo ANNAPURNA se realice correctamente, y así poder disfrutar de su producto con todas las garantías de durabilidad y buen comportamiento.

Lea completamente las instrucciones antes de iniciar la instalación.

1. ESTADO DE SUSTRATO / SOPORTE

El perfil Annapurna puede ser empleado como sistema de revestimiento de fachada, el cual va instalado sobre rastreles. Estos rastreles van fijados mecánicamente al sustrato, soporte o pared, por tanto este soporte o sustrato debe soportar la instalación de tornillos de sujeción de la estructura.



El estado del sustrato de instalación es vital para un buen comportamiento del producto, así como para garantizar la seguridad de la instalación. Tarimatec no se responsabiliza de la estabilidad de la instalación, en cuanto a que se pudieran desprender tornillos de sujeción de rastrel, siendo el instalador el responsable de garantizar este punto.

2. ELEMENTOS DE MONTAJE

Para la colocación del perfil Annapurna, los elementos de montaje necesarios són los siguientes:

Perfil Annapurna (según medida, a elegir)

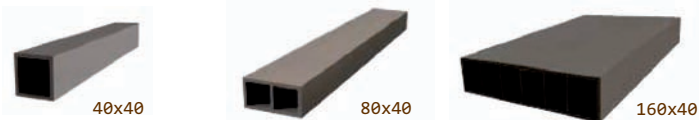

Perfil 40x40x2
lacado negro

Ángulo 40x2
lacado negro

Tornillo taco

Remaches



Todos estos elementos de montaje a excepción de los remaches, son suministrador por Tarimatec®

3. INSTALACIÓN
3.1. Rastrelado

Tal como se ha referido en el apartado anterior, el sustrato dónde se va a instalar debe ser estable para permitir y garantizar la sujeción de los tornillos. La superficie debe estar nivelada, puesto que los rastreles se colocan directamente sobre la misma.



El sistema se compone de un marco realizado con tubo cuadrado de 40x40 lacado en negro. Para la ocultación de uniones, se realiza un corte a inglete en las esquinas.

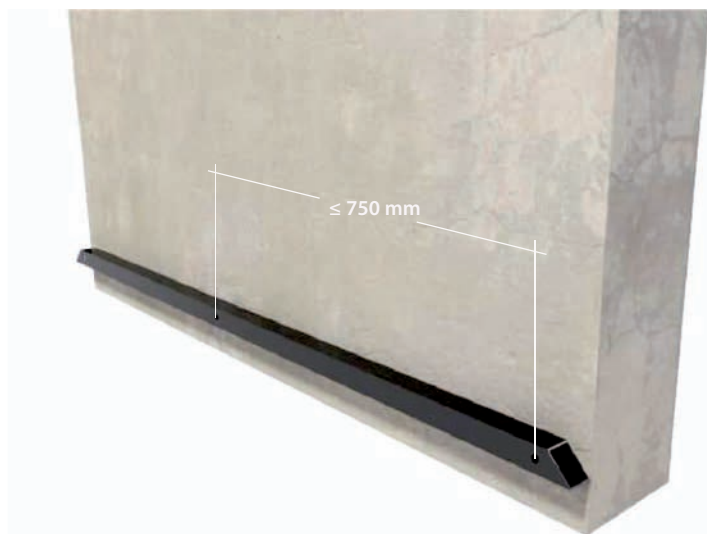

La fijación del marco se realizará con un elemento de fijación y el modo apropiado según el tipo de sustrato a instalar. Para soportes estables y buena consistencia, esta fijación se realizará en distintos puntos, con una separación entre puntos de fijación no superior a 750 mm.

Como elemento de fijación se puede emplear un tornillo-taco que penetre, al menos, 50 mm en el sustrato o pared a instalar.

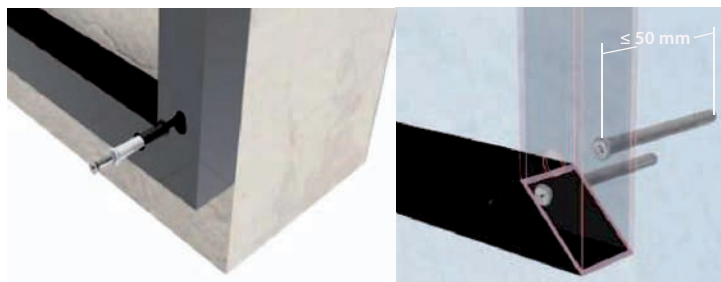

Se colocan los perfiles hasta realizar el marco exterior del panel a instalar, realizando la fijación como se ha indicado.



INSTALACIÓN

Dentro del marco, y siguiendo las pautas de separación entre fijaciones antes indicado, se colocan perfiles de sujeción horizontales separados entre sí, una distancia máxima de 700 mm.

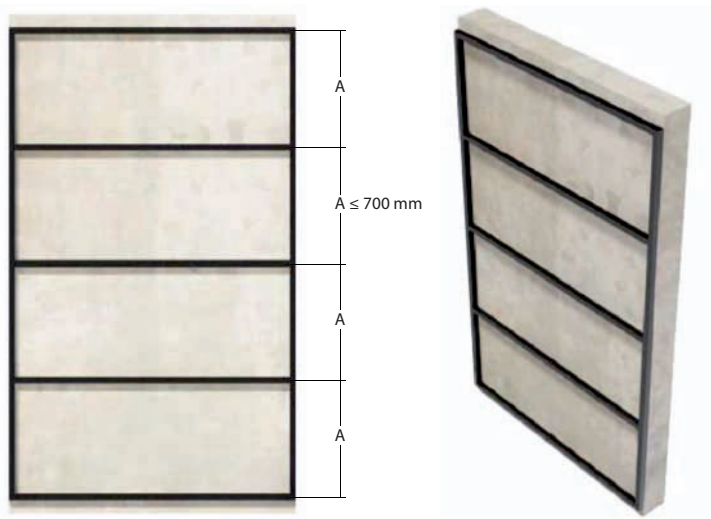

3.2. Colocación de perfiles

Una vez tenemos el marco anclado a la pared, se procede al ensamblaje de los perfiles Annapurna al ángulo de 40 mm. En los extremos del ángulo, se corta un ancho de aleta de 45 mm para poder encajar en el marco fijado a la pared realizado previamente.

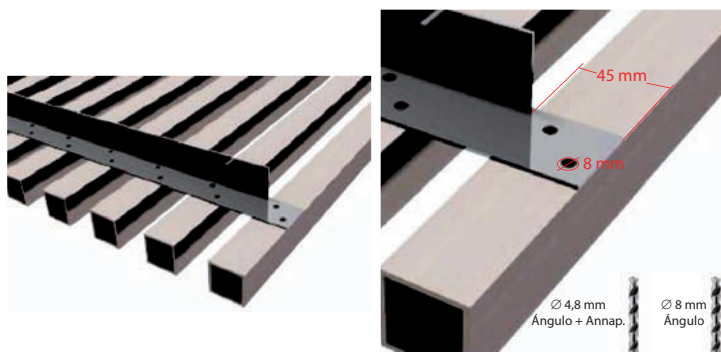
Para realizar esta fijación, se realizan dos taladros por perfil en cada ángulo de un diámetro de 4,5 mm. Los taladros atraviesan el ángulo y la cara del perfil Annapurna que está tocando contra el ángulo. Seguidamente, solo en el ángulo, se agrandan estos agujeros hasta un diámetro de 8 mm.

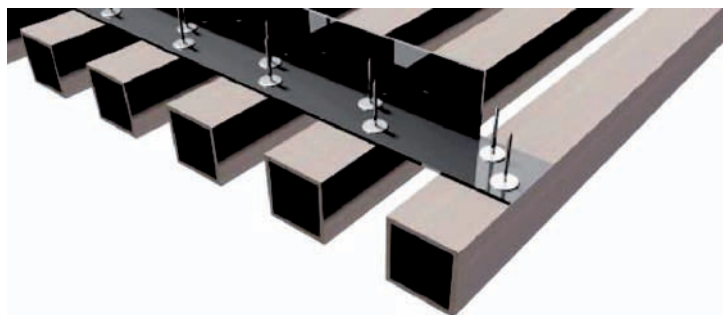

Realizados los agujeros, se fija cada uno de los perfiles Annapurna al ángulo mediante remaches. Los remaches deben ser de Ø4,8 x 16 mm de longitud. La cabeza del remache debe tener un diámetro mínimo de 14 mm. Esto es para facilitar las posibles dilataciones y contracciones que pueda tener el perfil por los cambios de temperatura y humedad.



Del mismo modo que se ha realizado en en panel, la separación entre ángulos debe ser la distancia "A", la misma establecida de separación entre perfiles horizontales en el marco.

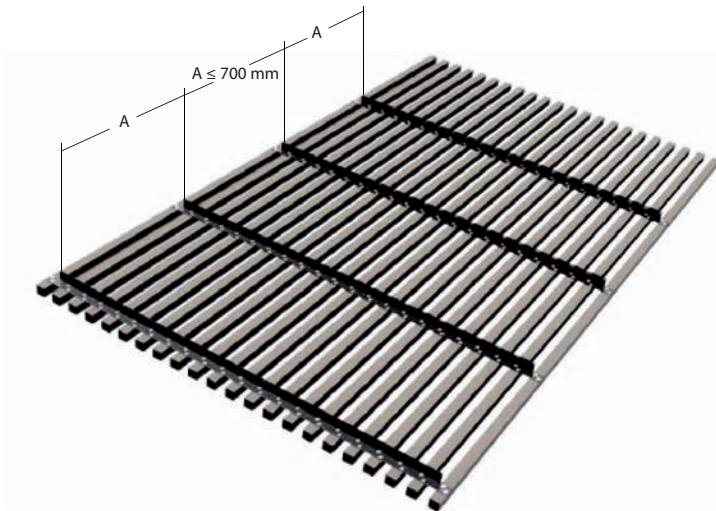

El ángulo superior, se coloca del mismo modo que los anteriores, pero con la diferencia que tanto el diámetro de los agujeros del ángulo, como el de la cara superior de los perfiles Annapurna será de 4,8 mm.

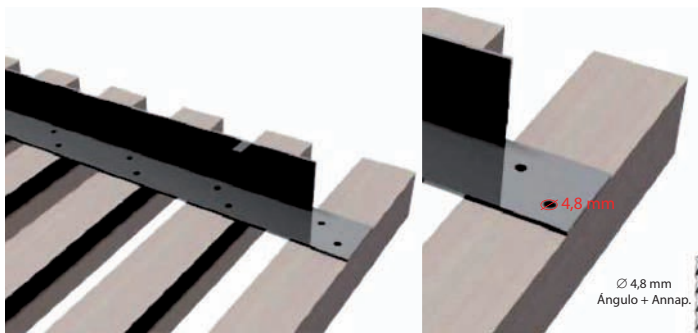

Del mismo modo que en lo anteriores, se utiliza remache de Ø4,8 x 16 mm de longitud, pero en este caso con una cabeza de diámetro 10 mm será suficiente.

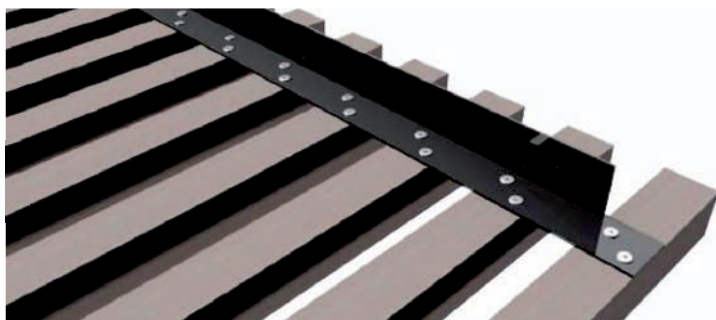

Colocado este último ángulo, ya tenemos la parrilla completa para colocar en el marco rectangular fijado sobre el marco y los perfiles horizontales fijados en la pared.



INSTALACIÓN

Levantamos el bloque de perfiles Anapurja fijados con los ángulos, y lo "colgamos" sobre el marco de perfiles de 40x40 mm fijado a la pared.

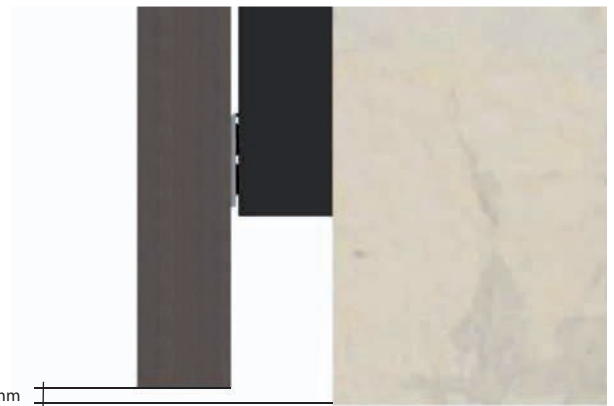

Una vez realizadas todas las fijaciones y retoque, si proceden, tenemos nuestra instalación del perfil decorativo Anapurna terminada.

El ala de cada uno de los ángulos fijados al perfil Anapurna, descansa sobre cada uno de los tubos cuadrados 40x40 mm colocados horizontalmente en el marco de la pared.

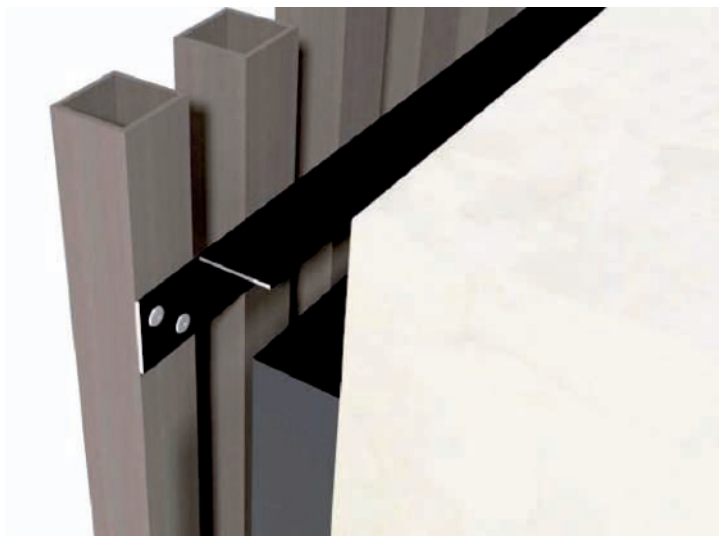

Una vez colgado el panel de perfiles Anapurna, remachamos cada una de las alas de los ángulos de 40 mm a los tubos horizontales del marco de la pared.

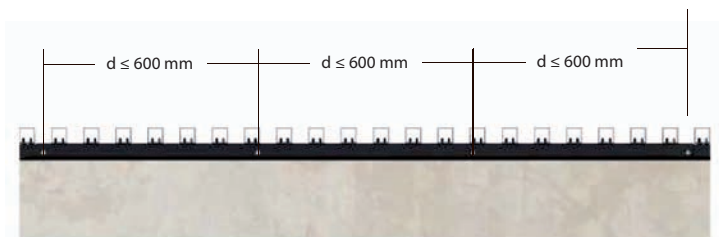

La fijación de las aletas a los tubos cuadrad horizontales se realiza mediante remaches de 4,8 x 16 mm. Éstos, no tendrán una separación superior a los 600 mm. La distancia entre el extremo del perfil y el suelo debe ser de al menos 10 mm para evitar choques por dilataciones y contracciones.

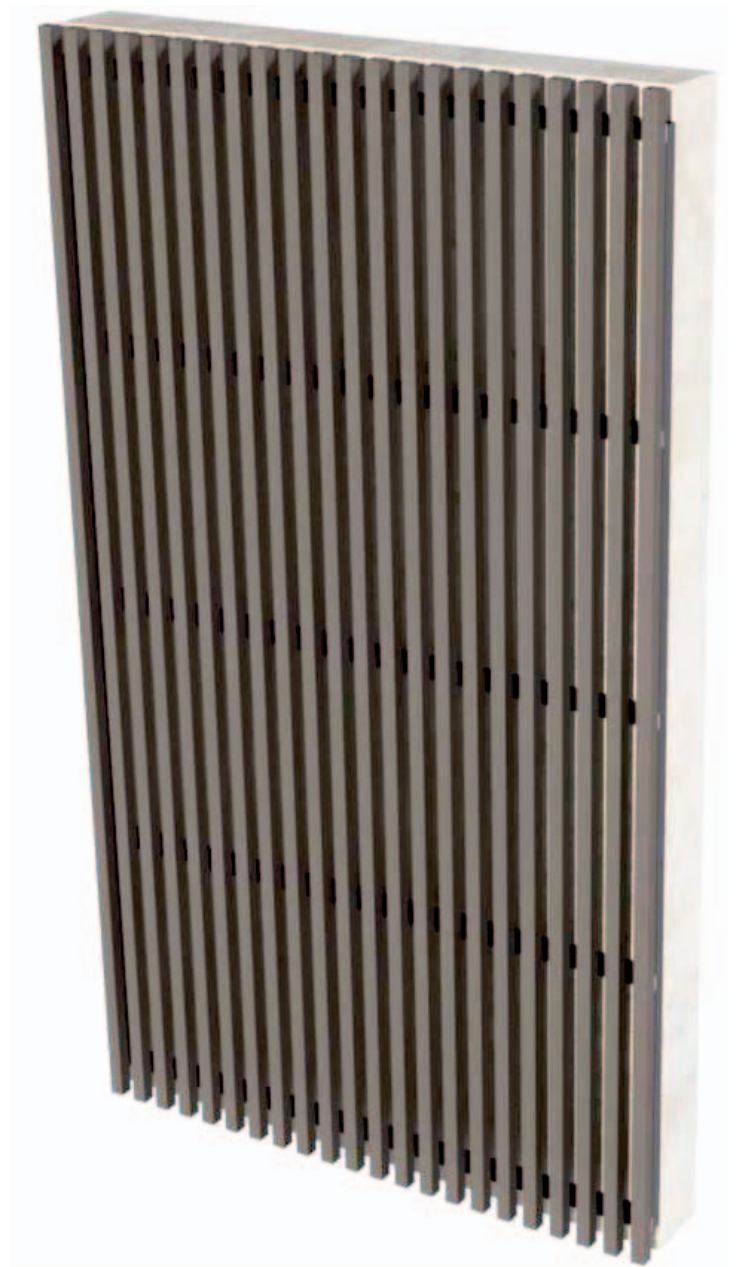



FICHAS TÉCNICAS

PERFILES DECORATIVOS



ANNAPURNA

ANNAPURNA 40 X 40

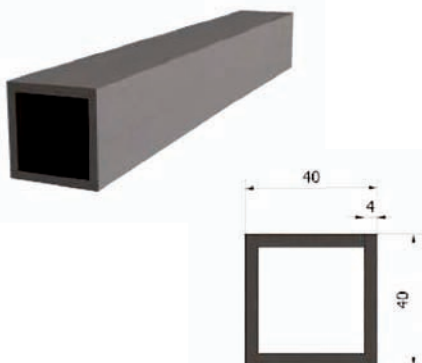

	Valor	Tolerancia
Peso	880 g/mL	± 50 g/m
Anchura	40 mm	± 0,5 mm
Altura	40 mm	± 0,5 mm
Espesor	4 mm	± 0,2 mm
Longitud	3.000 mm	± 10 mm

ANNAPURNA 160 X 40

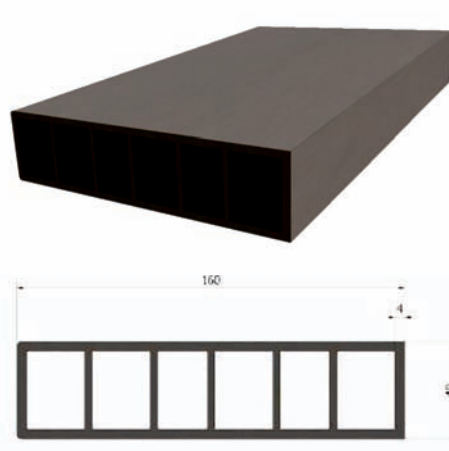

	Valor	Tolerancia
Peso	3.220 g/mL	± 50 g/m
Anchura	160 mm	± 0,5 mm
Altura	40 mm	± 0,5 mm
Espesor	4 mm	± 0,2 mm
Longitud	3.000 mm	± 10 mm

ANNAPURNA 80 X 40

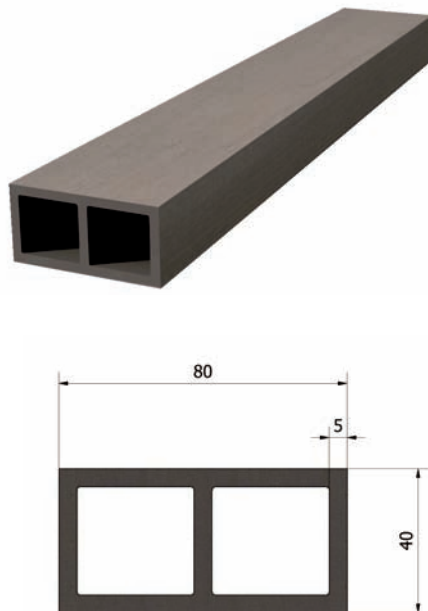

	Valor	Tolerancia
Peso	1.880 g/mL	± 50 g/m
Anchura	80 mm	± 0,5 mm
Altura	40 mm	± 0,5 mm
Espesor	5 mm	± 0,2 mm
Longitud	3.000 mm	± 10 mm

K2 110 X 15

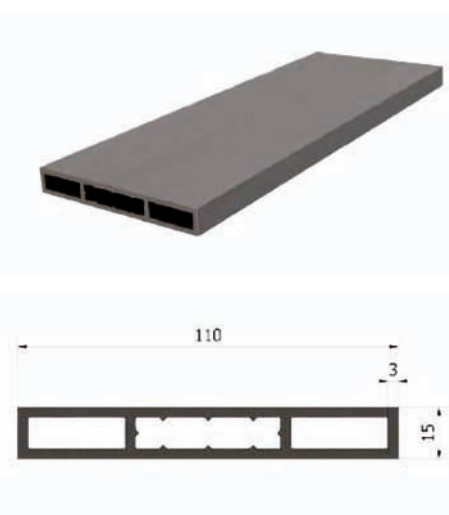

	Valor	Tolerancia
Peso	1.190 g/mL	± 50 g/m
Anchura	110 mm	± 0,5 mm
Altura	15 mm	± 0,5 mm
Espesor	3 mm	± 0,2 mm
Longitud	3.000 mm	± 10 mm

DATOS TÉCNICOS

PROPIEDADES FÍSICAS Y MECÁNICAS	MÉT. ENSAYO	VALOR
Coefficiente de dilatación lineal	UNE 53126	2,84·10 ⁻⁵
Módulo de elasticidad	UNE-EN ISO 178	4.675 Mpa
Dureza Shore	UNE-EN ISO 868	65
Absorción de agua (24 h. en agua a 23 °C)	UNE-EN ISO 62	0,99%
Absorción de agua (7 días en agua a 23 °C)	UNE-EN ISO 62	3,78%
Temperatura Vicat	UNE-EN ISO 306	87,4%
Densidad	UNE-EN ISO 1183-1	1,54 g/cm ³
Clasificación de Reacción al fuego	UNE-EN 13501-1 :2007	Efl

Colores disponibles

Blanco	Cemento	Wengué	Arena	Gris	Marrón	Miel	Moka	Antracita
2217	2216	2204	2215	2214	2212	2213	2241	2211

Nogal	Teka	Silver	Castaño	Greenwood	Roble
2321	2326	2332	2333	2350	2349

Ipe	Polar	Sándalo	Luna	Cinnamon	Nielsen	Habanna
2348	2347	2361	2364	2365	2481	2482

Pueden existir pequeñas variaciones en el color y en el acabado superficial dándole a la tarima un acabado más natural. Tras unos meses de exposición a la intemperie, al igual que la madera, los colores experimentan un ligero aclarado, dándole más uniformidad al color y quedando ya estable.

Composición

Los perfiles decorativos Tarimatec® son un producto fabricado con un material compuesto de 50 % termoplástico y 50 % fibras vegetales con refuerzo mineral, dando lugar a un producto que conjuga las mejores propiedades de ambos materiales, garantizando un dilatado ciclo de vida, sin necesidad de mantenimiento.

Información Medioambiental

A diferencia de otras marcas, las fibras vegetales utilizadas en la fabricación de los perfiles Tarimatec®, no provienen de la tala de árboles, sino que se obtienen a partir de la reutilización de subproductos del cultivo de cereales. Es totalmente reciclable.

PERFILES ALUMINIO

PERFILES MONTAJE PERFILES DECORATIVOS

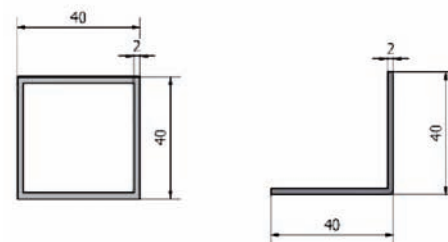

Lacado negro mate.

	Tubo 40	Ángulo 40	Tolerancia
Peso	821 g/mL	421 g/mL	± 5 g/mL
Dimensiones	40x40 mm	40 mm	± 0,5 mm
Espesor	2 mm	2 mm	± 0,2 mm
Longitud	3.000 mm	3.000 mm	± 10 mm
Ud. caja	20	20	-

Composición química: EN AW 6005 T6

Composición química de la aleación Norma S/EN 573-3

Si	Fe	Cu	Mn	Mg	Cr	Zn	Ti
0.50-0.90	0.35	0.50	0.50	0.40-0.70	0.30	0.20	0.10



Garantía

Tarimatec® asume una garantía de 15 años sobre los perfiles que constituyen la superficie de la tarima. Garantizando que no se pudrirán, astillaran o serán atacados por los insectos u hongos.

En caso de darse algún defecto en lo arriba señalado, la garantía cubrirá exclusivamente la reposición de los perfiles afectados por los equivalentes en el momento de la reclamación.

Queda excluida cualquier otra posible indemnización o reclamación relativa al desmontaje y montaje de las piezas sustituidas, al transporte u otros costes que resulten del producto defectuoso.

La garantía no cubre el uso incorrecto, la sobre carga de peso, instalación incorrecta y el no cumplimiento de las instrucciones de montaje, ni el uso de productos ajenos al sistema.

Un ligero aclarado del color se producirá con el paso del tiempo. Ello no constituirá motivo de reclamación.

Esta garantía solo se extenderá para las instalaciones montadas con los clips y rástreles Tarimatec®

Para realizar la posible reclamación se debe presentar: factura de compra, fotografías de las piezas defectuosas y descripción del daño.



Tarimatec



Plásticos Vitera
EXTRUSIÓN DE TUBOS Y PERFILES

C/ Oller, 30 Parque Empresarial · 46980 Paterna, Valencia
Tel. +34 96 134 02 17 · Fax. +34 96 134 05 67
comercial@vitera.com · www.tarimatec.com

