

EXTRACTORES HELICOIDALES MURALES

Serie HXM

HXM

Extractores helicoidales murales



Configuración modelo HXM-400



Ventiladores axiales murales de acero galvanizado, protegidos con **pintura poliéster anti-corrosiva**, motor monofásico 230V-50Hz, de espira de sombra, en aluminio inyectado, regulable, IP40, Clase B, con **cable de conexión incorporado** y rotor montado sobre **cojinetes de fricción autolubricados** (1).

(1) Modelo HXM-400: Motor de rotor exterior, IP44, Clase F, con rodamientos a bolas, protector térmico de rearme automático y caja de bornes con condensador. Sin cable de conexión incorporado.

Otros datos

Sentido del aire Motor-Hélice (flujo A).

Cable de conexión incorporado



Motor protegido contra la corrosión con pintura poliéster. Cable de conexión que facilita la instalación (excepto modelo HXM-400)

Modelo HXM-400



Caja de bornes con condensador incorporado

APLICACIONES



■ Características técnicas

Es imprescindible comprobar que las características eléctricas (voltaje, intensidad, frecuencia, etc.) del motor que aparecen en la placa del mismo son compatibles con las de la instalación.

Modelo	Velocidad (r.p.m.)	Potencia absorbida máxima (W)	Intensidad máxima absorbida (A)	Caudal máximo (m³/h)	Nivel de presión sonora (dB(A))	Peso (kg)
HXM-200	1300	30	0,22	500	36	1,7
HXM-250	1300	40	0,30	900	42	2,5
HXM-300	1300	60	0,45	1400	48	3,1
HXM-350	1300	60	0,45	1800	53	4,4
HXM-400	1065	170	0,70	3400	57	7,3

■ Dimensiones (mm)

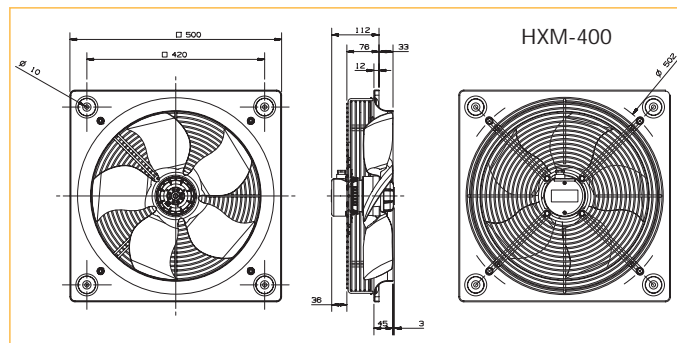
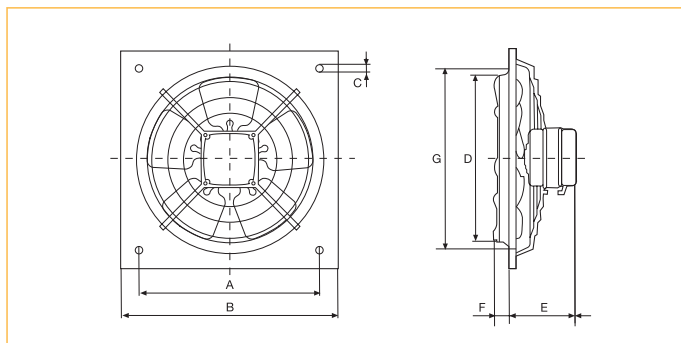

Modelo	∅ A	∅ B	∅ C	∅ D	E	F	∅ G
HXM-200	222	266	9	205	85,5	19	211
HXM-250	275,5	333	9	255	92,5	31	261
HXM-300	336,5	400	10,5	305	92,5	35,5	311
HXM-350	390	465	10,5	361	105,5	34,5	371

■ Curvas características

- Q = Caudal en m³/h y m³/s.
- Pe = Presión estática en mm.c.d.a y Pa.
- Aire seco normal a 20 °C y 760 mm c.d. Hg.
- Ensayos realizados de acuerdo a Normas UNE 100-212-89 BS 848, Part 1; AMCA 210-85 y ASHRAE 51-1985.

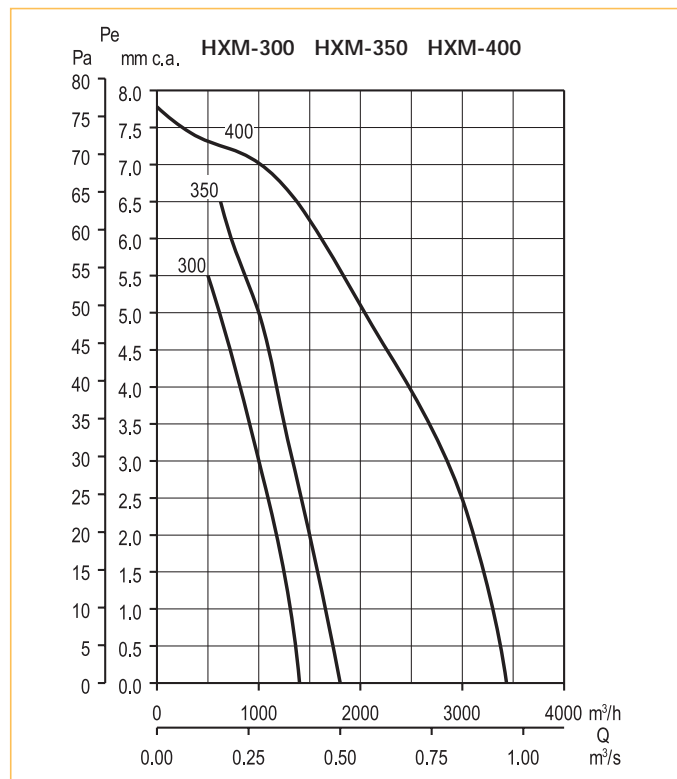
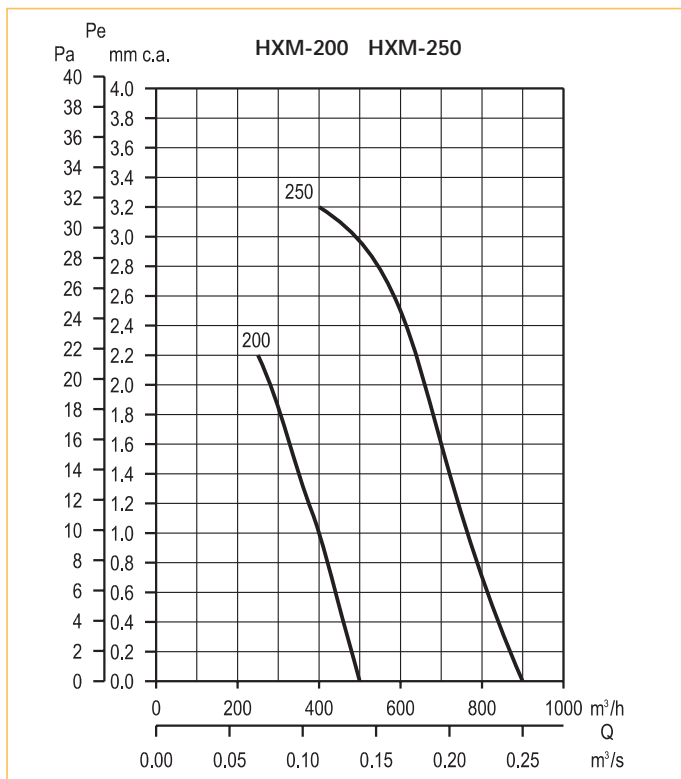

■ Accesorios de montaje



Modelo	Persianas de sobrepresión	
	Plásticas	Metálicas
HXM-200	PER - 200 W	PER - 250 CN
HXM-250	PER - 250 W	PER - 250 CN
HXM-300	PER - 355 W	PER - 355 CN
HXM-350	PER - 355 W	PER - 355 CN
HXM-400	PER - 400 W	PER - 400 CN

■ Accesorios eléctricos



REB
Reguladores electrónicos monofásicos.



RMB
Reguladores electromecánicos monofásicos.