

VMC INSTALACIONES COLECTIVAS CAJAS DE EXTRACCIÓN A TRANSMISIÓN CACT-N ECOWATT

NOVEDAD



Ventilador fácil de extraer



Cajas en chapa de acero galvanizado, certificadas 400°C-1/2h para la extracción de aire en caso de incendio y especialmente diseñadas para mantener una presión constante en la instalación. De funcionamiento totalmente automático: un presostato, montado de serie en la caja, envía la información al variador de frecuencia que adapta la velocidad del motor. Esto permite mantener constante la presión en la red de conductos para toda la curva del ventilador. Esta permanente adaptación de la velocidad a las necesidades de la instalación permite **una considerable reducción del consumo**. El nivel de presión se puede ajustar fácilmente. Cinco modelos distintos con caudales desde 2.500 hasta 10.000 m³/h.

Motores

Las cajas están equipadas con un conjunto motor-ventilador-transmisión montado en un sistema de corredera para facilitar el mantenimiento. Alimentación de la caja, monofásica 230V-50Hz. El convertidor de frecuencia, de alimentación monofásica 230V y salida a ventilador trifásica 230V, se suministra cableado al motor, al presostato y incorpora un interruptor paro-marcha. Motor 230/400V-50Hz, de 4 polos, IP55, Clase F.

Presostato



Presostato incorporado

Funcionamiento automático



El presostato envía la información al variador de frecuencia que adapta la velocidad del motor

Juntas de estanqueidad



Bocas de aspiración y descarga con juntas de estanqueidad

Interruptor de seguridad



Interruptor de seguridad fijable mediante candado

APLICACIONES



VMC comunitaria

- ✓ Presión constante en la instalación
- ✓ Ahorro de hasta el 40% del consumo eléctrico
- ✓ Bajo nivel sonoro
- ✓ Versiones:
 - Descarga vertical con doble aspiración
 - Descarga horizontal con aspiración en línea
- ✓ Accesorios eléctricos cableados
- ✓ Mantenimiento muy fácil

O R I E N T A C I O N E S

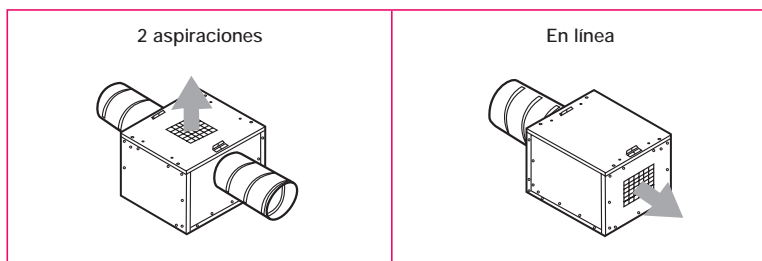

■ Características técnicas

Alimentación 230V monofásica					
Modelo	Variador de frecuencia entrada monofásica 230V, salida ventilador trifásica 230V				
	Ventilador	Motor trifásico 230V			I abs. variador (A)
	Velocidad de rotación máx. (r.p.m.)	Altura del eje	P nominal (W)	Velocidad de rotación máx.(r.p.m.)	Máxima a 230V
CACT-N ECOWATT 020	990	71	370	1385	5,3
CACT-N ECOWATT 035	970	80	550	1425	6,8
CACT-N ECOWATT 050	810	80	750	1420	8,9
CACT-N ECOWATT 070	660	90	1100	1410	12,1
CACT-N ECOWATT 090	575	90	1500	1420	15,8

■ Referencias en catálogo

Modelo	Modelo
2 aspiraciones horizontales y descarga vertical	Aspiración en línea y descarga horizontal
CACT-N ECOWATT 020-2	CACT-N ECOWATT 020-L
CACT-N ECOWATT 035-2	CACT-N ECOWATT 035-L
CACT-N ECOWATT 050-2	CACT-N ECOWATT 050-L
CACT-N ECOWATT 070-2	CACT-N ECOWATT 070-L
CACT-N ECOWATT 090-2	CACT-N ECOWATT 090-L

■ Accesorios



PAPV
Bridas circulares de descarga



ACOPLAMIENTO ELÁSTICO F400
Acoplamientos elásticos desenfumage



APC
Bocas de aspiración y descarga

■ Dimensiones (mm)

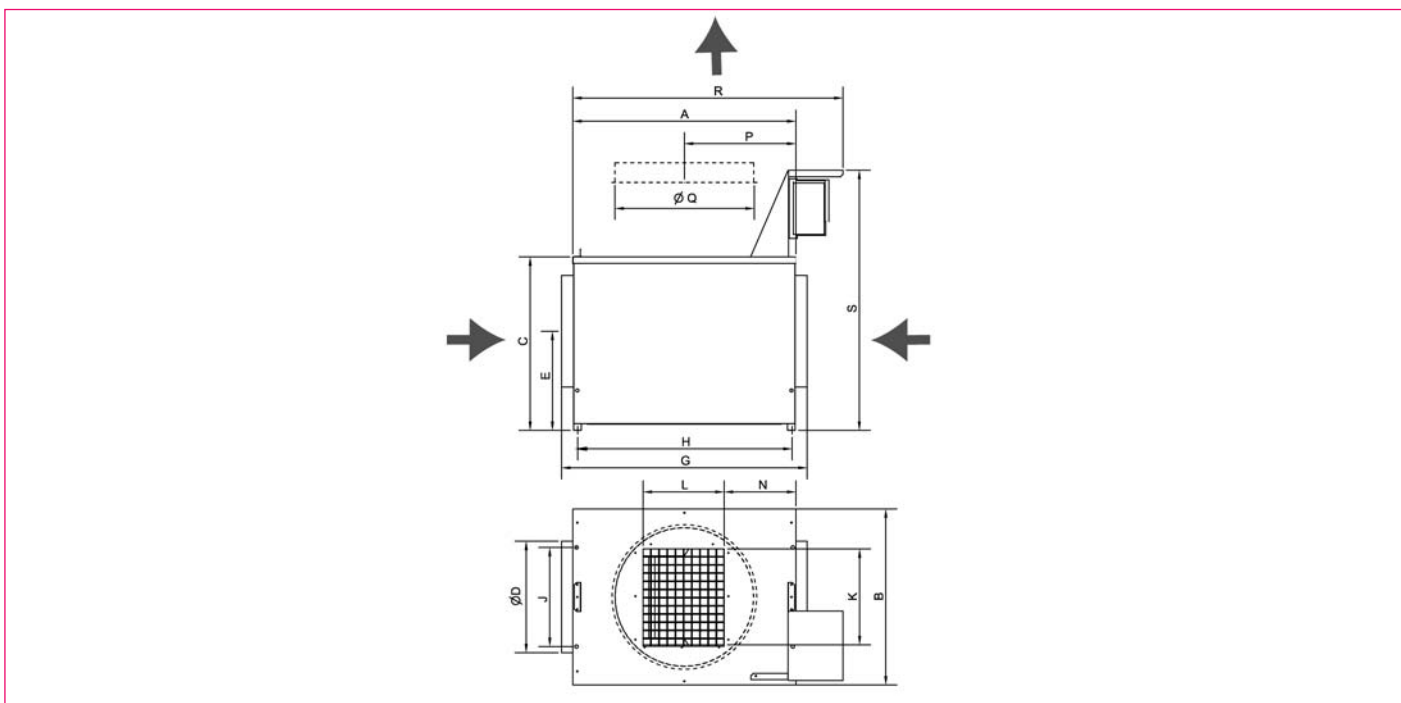

2 aspiraciones horizontales y descarga vertical

Modelo	Dimensiones caja						Fijación		Peso (Kg)	Dimensiones descarga					Variador	
	A	B	C	ØD	E	G	H	J		K	L	N	P	ØQ	R	S
CACT-N ECOWATT 020-2	750	600	555	355	350	770	718	510	47	290	260	285	425	400	940	905
CACT-N ECOWATT 035-2	850	630	615	400	380	940	818	250	54	325	290	287	425	450	1010	965
CACT-N ECOWATT 050-2	900	710	700	450	400	990	870	300	62	390	327	290	450	560	1090	1050
CACT-N ECOWATT 070-2	1050	815	800	560	475	1140	1120	400	103	470	393	320	525	630	1240	1150
CACT-N ECOWATT 090-2	1200	925	920	630	475	1290	1170	500	129	555	460	340	600	710	1390	1270

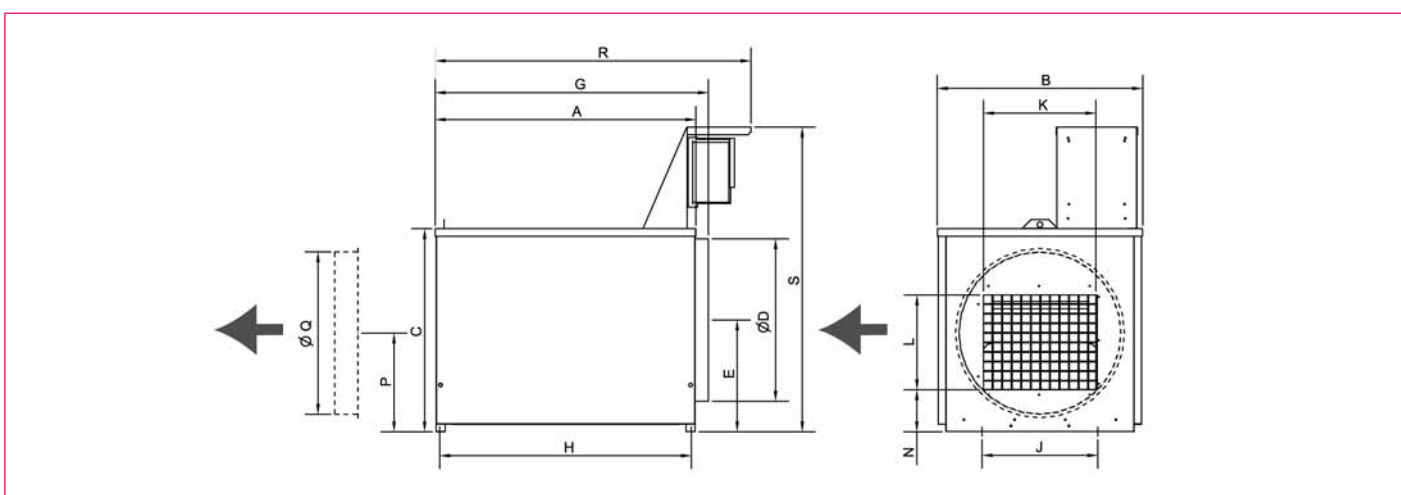

Aspiración en línea y descarga horizontal

Modelo	Dimensiones caja						Fijación		Peso (Kg)	Dimensiones descarga					Variador	
	A	B	C	ØD	E	G	H	J		K	L	N	P	ØQ	R	S
CACT-N ECOWATT 020-L	750	600	555	400	325	793	718	510	47	290	260	135	265	400	940	905
CACT-N ECOWATT 035-L	850	630	615	450	365	895	818	250	54	325	290	135	285	450	1010	965
CACT-N ECOWATT 050-L	900	710	700	560	385	945	870	300	62	390	327	145	340	560	1090	1050
CACT-N ECOWATT 070-L	1050	815	800	630	450	1095	1120	400	103	470	393	135	350	630	1240	1150
CACT-N ECOWATT 090-L	1200	925	920	710	500	1245	1170	500	129	555	460	150	380	710	1390	1270

■ Curvas características

- Los gráficos son válidos para una densidad del aire de 1,2 Kg/m³.

Establecidos siguiendo el código de ensayos de grupos motoventiladores de extracción en cajas (Norma NF E51705)

○ Nivel de presión acústica radiada medida en campo libre hemisférico, a 4m. Aspiración entubada. Lp en dB(A). (Norme NF EN ISO 5136)

□ Nivel de potencia acústica en el conducto de aspiración. Lw en dB (A). (Norme NF EN ISO 5136)

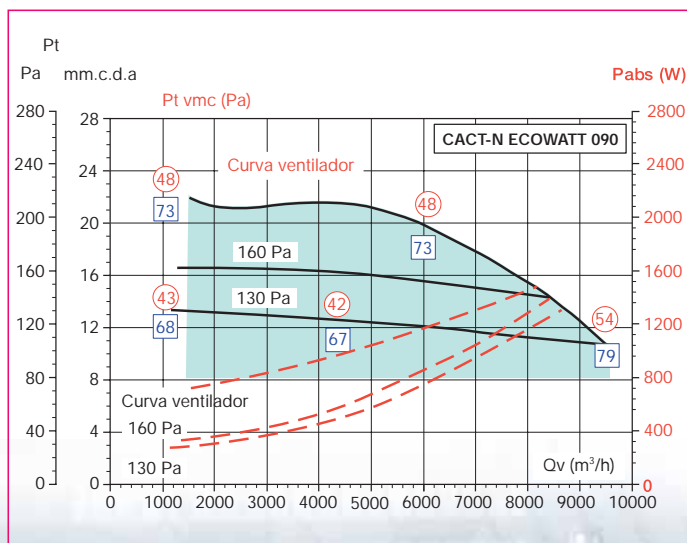
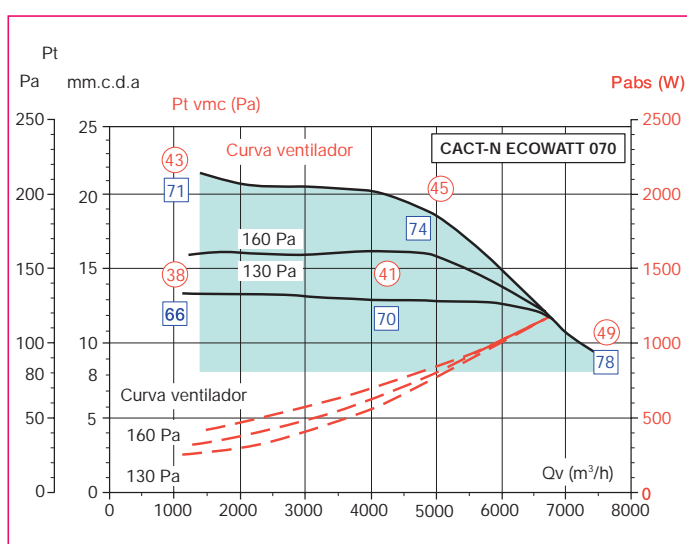
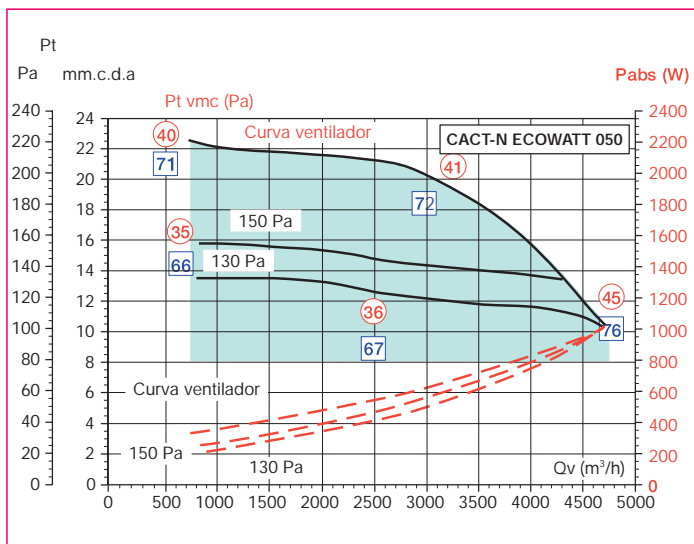
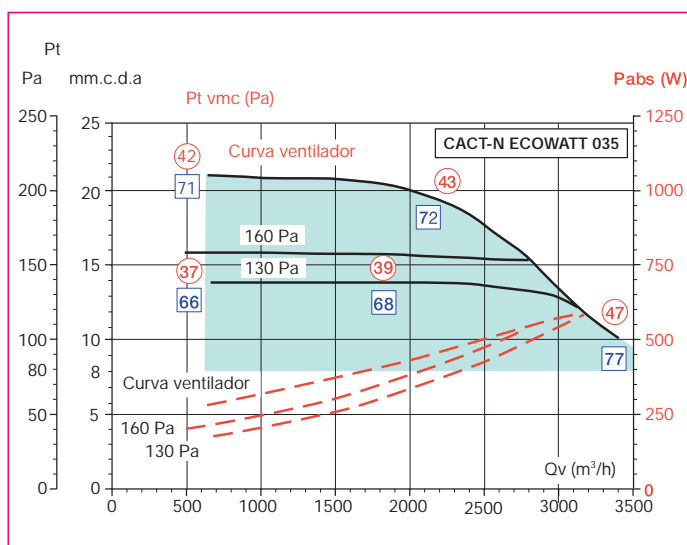
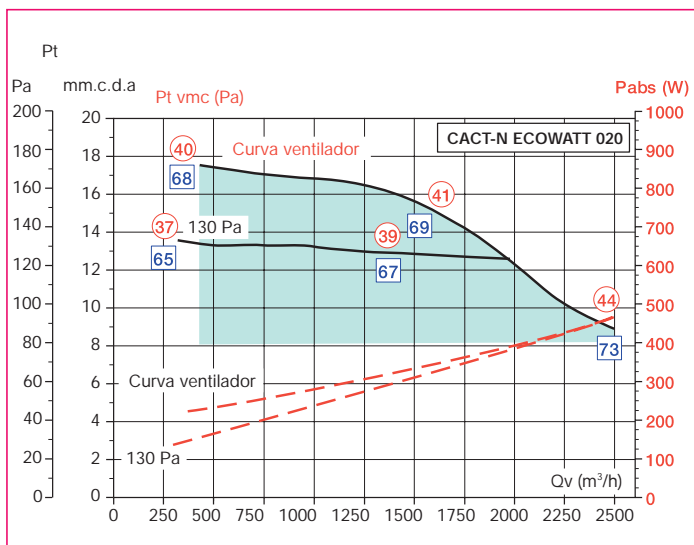

Consumo: para el cálculo preciso de la potencia absorbida pueden consultarnos.