

Rockfon® System Eclipse Wall™

Descripción del sistema



Sistema de absorbentes murales sin marco

- Diferentes formas, ángulos y distancias de pared permiten mayor libertad de diseño.
- La solución perfecta para mejorar la acústica de cualquier estancia.
- **Una oferta acústica completa para soluciones de oficina abierta con paneles estándar Rockfon Eclipse.**
- Instalación rápida y sencilla.



Descripción

Rockfon System Eclipse Wall es una solución acústica sin marco disponible en varias formas geométricas. La cara visible de Rockfon Eclipse Wall tiene un canto A recto pintado, de diseño minimalista, y está cubierta por un velo de superficie lisa y color blanco mate con propiedades antiestáticas, que prolongan la vida útil del producto. La cara trasera de la isla está cubierta por un velo acústico de color blanco.

Rockfon System Eclipse Wall solo debe instalarse con los Kits de Fijación Rockfon Eclipse.

Proporcionamos dos tipos de kits: el Kit de Fijación Directa que deja espacio de 15 mm entre la pared y el panel y el Kit de Fijación Escalonada que deja espacio de 65 mm entre la pared y el panel. La combinación de ambos kits permite que los paneles murales se solapan entre sí.

El sistema acústico es perfecto para estancias y edificios donde, por motivos técnicos, no resulta apropiado utilizar un falso techo tradicional (por ejemplo, cuando se ha utilizado el principio de masa térmica en el diseño del edificio) o cuando resulta estéticamente poco atractivo. Se trata de una solución flexible y adecuada para realizar mejoras acústicas en el interior de edificios existentes.

Restricciones

El rectángulo de 2360 x 1160 mm solo se puede instalar horizontalmente por sus lados más largos y con el kit de fijación directa, el triángulo solo se puede instalar con un pico mirando hacia abajo.

No se deben utilizar los accesorios de Kit de Fijación Rockfon Eclipse Wall en piscinas o en exteriores, ya que podrían verse afectados por la corrosión. Tampoco debe utilizarse Rockfon System Eclipse Wall en zonas sometidas a cargas de viento y corrientes de aire.

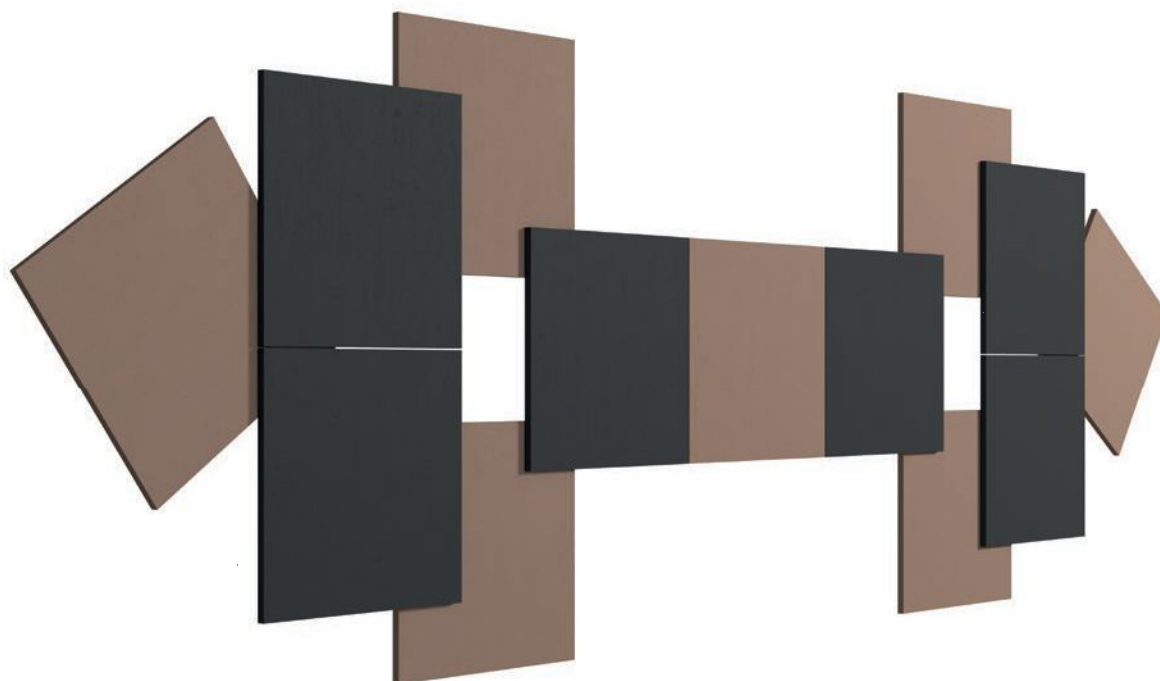

Espaciadores Rockfon se entregan junto con los kits de fijación Rockfon Eclipse Wall.





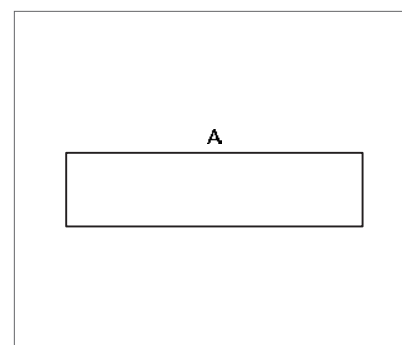



1. Soporte de fijación directa
2. Soporte de fijación escalonada.
3. Perfil de fijación del panel.



Canto A recto pintado, de diseño minimalista (Canto Be para Rockfon Rockfon Color-all).

Componentes del sistema y guía de instalación

Rockfon Eclipse - Panel mural está disponible en varias formas geométricas:

Rockfon Eclipse Wall panel		
Formas	Dimensiones (mm)	Peso (kg/unidad)
Cuadrado 	1160 x 1160 x 40	9,0
Rectángulo 	1760 x 1160 x 40 2360 x 1160 x 40	13,0 17,0
Círculo 	800 x 800 x 40 1160 x 1160 x 40	3,0 7,0
Triángulo 	1160 x 1160 x 40	4,0
Hexágono 	1160 x 1160 x 40	6,0
Ovoide 	1760 x 1160 x 40	10,0
Aleatorio 	1760 x 1160 x 40	9,0

El Rectángulo de 2360 x 1160 mm solo puede instalarse horizontalmente por sus lados más largos y con el kit de fijación directa, el Triángulo solo puede instalarse con un pico mirando hacia abajo. Contáctenos para la instalación de forma aleatoria del Rockfon Eclipse - Panel Mural. Todos los Rectángulos y Cuadrados Rockfon Eclipse en colores personalizados están disponibles con canto Be. El tamaño 2360 x 1160 x 40 solo está disponible en colores personalizados en una de las caras. Contáctenos para formas especiales, colores, tamaños, plazos de entrega y cantidades mínimas

Rockfon Eclipse - Panel mural debe asegurarse con un kit de fijación que se compone de un perfil de fijación de pared, un perfil de fijación de panel, una tuerca espaciadora M8 y un perno M8.

Proporcionamos dos juegos de suspensión; la solución Directa y la solución Escalonada.

Kits de Fijación Rockfon Eclipse - Solución directa
Distancia desde la pared 15 mm
Soporte de fijación a la pared 15 mm
Perfil de fijación del panel
Tuerca espaciadora M8
Perno espaciador M8 x 10 mm

Kits de fijación Rockfon Eclipse - Solución escalonada
Distancia desde la pared 65 mm
Soporte de fijación a la pared 65 mm
Perfil de fijación del panel
Tuerca espaciadora M8 + M8
Perno espaciador M8 x 60 mm

Rockfon únicamente garantiza la integridad de Rockfon System Eclipse Wall si se instala con un Kit de Fijación Rockfon.

Panel - Canto A



Accesorios

1. Soporte de fijación a la pared



2. Perfil de fijación del panel



3. Espaciador (tuerca M8 + perno M8)



Prestaciones



Resistencia a la corrosión
Clase B (EN13964);

Paneles compatibles

Solo Rockfon Eclipse panel mural es compatible con Rockfon System Eclipse Wall.

Instalación

Las cajas deben manipularse con cuidado y entre dos personas.
 Deben almacenarse en posición horizontal sobre una superficie lisa.
 Cada caja contiene un par de guantes que deben utilizarse para manipular paneles murales Rockfon Eclipse.

Se recomienda a los instaladores que respeten en todo momento las prácticas de trabajo habituales y las instrucciones de instalación indicadas en los embalajes.

Dependiendo de la forma del panel mural Rockfon Eclipse, hay 6 tipos diferentes de instalación,

1	CUADRADO / HEXAGONO RECTO.....	6
2	CUADRADO / HEXAGONO INCLINADO	10
3	RECTÁNGULO (1760 x 1160 mm + 2360 x 1160 mm).....	14
4	CÍRCULO (800 mm).....	18
5	CÍRCULO (1160 mm).....	22
6	TRIÁNGULO.....	26
7	OVOIDE	30
8	ALEATORIO	33

Al instalar cualquiera de las formas de Rockfon System Eclipse Wall, utilice la plantilla que se encuentra a continuación:

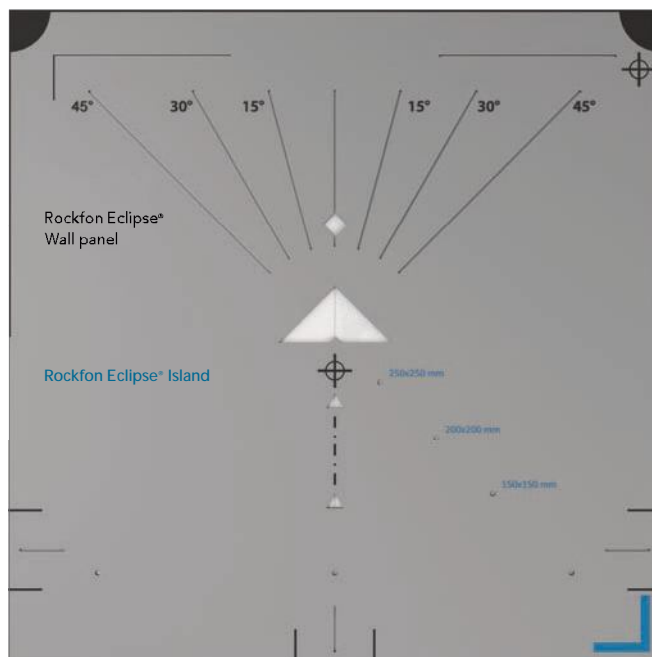

Plantilla.

Marcas negras son para Rockfon Eclipse Panel Mural.
 Marcas azules son para Islas Rockfon Eclipse

1. CUADRADO / HEXAGONO RECTO

Este método de instalación se puede utilizar tanto para Rectángulo Recto como para Hexágono Recto.

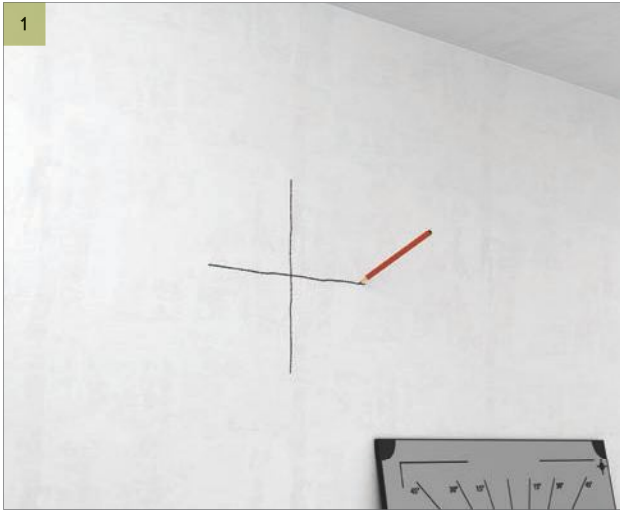

Marque una cruz en la pared para indicar donde está previsto fijar el centro del absorbente mural Rockfon Eclipse. Asegúrese de que el trazo superior de la cruz sea de +/- 30 cm

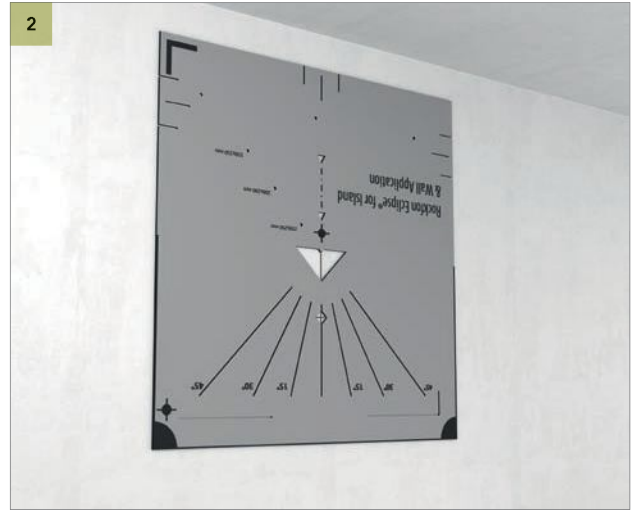

Coloque la plantilla sobre la cruz dibujada en el paso 1. Asegúrese de que el centro de la cruz esté alineado con el centro del recorte en forma de rombo de la plantilla. Vea 2 - Detalle

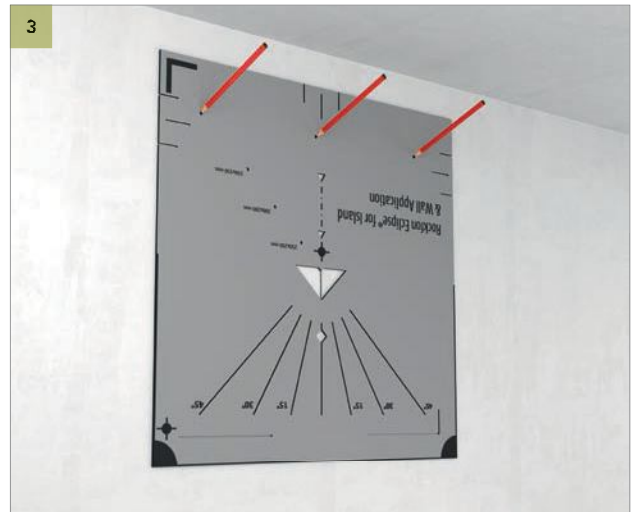
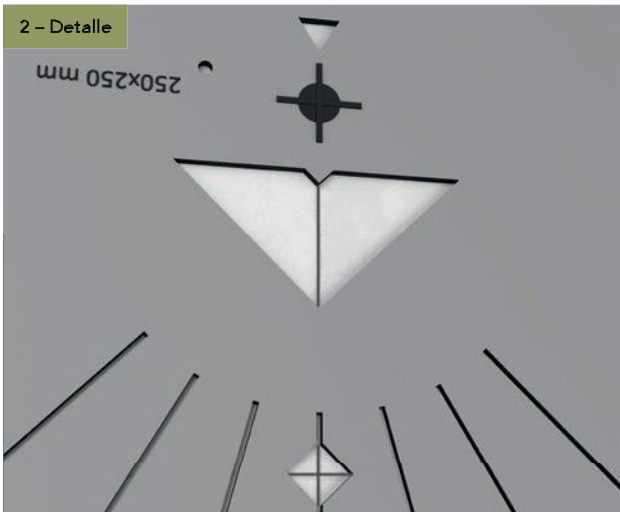

Marque puntos para la perforación.



Perfore la pared e instale el soporte de fijación de pared

1. CUADRADO / HEXAGONO RECTO

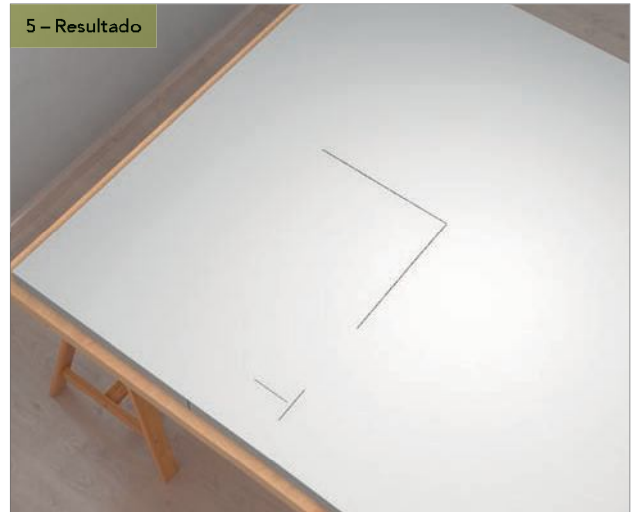
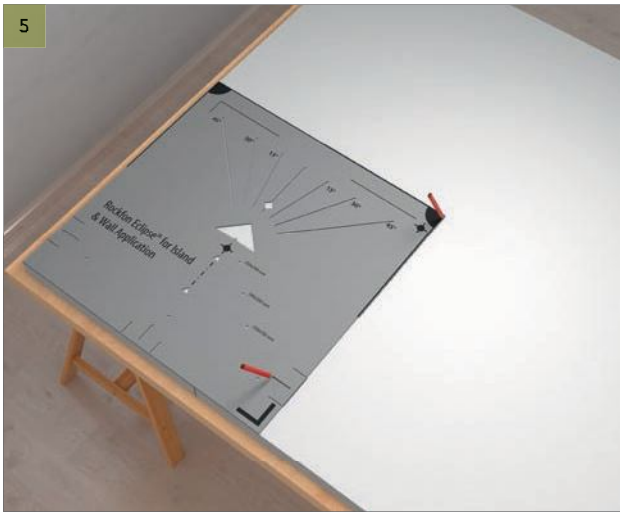

Coloque la plantilla en la esquina inferior izquierda de la parte trasera del absorbente mural Rockfon Eclipse. Con un lápiz, marque las líneas centrales, utilizando la esquina superior derecha de la plantilla y la posición del espaciador. Vea 5 - Resultado

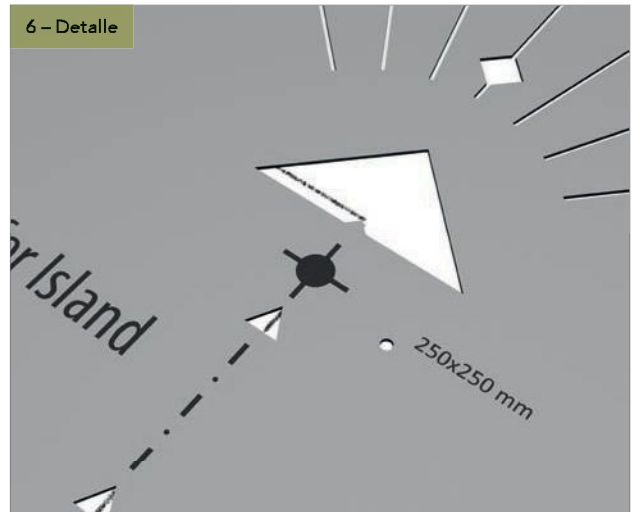
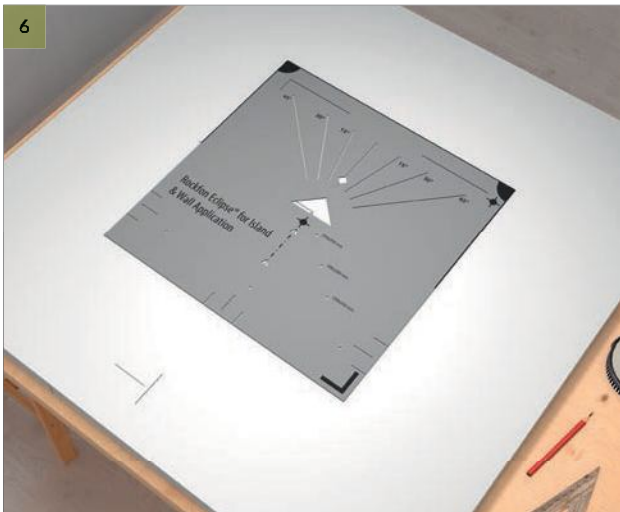

Coloque la plantilla para que las dos líneas del centro dibujadas en paso 5 estén perfectamente alineadas con el punto en la base del triángulo de la plantilla. Vea 6 - Detalle

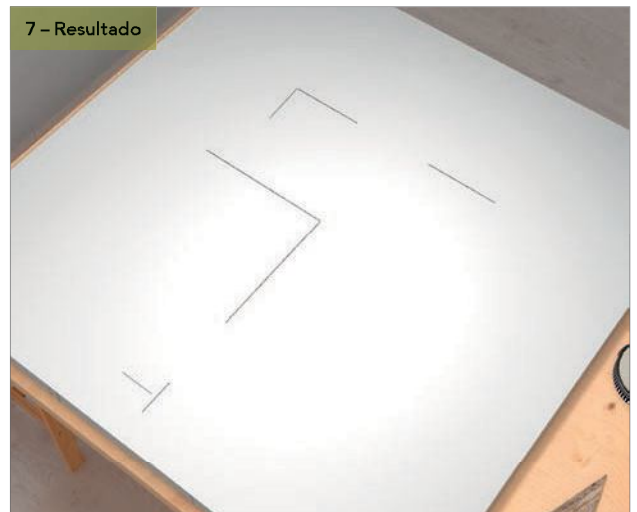
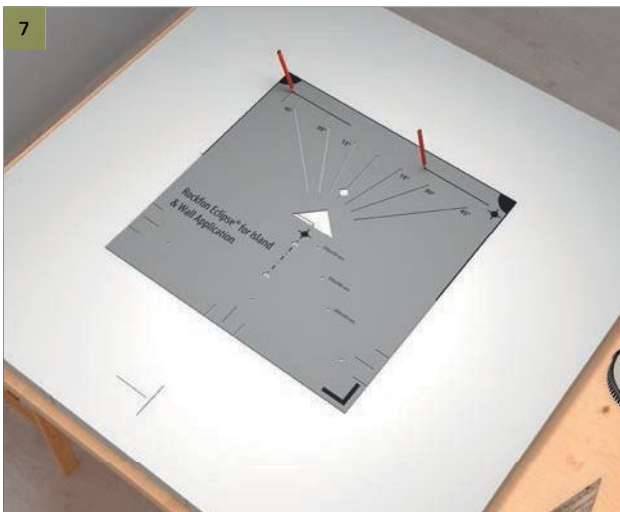

Marque las líneas en las que se debe insertar el perfil de la fijación del panel. Vea 7 - Resultado

1. CUADRADO / HEXAGONO RECTO

8

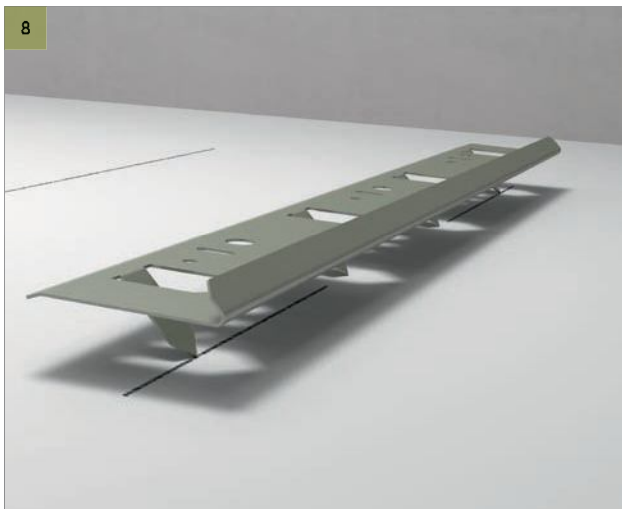

Introduzca la fijación del panel en la parte trasera del absorbente mural. Vea 8 - Resultado

8 - Resultado

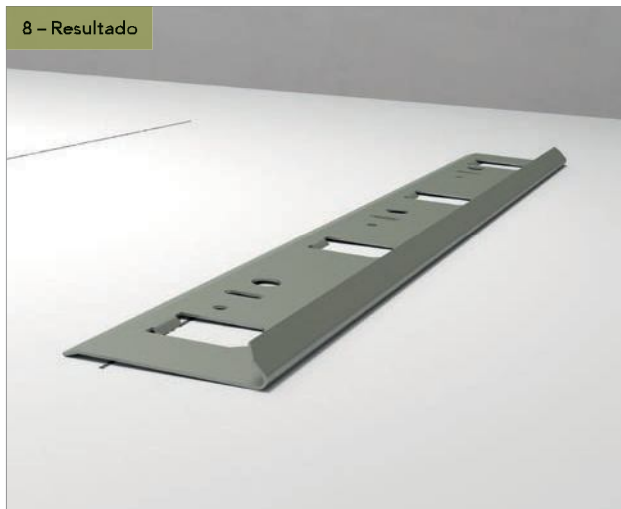

8 - Resultado

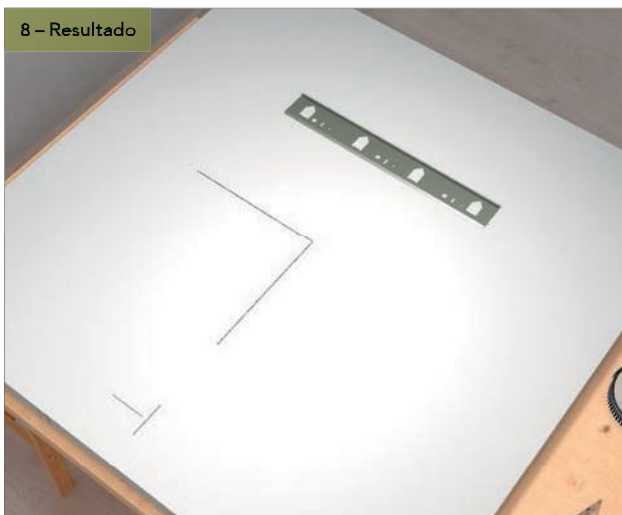

1. CUADRADO / HEXAGONO RECTO

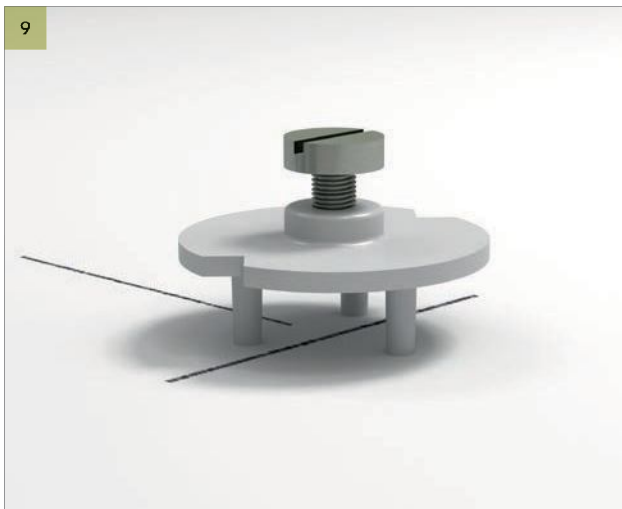

9
Inserte el espaciador en la parte trasera del absorbente mural. Vea 9 - resultado

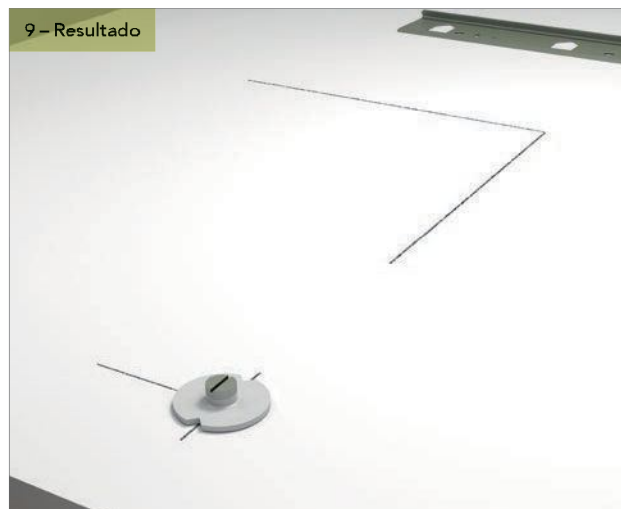

9 - Resultado

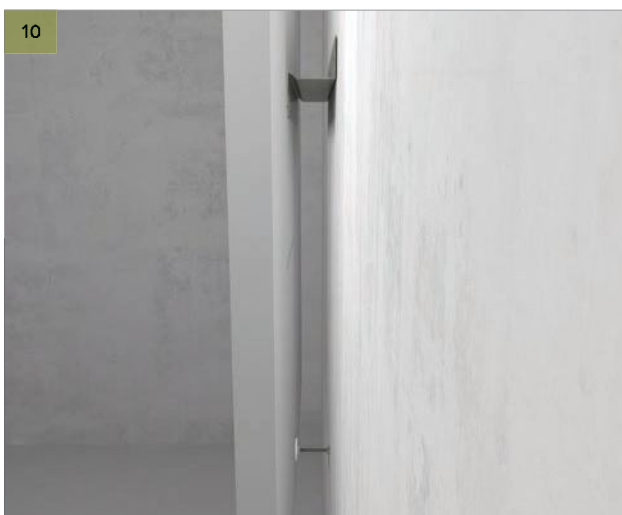

10
Coloque el absorbente mural Rockfon Eclipse en el soporte de fijación en la pared y ajuste el espaciador hasta que el absorbente mural Rockfon Eclipse esté nivelado.



10 - Detalle

2. CUADRADO / HEXAGONO INCLINADO

Este método de instalación se puede utilizar tanto para Rectángulo Inclinado como para Hexágono Inclinado.

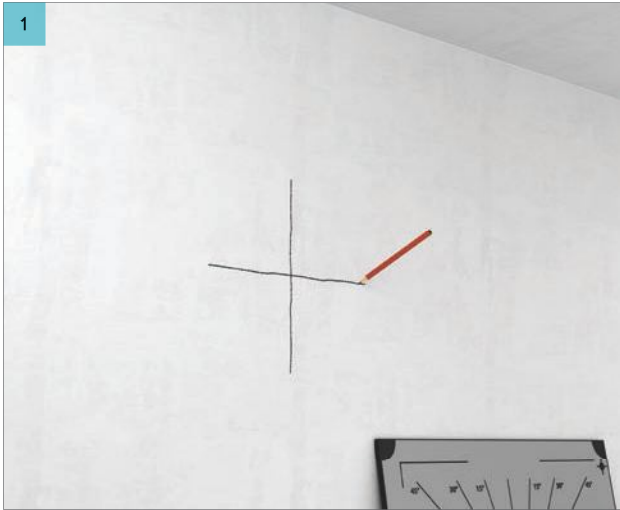

1
Marque una cruz en la pared para indicar donde está previsto fijar el centro del absorbente mural Rockfon Eclipse. Asegúrese de que el trazo superior de la cruz sea de +/- 30 cm

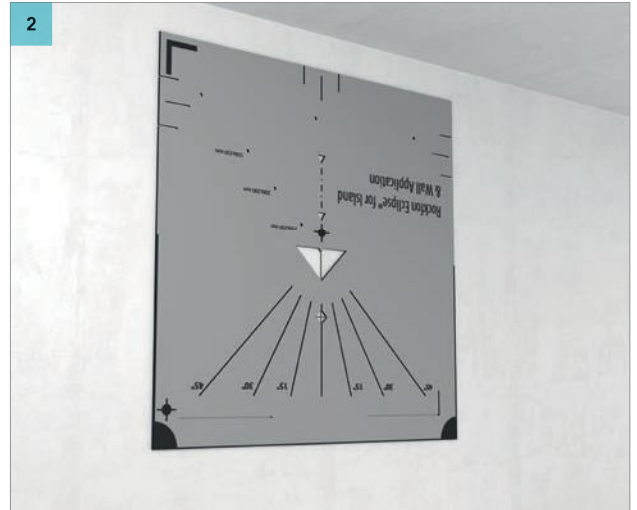

2
Coloque la plantilla sobre la cruz dibujada en el paso 1. Asegúrese de que el centro de la cruz esté alineado con el centro del recorte en forma de rombo de la plantilla. Vea 2 - Detalle

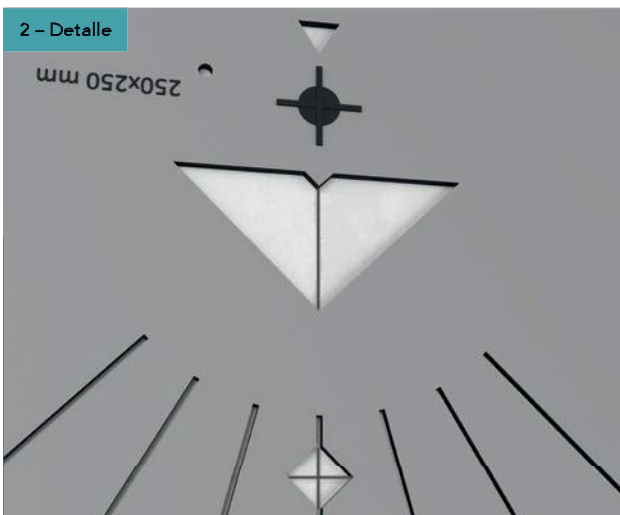

2 - Detalle

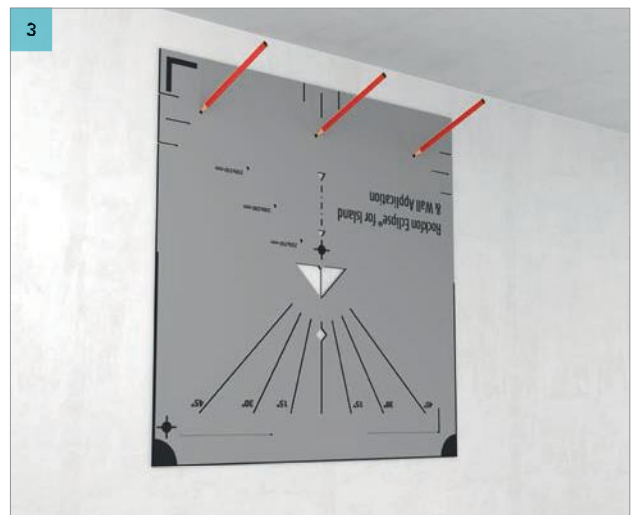

3
Marque puntos para la perforación.



4
Perfore la pared e instale el soporte de fijación de pared

2. CUADRADO / HEXAGONO INCLINADO

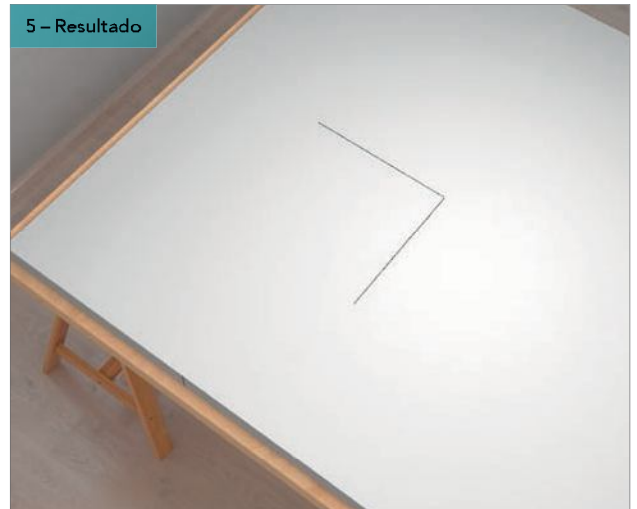

Coloque la plantilla en la esquina inferior izquierda de la parte trasera del absorbente mural Rockfon Eclipse. Con un lápiz, marque las líneas centrales, utilizando la esquina superior derecha de la plantilla y la posición del espaciador. Vea 5 - Resultado

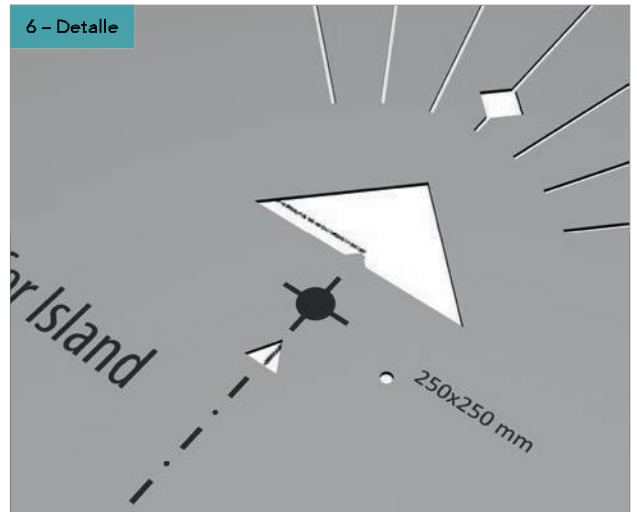
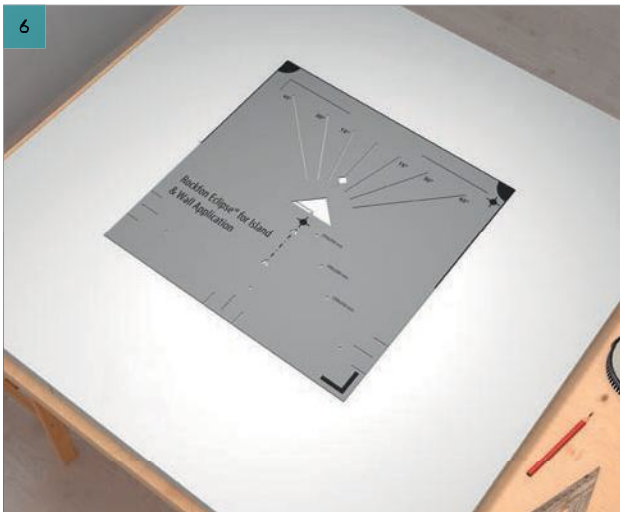

Coloque la plantilla para que las dos líneas del centro dibujadas en paso 5 estén perfectamente alineadas con el punto en la base del triángulo de la plantilla. Vea 6 - Detalle

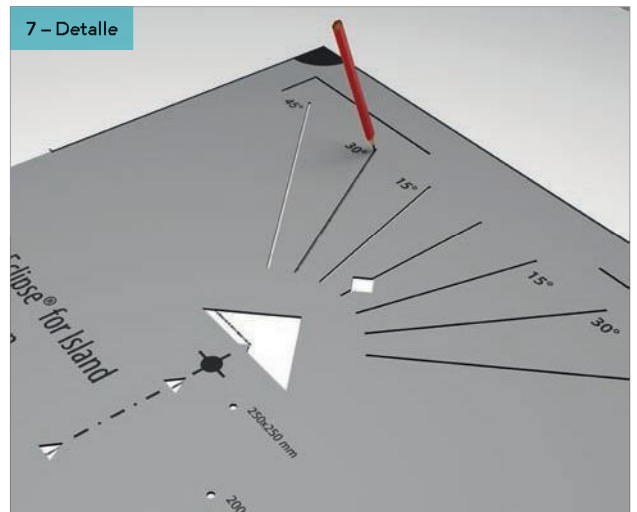

Marque el grado en el que quieres colgar el absorbente mural. Vea 7 - Resultado.

2. CUADRADO / HEXAGONO INCLINADO

7 - Resultado

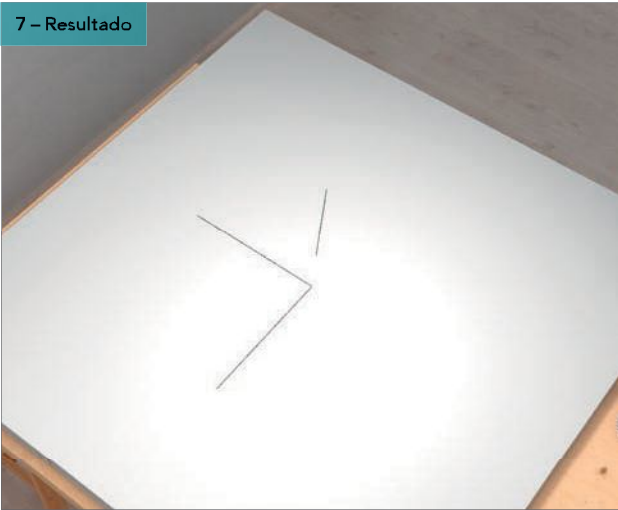

8

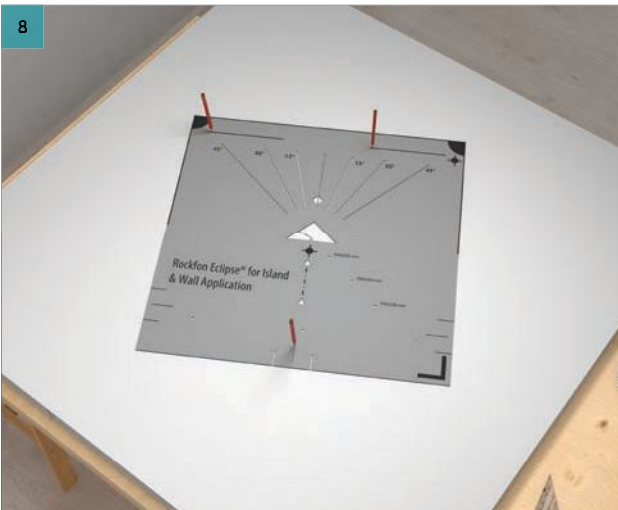

Coloque la plantilla de manera que la línea de grado del paso 7, el ángulo en el que desea instalar el panel mural, esté perfectamente alineada con el punto en la base del triángulo de la plantilla. Utilice la plantilla para indicar la posición del espaciador. Ver 8 - Detalle

8 - Detalle



El punto en la base del triángulo debe colocarse en el punto medio de su marcado. La línea que marca el ángulo debe estar en la línea de 0° de la plantilla

8 - Resultado

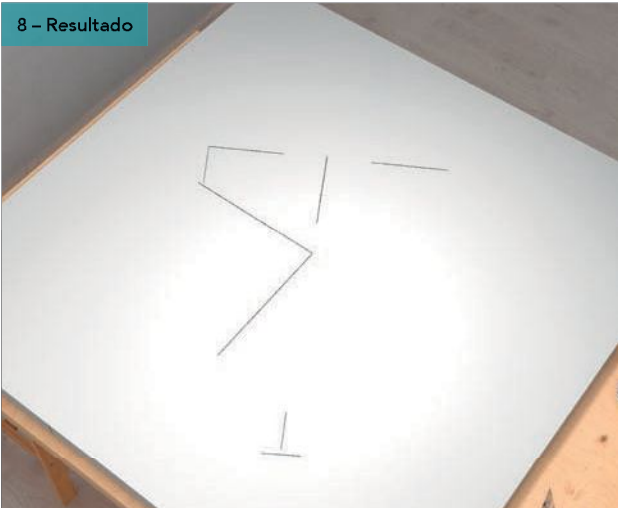

9

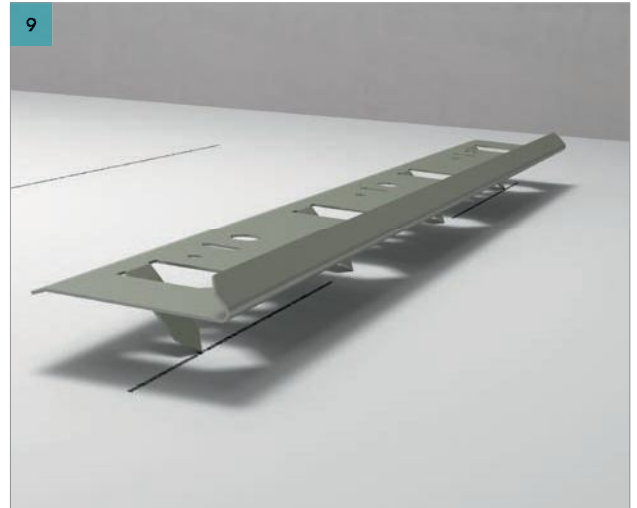

Introduzca el kit de fijación del panel en el absorbente mural. Vea 9 - Resultado

2. CUADRADO / HEXAGONO INCLINADO

9 - Resultado

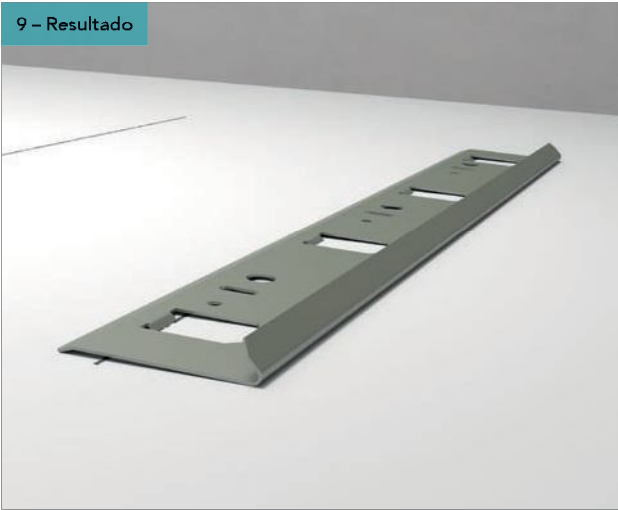

9 - Resultado

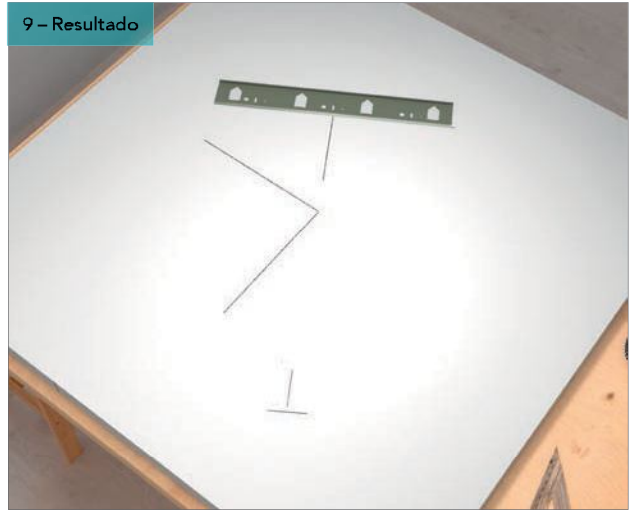

10

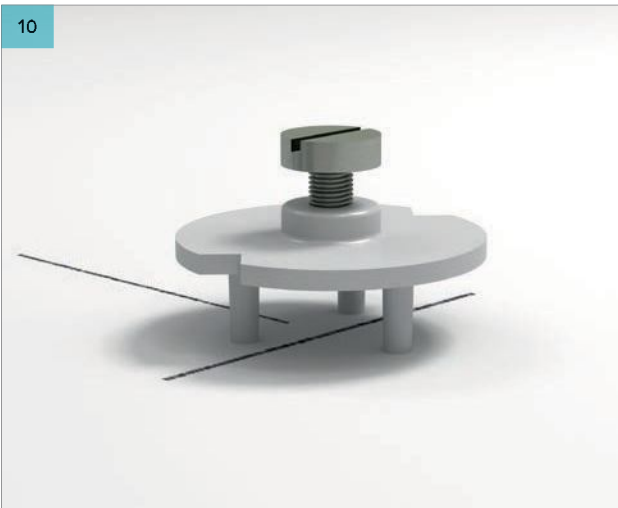

10 - Resultado

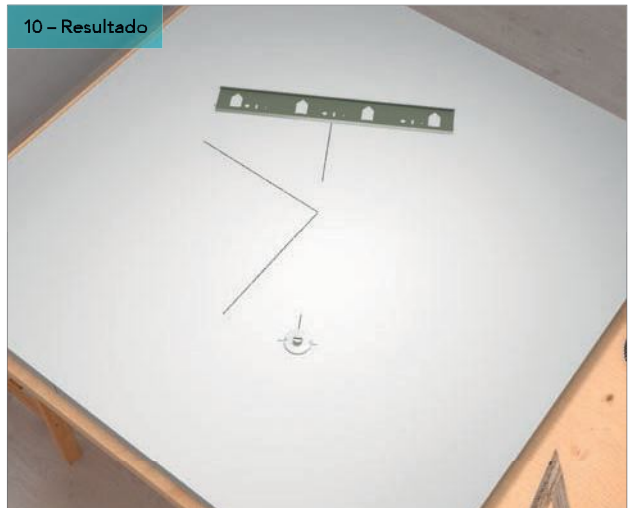

Inserte el espaciador en la parte trasera del panel mural. Vea 10 - Resultado

11



11 - Detalle



Coloque su absorbente mural Rockfon Eclipse en el perfil de fijación de la pared y ajuste el espaciador hasta que el panel mural Rockfon Eclipse esté nivelado. Vea 11 - Detalle

3. RECTÁNGULO

(1760 x 1160 mm + 2360 x 1160 mm);

1 – 1760 x 1160

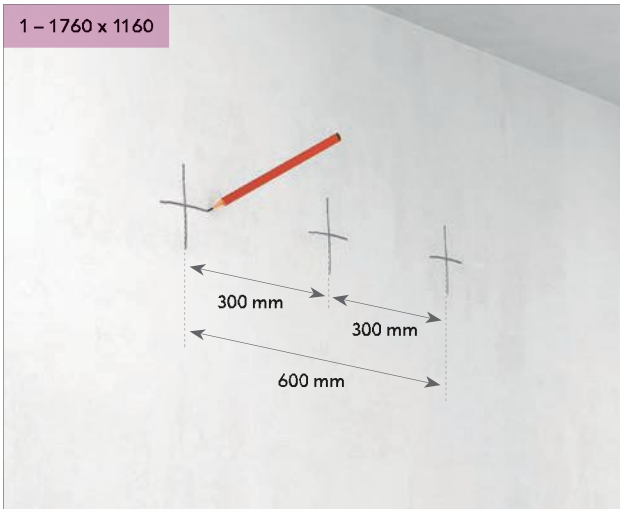

Marque cruces en la pared para indicar donde está previsto fijar el absorbente mural Rockfon Eclipse. Dibuje una cruz a 300 mm de cada lado del punto céntrico de la fijación. Asegúrese de que los trazos superiores de las cruces sean de +/- 30 cm

1 – 2360 x 1160

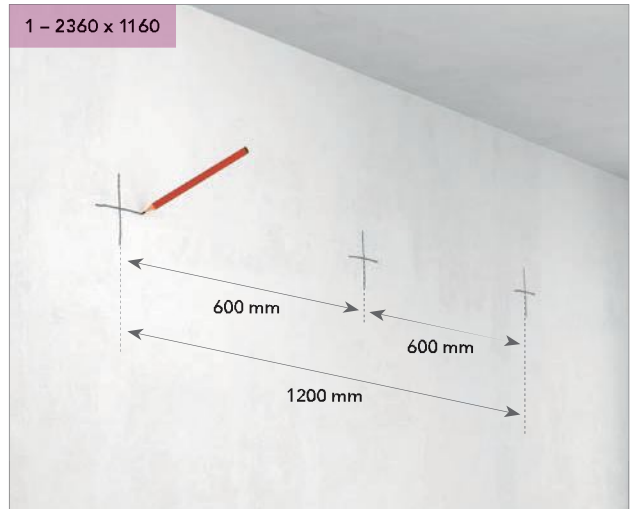

Marque cruces en la pared para indicar donde está previsto fijar el absorbente mural Rockfon Eclipse. Dibuje una cruz a 600 mm de cada lado del punto céntrico de la fijación. Asegúrese de que los trazos superiores de las cruces sean de +/- 30 cm

2

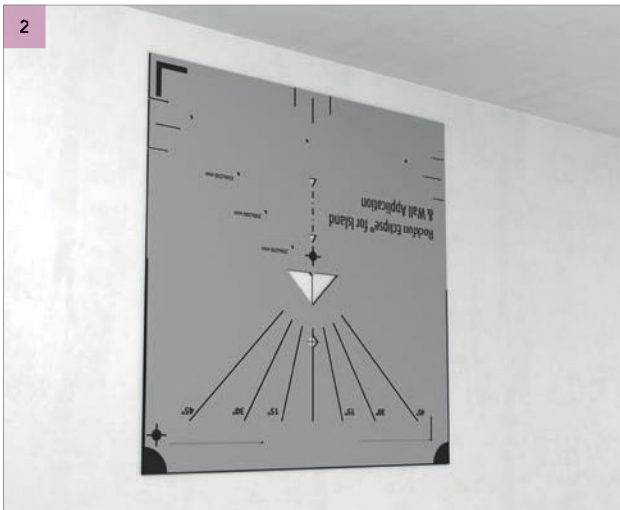

Coloque la plantilla sobre las cruces dibujadas en cada lado del punto central del paso 1. Asegúrese de que el centro de la cruz esté alineado con el centro del recorte en forma de rombo de la plantilla. Vea 2 - Detalle.

2 - Detalle

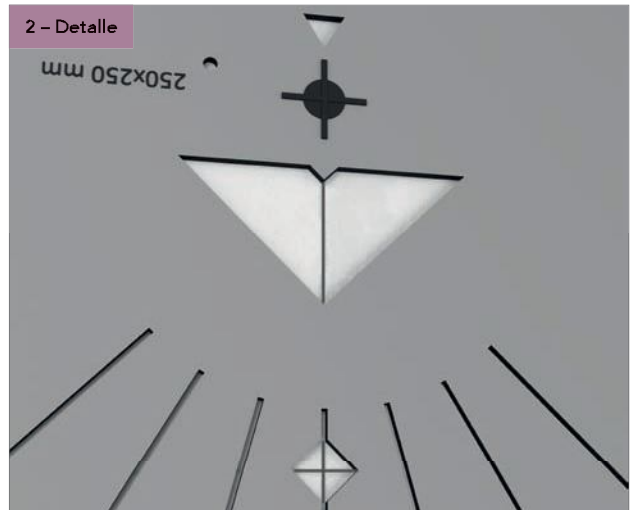

3

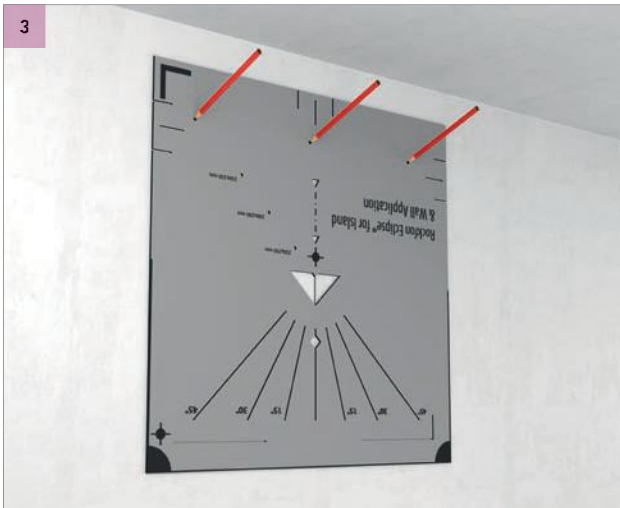

Marque puntos para la perforación

3. RECTÁNGULO

(1760 x 1160 mm + 2360 x 1160 mm)

4 – 1760 x 1160



Perfore la pared e instale el soporte de fijación de pared

4 – 2360 x 1160



Perfore la pared e instale el soporte de fijación de pared.

5



Coloque la plantilla en la esquina inferior izquierda de la parte trasera del absorbente mural Rockfon Eclipse. Con un lápiz, marque las líneas centrales, utilizando la esquina superior derecha de la plantilla y la posición del espaciador. Vea 5 - Resultado.

5 – Resultado



5

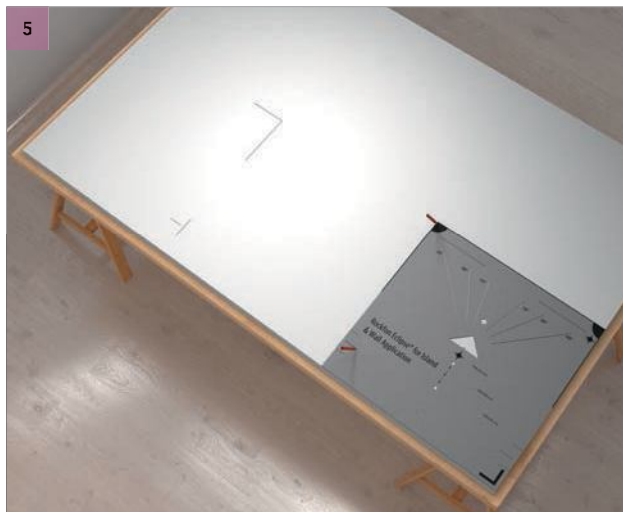

Coloque la plantilla en la esquina inferior derecha de la parte trasera del absorbente mural Rockfon Eclipse. Con un lápiz, marque las líneas centrales, utilizando la esquina superior izquierda de la plantilla y la posición del espaciador. Vea 5 - Resultado.

3. RECTÁNGULO

(1760 x 1160 mm + 2360 x 1160 mm;

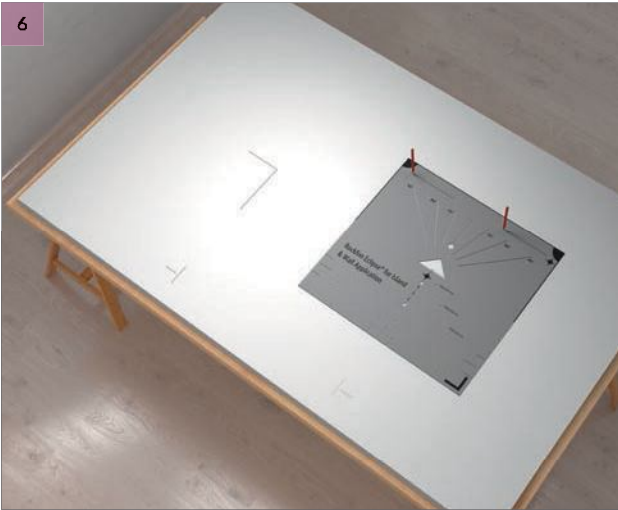

Coloque la plantilla para que las dos líneas del centro dibujadas en paso 5 estén perfectamente alineadas con el punto en la base del triángulo de la plantilla. Vea 6 - Detalle

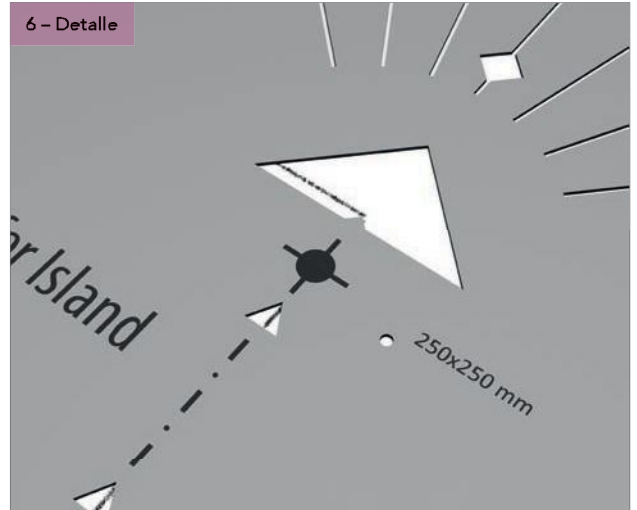

Marque la línea donde se debe insertar el perfil de la fijación del panel. Hágalo tanto para el lado derecho como izquierdo del panel mural. Vea 7 - Resultado



Ahora repita los pasos 5 - 7 para la esquina inferior derecha.

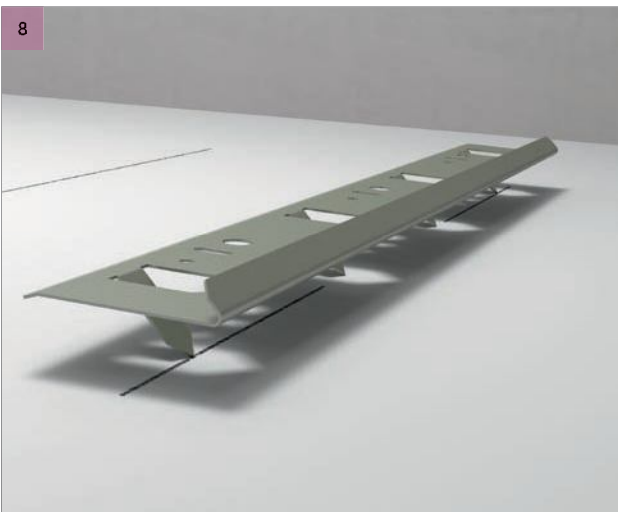

Introduzca el perfil de fijación del panel en el panel mural. Vea 8 - Resultado

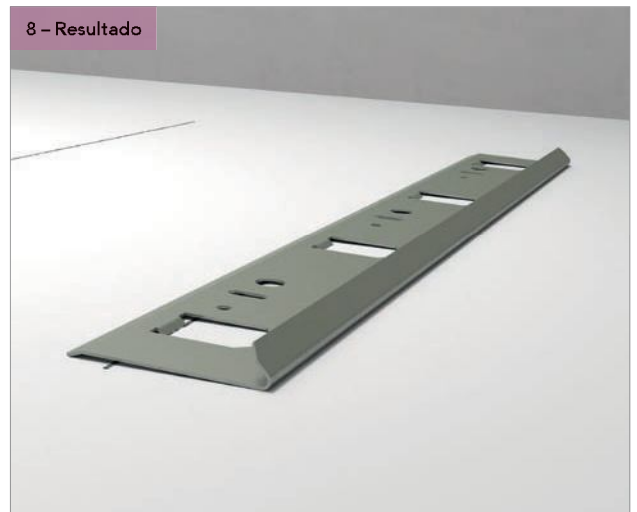

3. RECTÁNGULO

(1760 x 1160 mm + 2360 x 1160 mm)

8 - Resultado

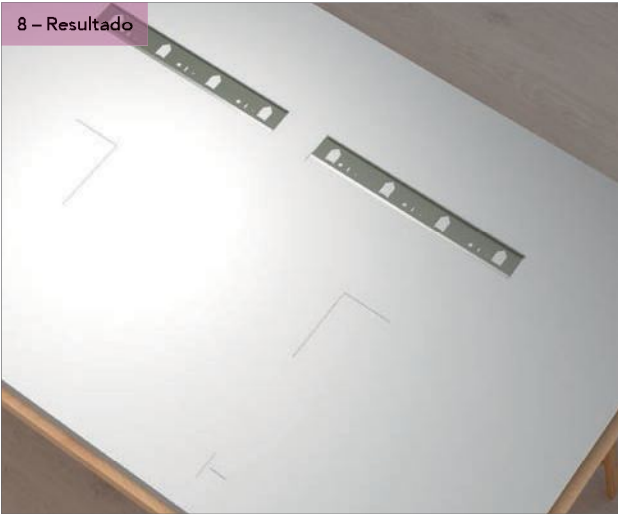

9

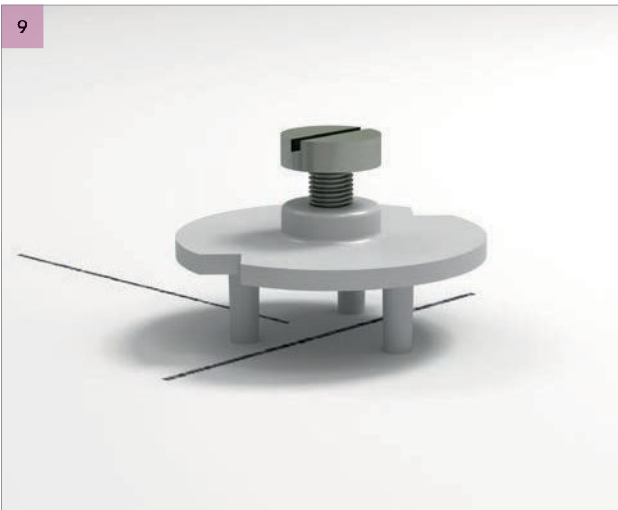

Inserte los espaciadores en la parte trasera del absorbente mural. Vea 9 - resultado

9 - Resultado



10

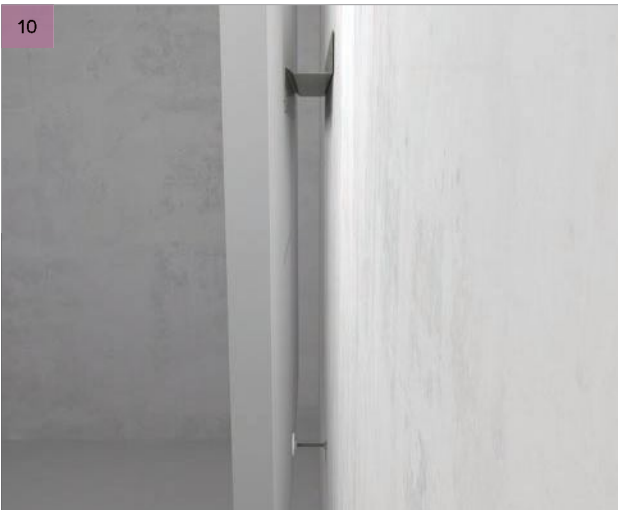

Coloque su absorbente mural Rockfon Eclipse en el perfil de fijación de la pared y ajuste el espaciador hasta que el panel mural Rockfon Eclipse esté nivelado. Vea 10 - Detalle.

10 - Detalle



4. CÍRCULO (800 MM)

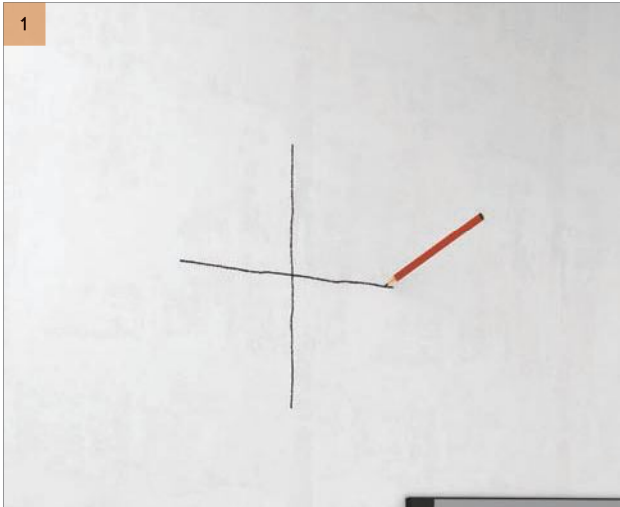

1
Marque una cruz en la pared para indicar donde está previsto fijar el centro del absorbente mural Rockfon Eclipse. Asegúrese de que el trazo superior de la cruz sea de +/- 30 cm

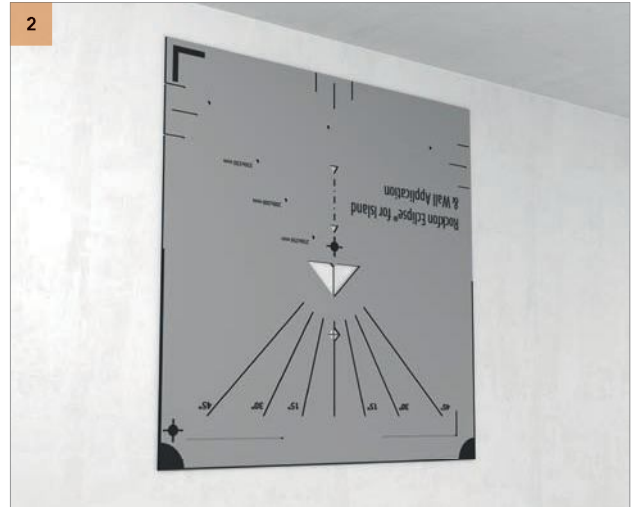

2
Coloque la plantilla sobre la cruz dibujada en el paso 1. Asegúrese de que el centro de la cruz esté alineado con el centro del recorte en forma de rombo de la plantilla. Vea 2 - Detalle

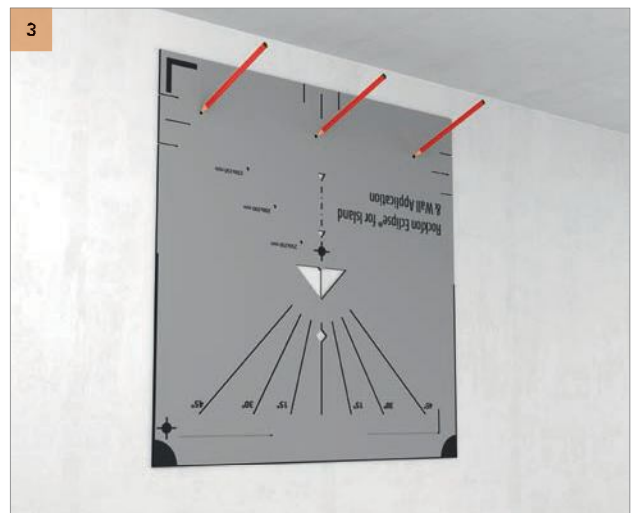
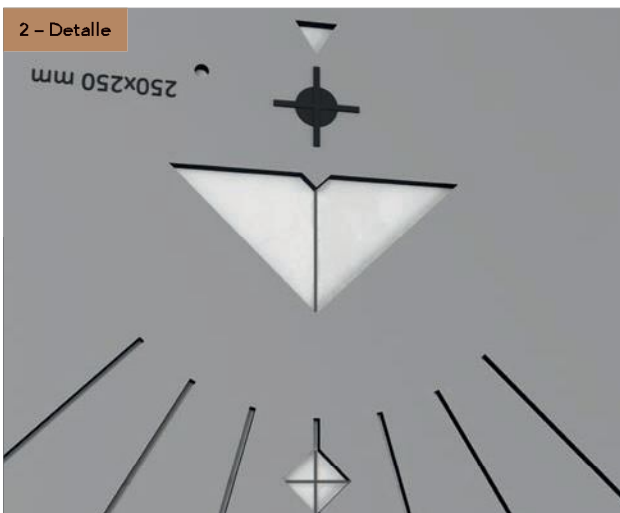

3
Marque puntos para la perforación.



4
Perfore la pared e instale el soporte de fijación de pared

4. CÍRCULO (800 MM)



Coloque la plantilla en la parte trasera del absorbente mural Rockfon Eclipse. Con un lápiz, marque la base del triángulo y la posición del espaciador. Vea 5 - Resultado

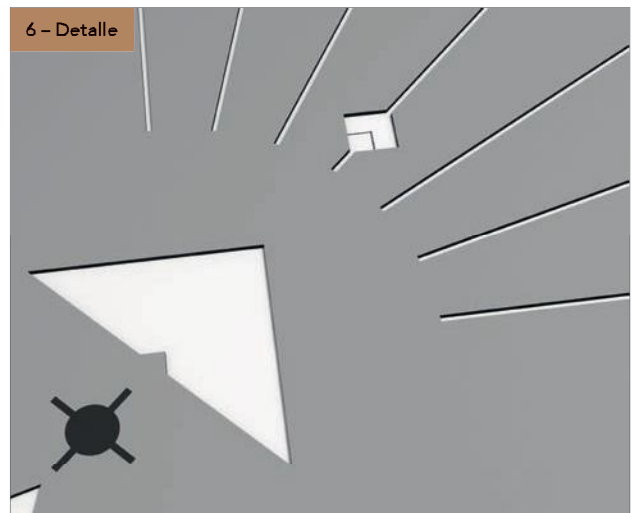

Coloque la plantilla para que las líneas del paso 5 dibujadas alrededor de la base del triángulo estén perfectamente alineadas dentro del recorte en forma de rombo. Vea 6 - Detalle.

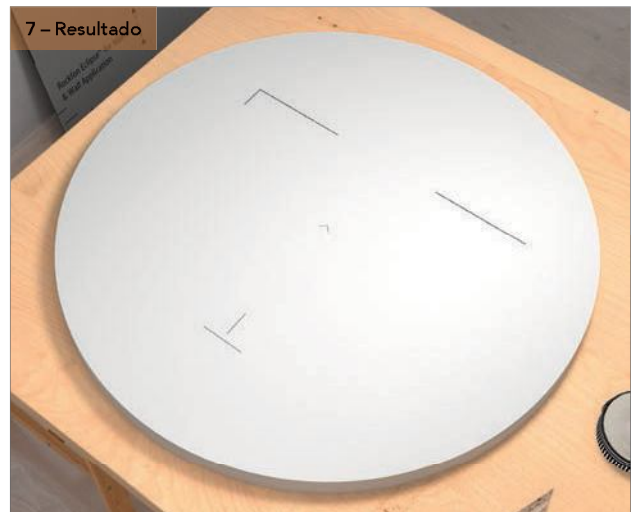
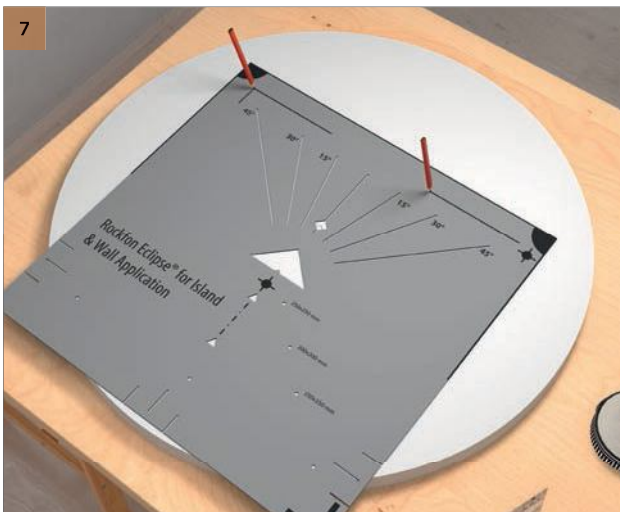

Marque las líneas donde se debe insertar el perfil de la fijación del panel. Vea 7 - Resultado

4. CÍRCULO (800 MM)

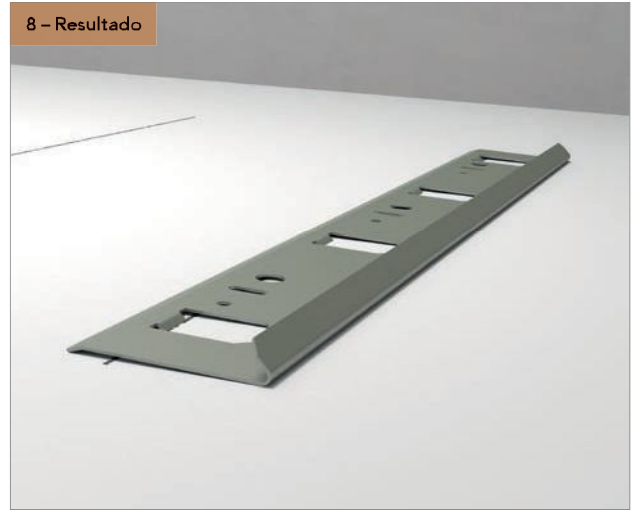
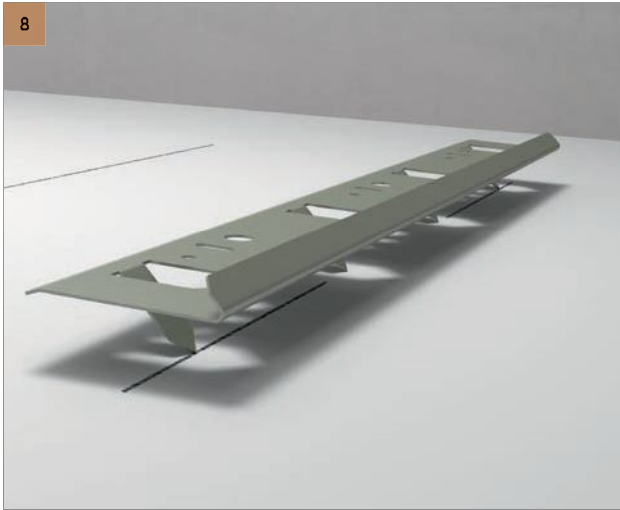

Introduzca el perfil de fijación del panel en el panel mural. Vea 8 - Resultado



4. CÍRCULO (800 MM)

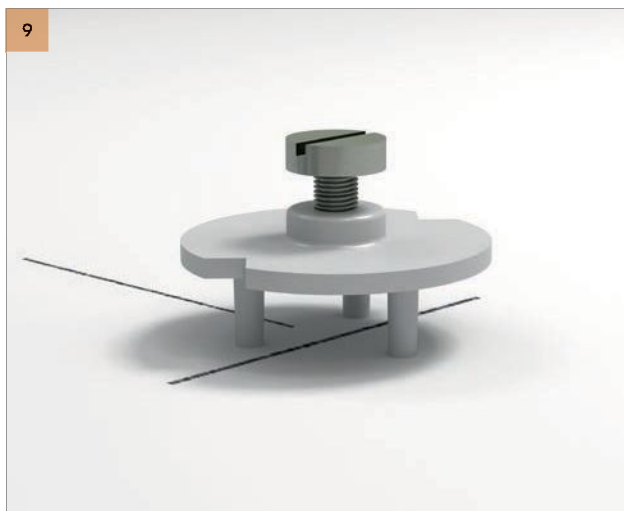

Inserte el espaciador en la parte trasera del absorbente mural. Vea 9 - resultado

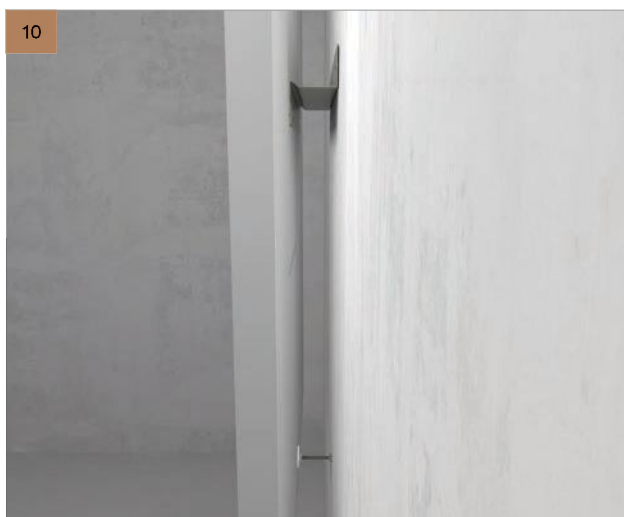

Coloque su absorbente mural Rockfon Eclipse en el perfil de fijación de la pared y ajuste el espaciador hasta que el panel de pared Rockfon Eclipse esté nivelado



5. CÍRCULO (1160 MM)

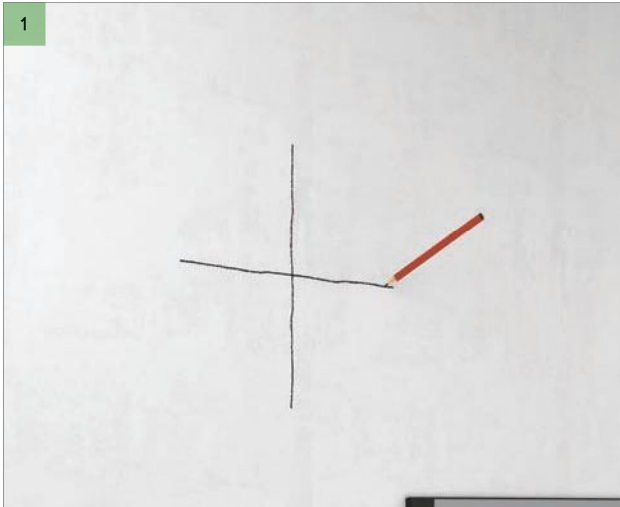

1
Marque una cruz en la pared para indicar donde está previsto fijar el centro del absorbente mural Rockfon Eclipse. Asegúrese de que el trazo superior de la cruz sea de +/- 30 cm

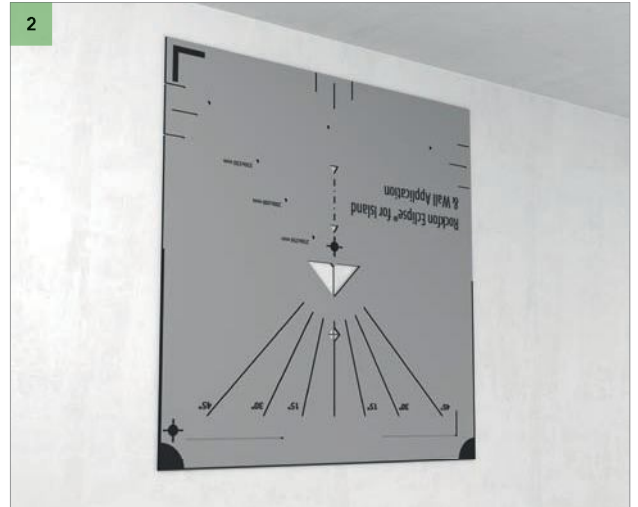

2
Coloque la plantilla sobre la cruz dibujada en el paso 1. Asegúrese de que el centro de la cruz esté alineado con el centro del recorte en forma de rombo de la plantilla. Vea 2 - Detalle

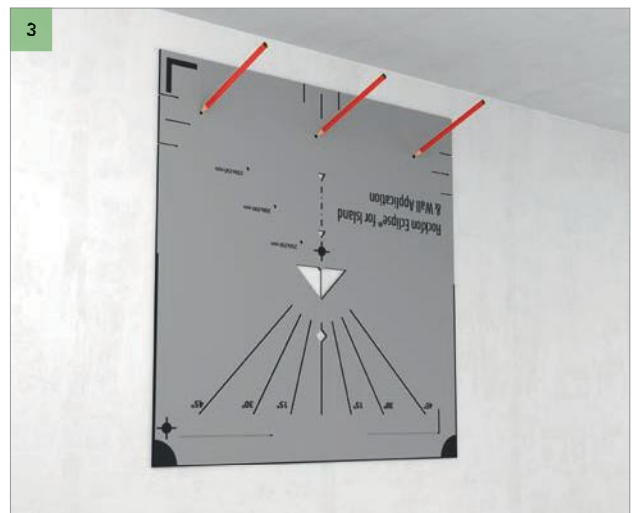
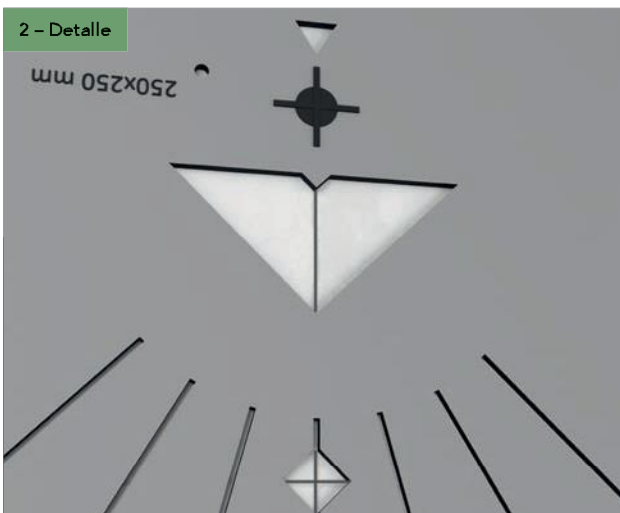

3
Marque puntos para la perforación.



4
Perfore la pared e instale el soporte de fijación de pared

5. CÍRCULO (1160 MM)

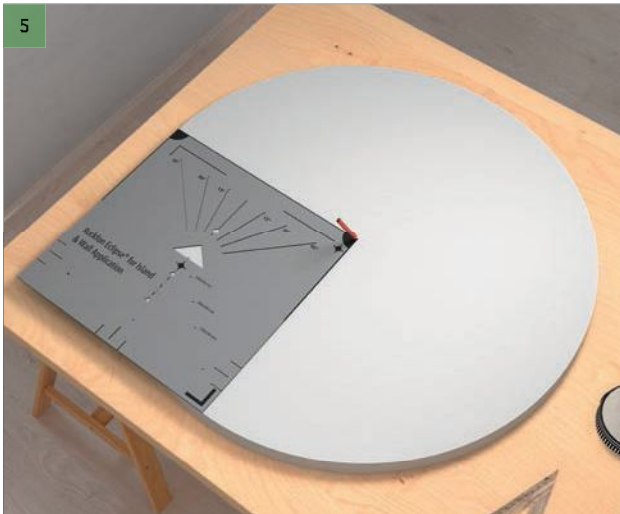

Coloque la plantilla de manera que las esquinas superior izquierda e inferior derecha estén en el borde del círculo en la parte trasera del absorbente mural Rockfon Eclipse. Con un lápiz, marque las líneas centrales utilizando esquinas superior derecha de la plantilla. Vea 5 - Resultado



Coloque la plantilla para que las líneas centrales dibujadas en el paso 5 estén perfectamente alineadas con el punto en la base del triángulo de la plantilla y marque la posición del espaciador. Vea 6 - Detalle

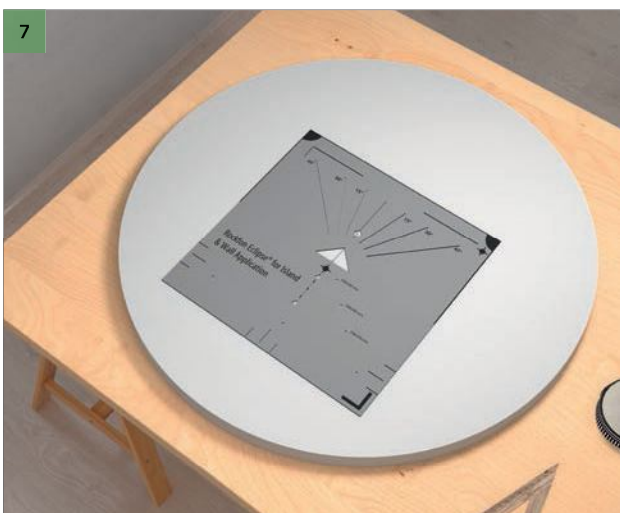
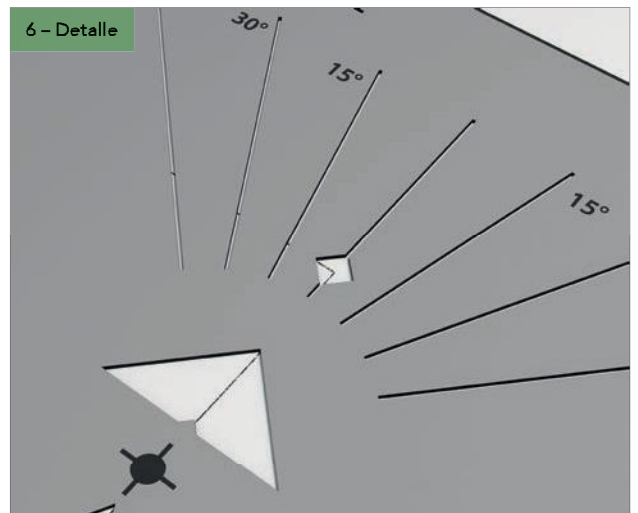

Marque las líneas donde se debe insertar el perfil de la fijación del panel. Vea 7 - Resultado

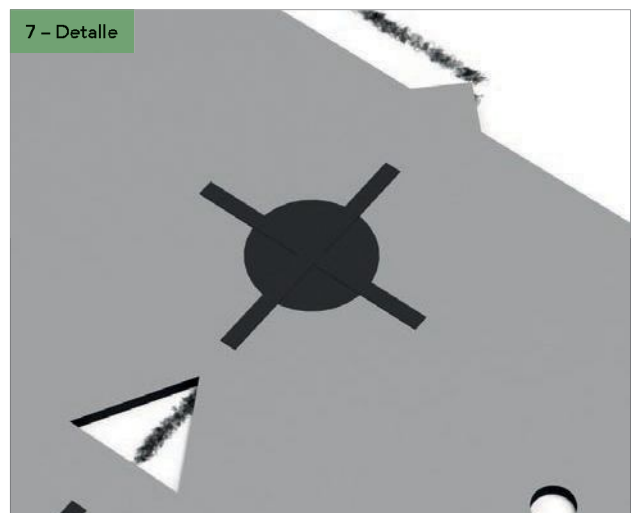

El punto en la base del triángulo debe colocarse en el punto medio de su marcado. La línea que marca el ángulo debe estar alineada con la línea de 0° de la plantilla

5. CÍRCULO (1160 MM)

7 - Resultado



8

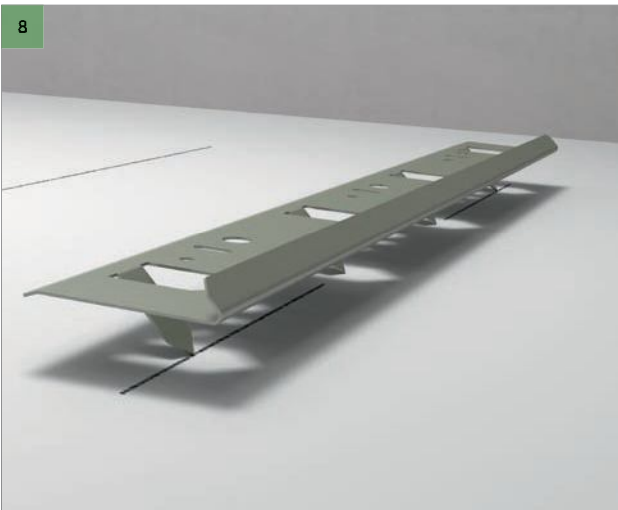

8 - Resultado

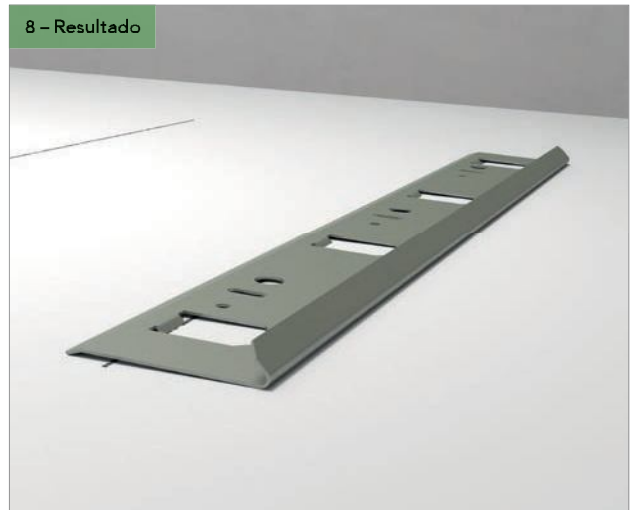

Introduzca el perfil de fijación del panel en el panel mural. Vea 8 - Resultado

8 - Resultado



5. CÍRCULO (1160 MM)

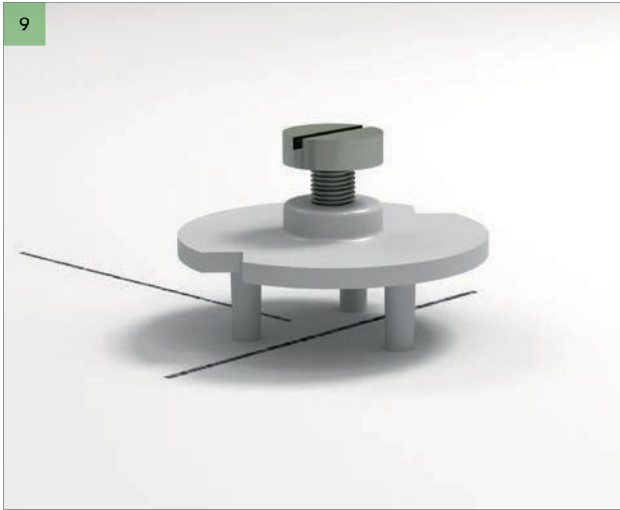

Inserte el espaciador en la parte trasera del absorbente mural. Vea 9 - resultado

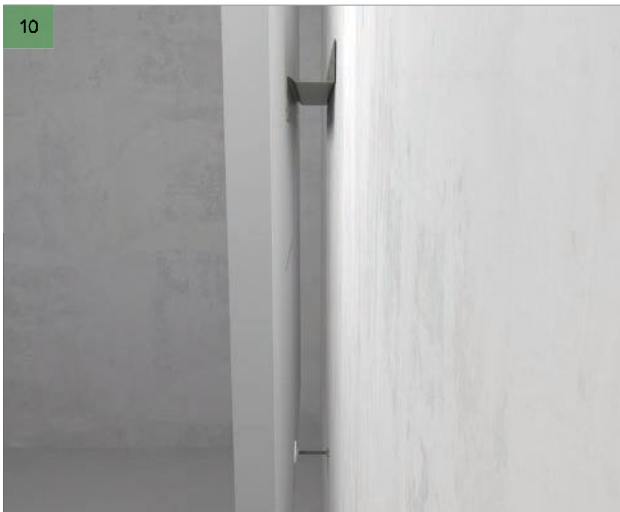

Coloque su absorbente mural Rockfon Eclipse en el perfil de fijación de la pared y ajuste el espaciador hasta que el panel de pared Rockfon Eclipse esté nivelado



6. TRIANGLE

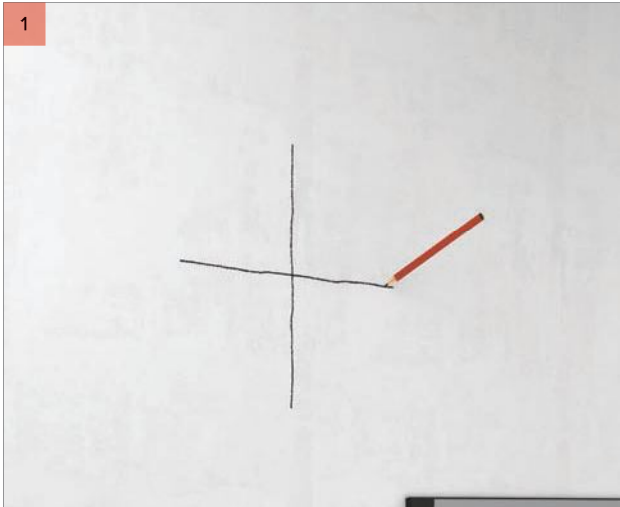

1
Marque una cruz en la pared para indicar donde está previsto fijar el centro del absorbente mural Rockfon Eclipse. Asegúrese de que el trazo superior de la cruz sea de +/- 30 cm

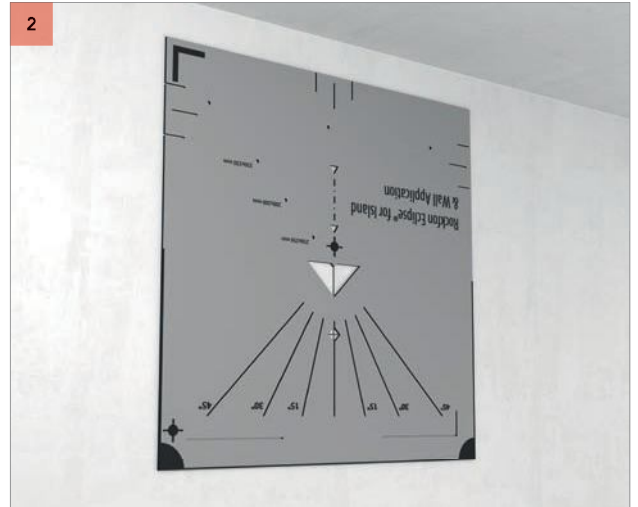

2
Coloque la plantilla sobre la cruz dibujada en el paso 1. Asegúrese de que el centro de la cruz esté alineado con el centro del recorte en forma de rombo de la plantilla. Vea 2 - Detalle

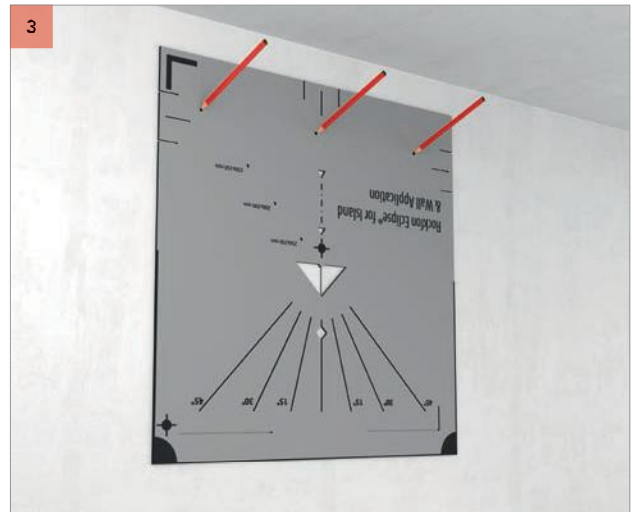
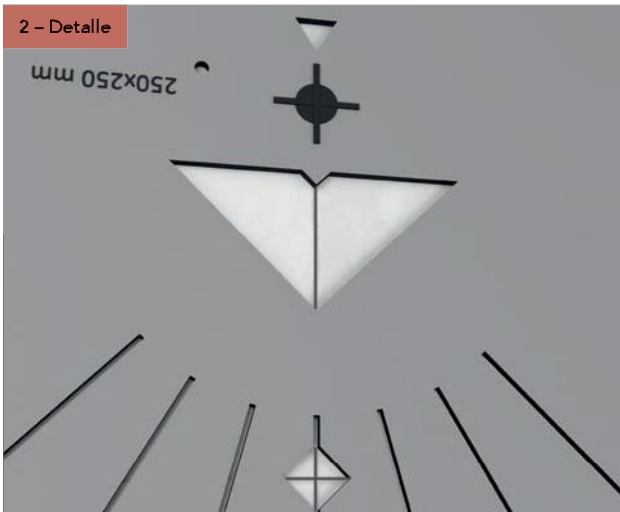

3
Marque puntos para la perforación.



4
Perfore la pared e instale el soporte de fijación de pared

6. TRIANGLE



Coloque la plantilla en la esquina inferior de la parte trasera del absorbente mural Rockfon Eclipse y marque las líneas centrales utilizando la esquina de la plantilla. Vea 5 - Resultado

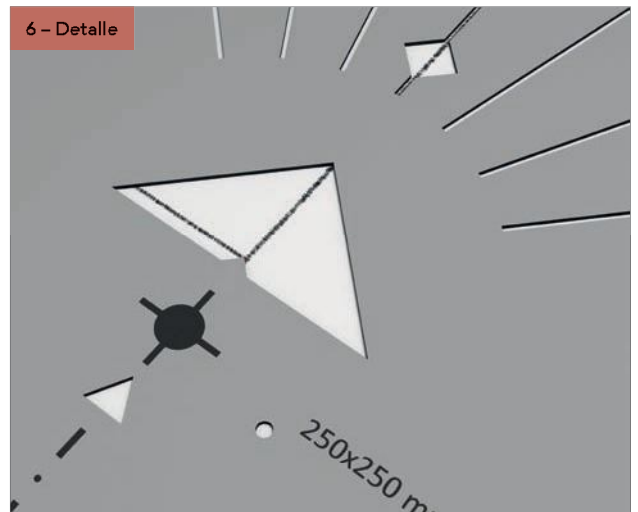

Coloque la plantilla para que las líneas centrales dibujadas en el paso 5 estén perfectamente alineadas con el punto en la base del triángulo de la plantilla. Vea 6 - Detalle

6. TRIANGLE

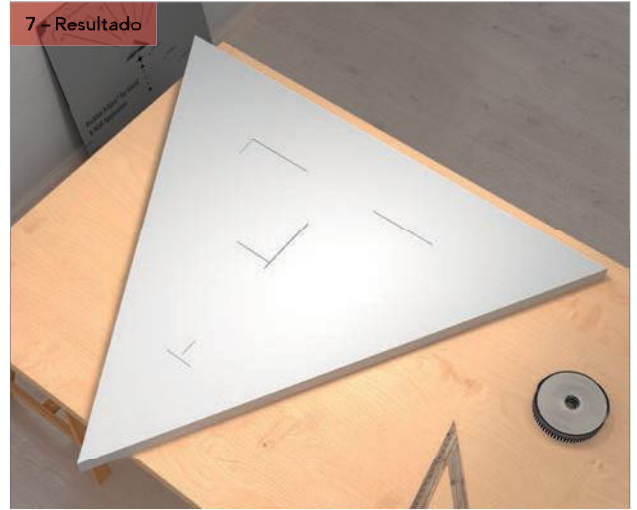
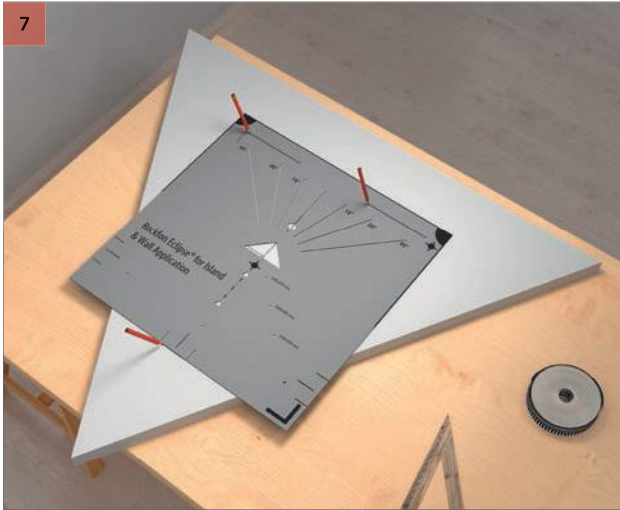

Marque las líneas donde se debe insertar el perfil de la fijación del panel y el espaciador. Vea 7 - Resultado.

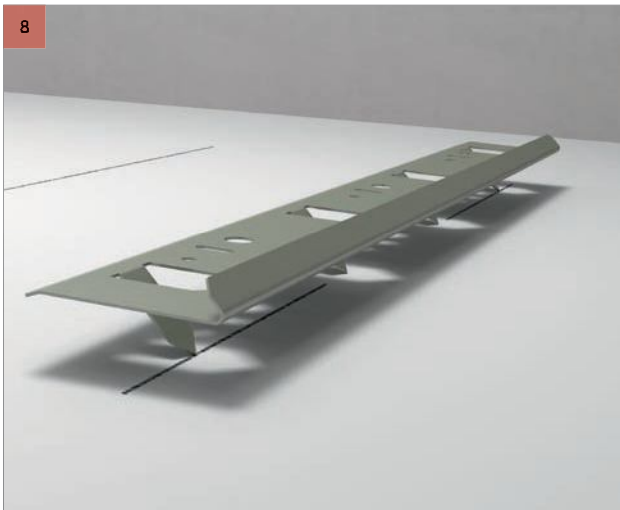

Introduzca el perfil de fijación del panel en el panel mural. Vea 8 - Resultado



6. TRIANGLE

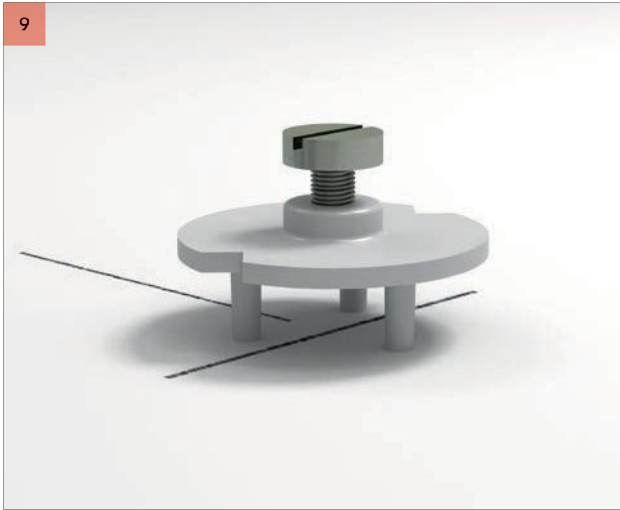

9
Inserte el espaciador en la parte trasera del absorbente mural. Vea 9 - resultado

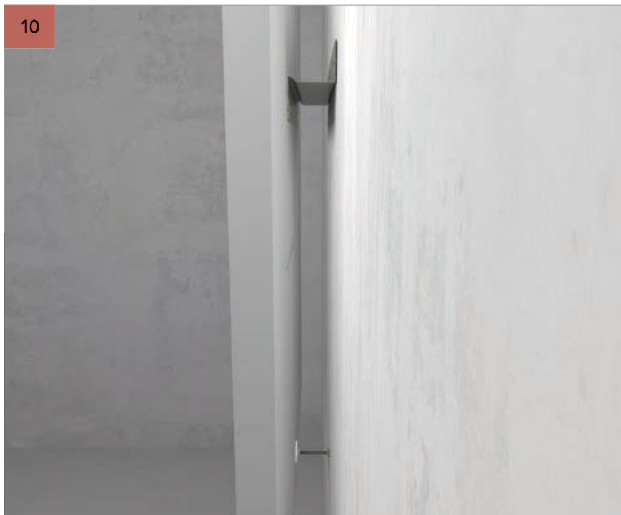

10
Coloque su absorbente mural Rockfon Eclipse en el perfil de fijación de la pared y ajuste el espaciador hasta que el panel de pared Rockfon Eclipse esté nivelado



7. OVOIDE

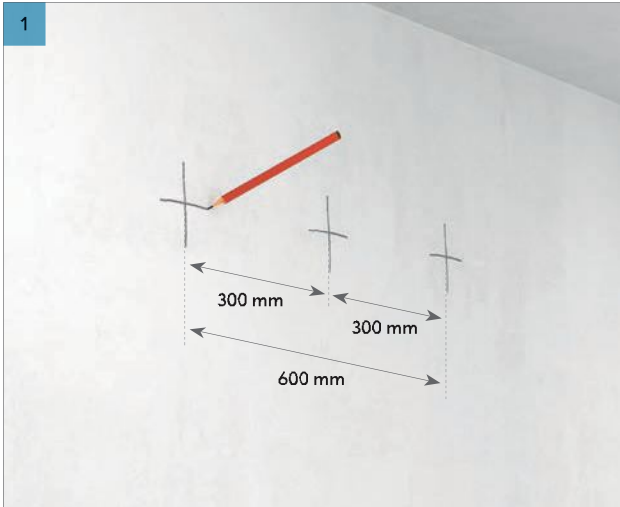

1 Marque cruces en la pared para indicar donde está previsto fijar el absorbente mural Rockfon Eclipse. Dibuje una cruz a 300 mm de cada lado del punto céntrico de la fijación. Asegúrese de que los trazos superiores de las cruces sean de +/- 30 cm

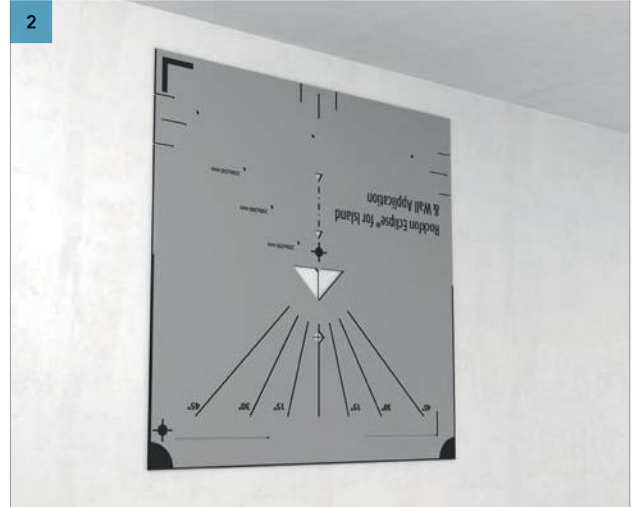

2 Coloque la plantilla sobre las cruces dibujadas en cada lado del punto central del paso 1. Asegúrese de que el centro de la cruz esté alineado con el centro del recorte en forma de rombo de la plantilla. Vea 2 - Detalle

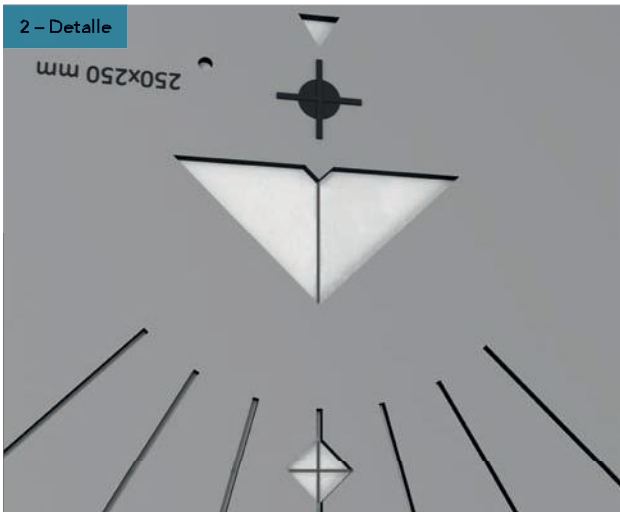

2 - Detalle

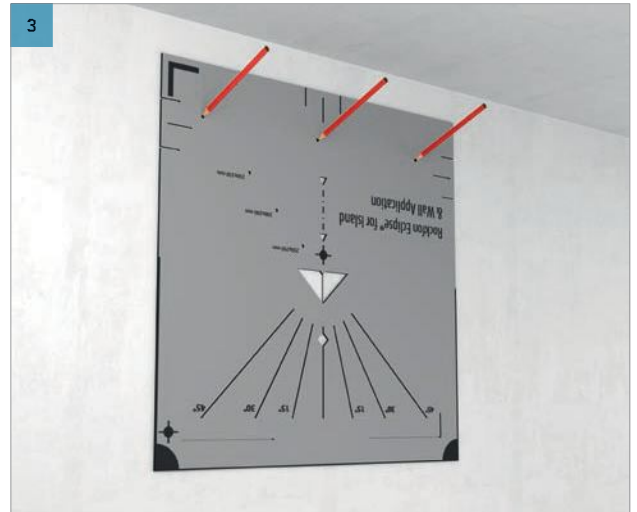

3 Marque puntos para la perforación



4 Perfore la pared e instale el soporte de fijación de pared



5 Defina el centro del ovoide

7. OVOIDE

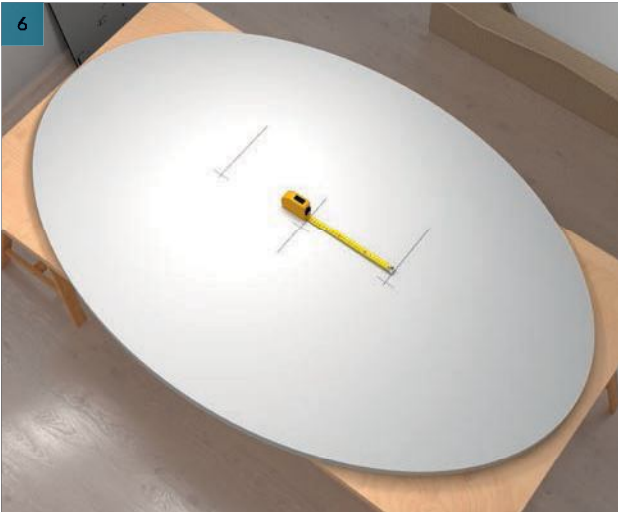

Mida e indique horizontalmente 300 mm a la izquierda y 300 mm a la derecha desde la cruz central

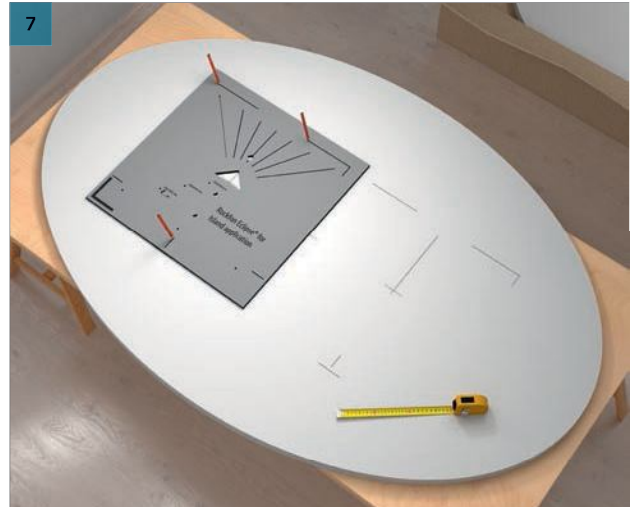

Marque las líneas donde se debe insertar el perfil de fijación del panel y la posición del espaciador. Hágalo tanto en el lado derecho como izquierdo del absorbente mural.

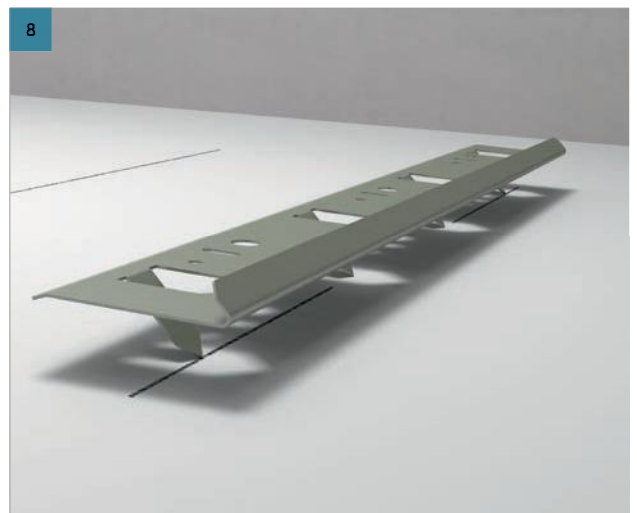

Introduzca el perfil de fijación del panel en el absorbente mural. Vea 8 - Resultado

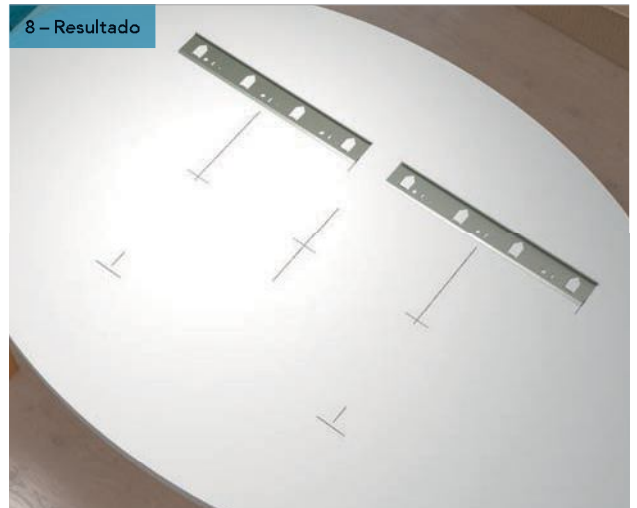
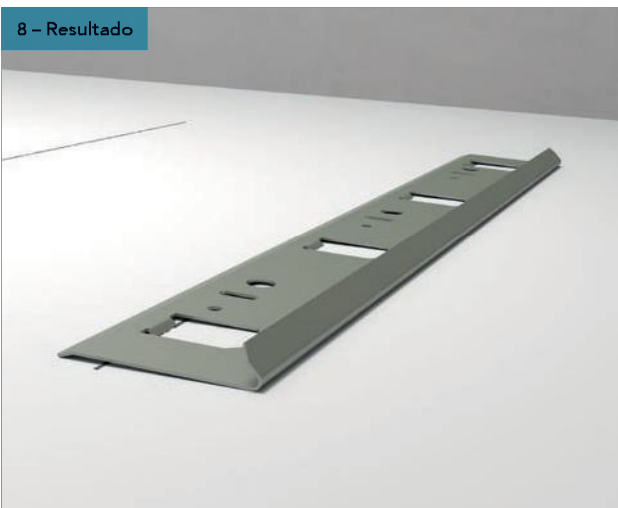

7. OVOIDE

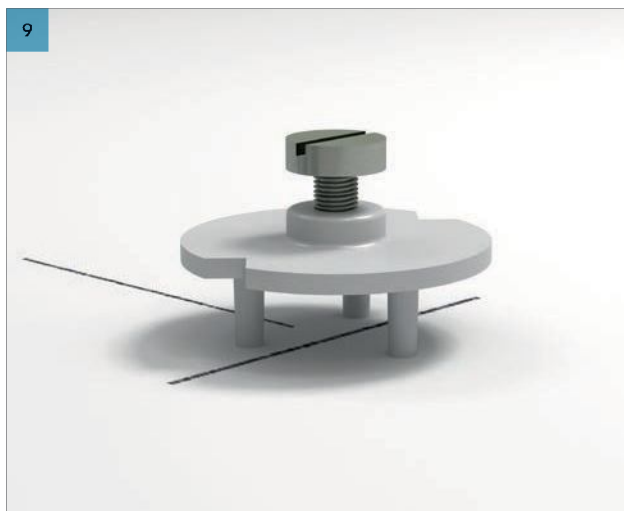

9
Inserte el espaciador en la parte trasera del absorbente mural. Vea 9 - resultado

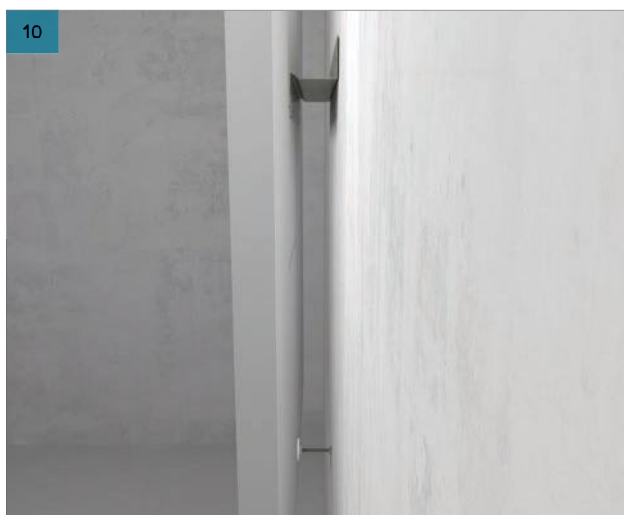
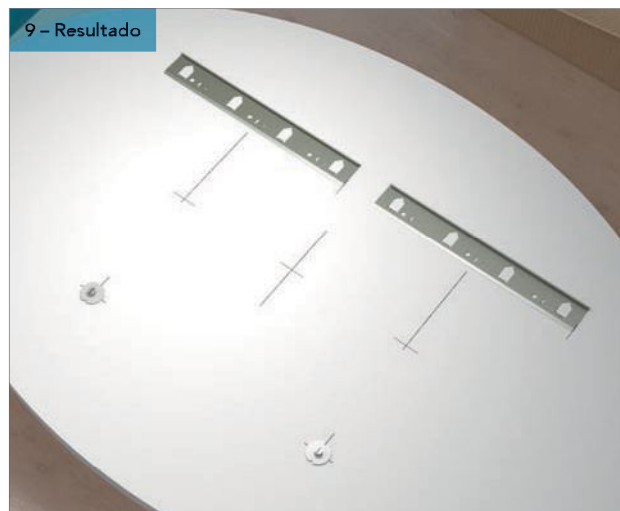

10
Coloque su absorbente mural Rockfon Eclipse en el perfil de fijación de la pared y ajuste el espaciador hasta que el panel de pared Rockfon Eclipse esté nivelado. Vea 10 - Detalle

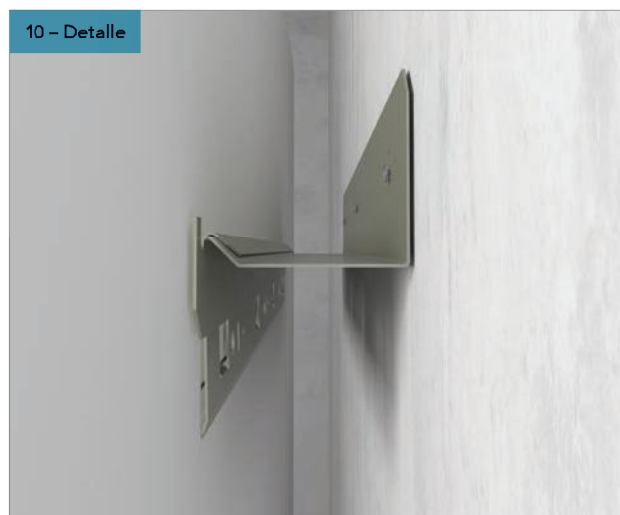

8. ALEATORIO

Póngase en contacto con Rockfon para la fijación del absorbente mural Rockfon Eclipse de forma aleatoria.

Kit de reparación Rockfon Eclipse y Rockfon Contour®

Kit de reparación de cantos para arreglar daños accidentales del canto causados durante la manipulación o instalación in situ.

Este kit fue desarrollado para reparar deformaciones o agujeros pequeños, de hasta 15 mm de diámetro, o rayas que pueden ser causados durante maniobra inadecuada del producto.

La estructura y el color de los rellenos son idénticos a los de la pintura para cantos Rockfon Eclipse y Rockfon Contour aplicada en la fábrica, lo que hace que las reparaciones in situ sean prácticamente indetectables.

Es de aplicación fácil y secado rápido.



Herramientas

Rockfon ha desarrollado herramientas específicas que están disponibles en www.rockfon.es



Visite nuestra biblioteca CAD en línea o el portal BIM para obtener asistencia en el diseño de su proyecto.



Explore nuestra amplia biblioteca de proyectos de referencia en nuestra página web.

Rockfon® es una marca registrada
del Grupo ROCKWOOL.

 twitter.com/RockfonOfficial

 linkedin.com/company/Rockfon-as/

 instagram.com/Rockfon_official/

 http://bit.ly/YouTube_RockfonES

05.2019 | Todos los códigos de colores mencionados se basan en la carta de colores NCS Natural Colour System®, licencia y propiedad de NCS Colour AB, Stockholm 2012 o el color RAL Standard. Documento no contractual. Sujeto a modificaciones sin previo aviso. Créditos fotos: Rockfon.

Rockfon

ROCKWOOL Peninsular S.A.U.
Ctra. de Zaragoza km 53.5 N-121.
31380 Caparroso (Navarra)
España

Tel.: +34 902 430 430

Fax.: +34 902 430 431

info@rockfon.es

www.rockfon.es

