

PRESTO 920

Válvulas mezcladora con tecnología Presto para lavabos.

CARACTERÍSTICAS

Descripción

Tecnología de fabricación por elementos montado independientemente o en cartucho sellado.

Materiales

Válvulas fabricadas en latón y otras aleaciones.

Tratamiento exterior

Niquelado o cromado.

Temperatura admisible de agua

Mejorando la normativa sanitaria, los materiales que componen las piezas de las válvulas pueden soportar una temperatura máxima de 90°C.

- **Cuerpo de latón niquelado.**
- **Elemento interior de cera de alta sensibilidad.**
- **Regulación de 30°C a 60°C.**
- **Caudal medio a 3 bar: 45 l/min.**
- **Temperatura máxima admisible: 90°C.**
- **Posibilidad de bloquear el mando de regulación a la temperatura deseada.**
- **Piezas interiores en materiales resistentes a la corrosión y a las incrustaciones calcáreas.**
- Las presiones dinámicas de suministro deben ser nominalmente iguales.
- **Presiones dinámicas recomendadas de funcionamiento: 3 a 5 bar.**
- **Presión dinámica mínima: 0,5 bar.**
- **Presión dinámica máxima: 6 bar.**
- **Presión estática máxima: 10 bar.**
- **Velocidad máxima recomendada del agua: 2 a 2,5 m/seg.**
- Es necesaria la instalación de **válvulas antirretorno.**
- Se recomienda la **instalación de filtros en las canalizaciones**, así como en las **entradas de la válvula.**

MODELO

Válvula mezcladora con tecnología Presto para lavabos.

- Entradas y salida hembra 3/4".
- **Peso bruto: 0,470 kg.**

• **Ref. 99200**

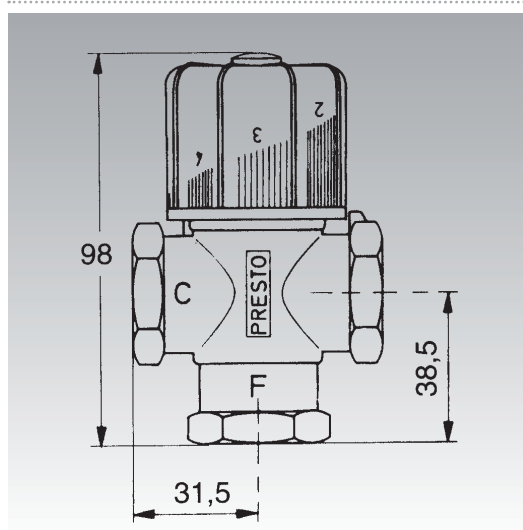

NORMATIVA

- **Certificado ISO 9001:2008.**
- **Pruebas dimensionales, estanqueidad e hidráulicas.** Cumpliendo con el CTE.