

# SISTEMA PRESS FITTING

TACCESORIO  
PARA 3 TUBOS



**TARIFA**  
**ABRIL 2022<sup>(\*)</sup>**

(\*) Precios sujetos a revisiones / Consultar actualizaciones

## INSTALACIONES SANITARIAS (FONTANERÍA)

### TUBERÍA FUSIOPER PRESS

#### Especial para instalaciones sanitarias

Tuberías Fusioiper Press de Pert-II, con estructura reforzada para temperaturas de trabajo de hasta 90°C.

#### Especial para instalações sanitárias

Tubagem Fusioiper Press de Pert-II, com estrutura reforçada para temperaturas de trabalho até 90°C.



Art.Nº	Denominación	Embalaje/Packag.	Palet	€/ml
TFPR1610	16x1,8	Rollo de 75 m	1.350 m	1,16
TFPR2010	20x1,9	Rollo de 75 m	1.350 m	1,55
TFPR2510	25x2,3	Rollo de 50 m	600 m	2,40

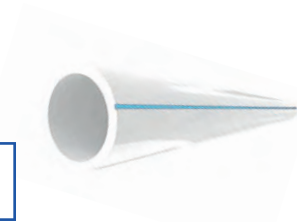

Art.Nº	Denominación	Embalaje/Packag.	€/ml
TBFPR1603	16x1,8	Paquete de 180 m (Barras 3 m) 50 barras	1,20
TBFPR2003	20x1,9	Paquete de 120 m (Barras 3 m) 40 barras	1,64
TBFPR2503	25x2,3	Paquete de 90 m (Barras 3 m) 30 barras	2,51



### TUBERÍA PEX-WASSERFLEX

#### Especial para instalaciones sanitarias

Tuberías en polietileno reticulado (PEX) proceso HXU con total uniformidad de reticulación en su estructura molecular, homologado según norma ISO EN 15.875.

#### Especial para instalações sanitárias

Tubagens em polietileno reticulado (PE-x) processo HXU com total uniformidade de reticulación en sua estrutura molecular, homologado segundo norma ISO15.875.

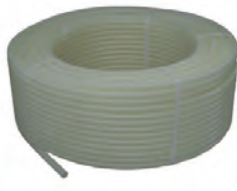

Art.Nº	Denominación	Embalaje/Packag.	Palet	€/ml
TCX161875	16x1,8	Rollo de 75 m	1.350 m	1,38
TCX201975	20x1,9	Rollo de 75 m	1.350 m	1,85
TCX252305	25x2,3	Rollo de 50 m	600 m	2,77
TCX322905	32x2,9	Rollo de 50 m	400 m	4,63

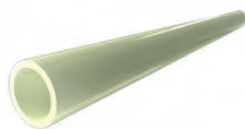

Art.Nº	Denominación	Embalaje/Packag.	€/ml
TCXB161803	16x1,8	Paquete de 150 m (Barras 3 m) 50 barras	1,42
TCXB201903	20x1,9	Paquete de 120 m (Barras 3 m) 40 barras	2,02
TCXB252303	25x2,3	Paquete de 90 m (Barras 3 m) 30 barras	2,83
TCXB322903	32x2,9	Paquete de 60 m (Barras 3 m) 20 barras	4,69



## INSTALACIONES DE CALEFACCIÓN POR RADIADORES

### TUBERÍAS MULTICAPA POLYLASER-PRESS



Art. Nº	Denominación	Embalaje/Packag.	Palet	€/ml
TM51610	16x2	Rollo de 100 m	3.200 m	1,31
TM51620	16x2 (*)	Rollo de 200 m	3.600 m	1,31
TM51650	16x2 (*)	Rollo de 500 m	2.500 m	1,31
TM52010	20x2	Rollo de 100 m	1.800 m	2,03
TM52505	25x2,5	Rollo de 50 m	900 m	3,29
TM53205	32x3	Rollo de 50 m	600 m	5,07

(\*) Suministro bajo pedido. Consultar plazo de entrega y pedido mínimo.

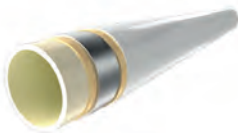

Art. Nº	Denominación	Embalaje/Packag.	Palet	€/ml
TMB51603	16x2	Paquete de 96 m (Barras 3 m) 32 barras	1.344 m	1,45
TMB52003	20x2	Paquete de 75 m (Barras 3 m) 25 barras	1.050 m	2,16
TMB52503	25x2,5	Paquete de 45 m (Barras 3 m) 15 barras	630 m	3,38
TMB53203	32x3	Paquete de 27 m (Barras 3 m) 9 barras	378 m	5,44

### TUBERÍAS MULTICAPA TC PE-AL PEX

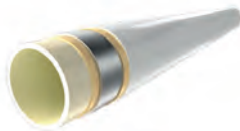

Art. Nº	Denominación	Embalaje/Packag.	€/ml
TCMB 44003	40x3,7	Paquete de 18 m (Barras 3 m) 6 barras	12,86
TCMB 45003	50x4,6	Paquete de 9 m (Barras 3 m) 3 barras	17,11
TCMB 46303	63x5,8	Paquete de 9 m (Barras 3 m) 3 barras	25,62

**NOTA: Se suministrarán barras de 5 m hasta fin de stock.**

### TUBERÍA PERT-5 EVOHFLEX PRO ANTIDIFUSIÓN



Art. Nº	Denominación	Embalaje/Packag.	Palet	€/ml
TFPA5168	PRO Ø16x1,8 Antidifusión	Rollo de 400 m	2.800 m	1,32
TFPA5205	PRO Ø20x1,9 Antidifusión	Rollo de 200 m	1.600 m	1,78
TFPA5250	PRO Ø25x2,3 Antidifusión	Rollo de 50 m	600 m	2,93
TFPA5320	PRO Ø32x2,9 Antidifusión	Rollo de 50 m	400 m	4,62

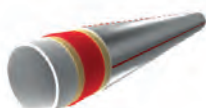

Art. Nº	Denominación	Embalaje/Packag.	€/ml
TBFPA5253	25x2,3	Paquete de 90 m (Barras 3 m) 30 barras	3,00
TBFPA5323	32x2,9	Paquete de 60 m (Barras 3 m) 20 barras	4,71
TBFPA5403	40x3,7	Paquete de 45 m (Barras 3 m) 15 barras	6,62



# ACCESORIO PRESS FITTING

(PARA TUBOS PERT, PEX Y MULTICAPA)

## PRECIOS

Racor macho PPSU	Racor macho PPSU	Raccord mâle PPSU	Press-connection MT PPSU																																																																								
	<table border="1"> <thead> <tr> <th>Art.Nº</th> <th>Denominación</th> <th>Material</th> <th>Ud/bolsa</th> <th>Ud/caja</th> <th>€/ud</th> </tr> </thead> <tbody> <tr> <td>PREX1205</td> <td>16 x 1,8/2 - 1/2"</td> <td>PPSU /INOX</td> <td>5</td> <td>200</td> <td>2,10</td> </tr> <tr> <td>PREX1215</td> <td>20 x 1,9/2 - 1/2"</td> <td>PPSU /INOX</td> <td>5</td> <td>200</td> <td>2,67</td> </tr> <tr> <td>PREX1225</td> <td>20 x 1,9/2 - 3/4"</td> <td>PPSU /INOX</td> <td>5</td> <td>150</td> <td>3,40</td> </tr> <tr> <td>PREX1232</td> <td>25 x 2,3/2,5 - 1/2"</td> <td>PPSU /INOX</td> <td>5</td> <td>150</td> <td>3,74</td> </tr> <tr> <td>PREX1234</td> <td>25 x 2,3/2,5 - 3/4"</td> <td>PPSU /INOX</td> <td>5</td> <td>150</td> <td>4,03</td> </tr> </tbody> </table>	Art.Nº	Denominación	Material	Ud/bolsa	Ud/caja	€/ud	PREX1205	16 x 1,8/2 - 1/2"	PPSU /INOX	5	200	2,10	PREX1215	20 x 1,9/2 - 1/2"	PPSU /INOX	5	200	2,67	PREX1225	20 x 1,9/2 - 3/4"	PPSU /INOX	5	150	3,40	PREX1232	25 x 2,3/2,5 - 1/2"	PPSU /INOX	5	150	3,74	PREX1234	25 x 2,3/2,5 - 3/4"	PPSU /INOX	5	150	4,03																																						
Art.Nº	Denominación	Material	Ud/bolsa	Ud/caja	€/ud																																																																						
PREX1205	16 x 1,8/2 - 1/2"	PPSU /INOX	5	200	2,10																																																																						
PREX1215	20 x 1,9/2 - 1/2"	PPSU /INOX	5	200	2,67																																																																						
PREX1225	20 x 1,9/2 - 3/4"	PPSU /INOX	5	150	3,40																																																																						
PREX1232	25 x 2,3/2,5 - 1/2"	PPSU /INOX	5	150	3,74																																																																						
PREX1234	25 x 2,3/2,5 - 3/4"	PPSU /INOX	5	150	4,03																																																																						
	<table border="1"> <thead> <tr> <th>Art.Nº</th> <th>Denominación</th> <th>Material</th> <th>Ud/bolsa</th> <th>Ud/caja</th> <th>€/ud</th> </tr> </thead> <tbody> <tr> <td>PREX1200</td> <td>16 x 1,8/2 - 1/2"</td> <td>LATÓN /INOX</td> <td>5</td> <td>200</td> <td>3,35</td> </tr> <tr> <td>PREX1210</td> <td>20 x 1,9/2 - 1/2"</td> <td>LATÓN /INOX</td> <td>5</td> <td>200</td> <td>3,61</td> </tr> <tr> <td>PREX1220</td> <td>20 x 1,9/2 - 3/4"</td> <td>LATÓN /INOX</td> <td>5</td> <td>150</td> <td>5,12</td> </tr> <tr> <td>PREX1230</td> <td>25 x 2,3/2,5 - 3/4"</td> <td>LATÓN /INOX</td> <td>5</td> <td>150</td> <td>5,42</td> </tr> <tr> <td>PREX1240</td> <td>25 x 2,3/2,5 - 1"</td> <td>LATÓN /INOX</td> <td>5</td> <td>150</td> <td>9,65</td> </tr> <tr> <td>PREX1250</td> <td>32 x 3 - 1"</td> <td>LATÓN /INOX</td> <td>5</td> <td>150</td> <td>11,75</td> </tr> <tr> <td>PREX1260</td> <td>40 x 3,7/3,5 - 1 1/4"</td> <td>LATÓN /INOX</td> <td>1</td> <td>-</td> <td>28,01</td> </tr> <tr> <td>PREX1270</td> <td>50 x 4,6 - 1 1/2"</td> <td>LATÓN /INOX</td> <td>1</td> <td>-</td> <td>37,93</td> </tr> <tr> <td>PREX1280</td> <td>63 x 5,7 - 2"</td> <td>LATÓN /INOX</td> <td>1</td> <td>-</td> <td>79,57</td> </tr> <tr> <td>PREX1285</td> <td>75X6,8 - 2 1/2"</td> <td>LATÓN /INOX</td> <td>1</td> <td>-</td> <td>EN PREPARACIÓN</td> </tr> <tr> <td>PREX1290</td> <td>90X8,2 - 3"</td> <td>LATÓN /INOX</td> <td>1</td> <td>-</td> <td>EN PREPARACIÓN</td> </tr> </tbody> </table>	Art.Nº	Denominación	Material	Ud/bolsa	Ud/caja	€/ud	PREX1200	16 x 1,8/2 - 1/2"	LATÓN /INOX	5	200	3,35	PREX1210	20 x 1,9/2 - 1/2"	LATÓN /INOX	5	200	3,61	PREX1220	20 x 1,9/2 - 3/4"	LATÓN /INOX	5	150	5,12	PREX1230	25 x 2,3/2,5 - 3/4"	LATÓN /INOX	5	150	5,42	PREX1240	25 x 2,3/2,5 - 1"	LATÓN /INOX	5	150	9,65	PREX1250	32 x 3 - 1"	LATÓN /INOX	5	150	11,75	PREX1260	40 x 3,7/3,5 - 1 1/4"	LATÓN /INOX	1	-	28,01	PREX1270	50 x 4,6 - 1 1/2"	LATÓN /INOX	1	-	37,93	PREX1280	63 x 5,7 - 2"	LATÓN /INOX	1	-	79,57	PREX1285	75X6,8 - 2 1/2"	LATÓN /INOX	1	-	EN PREPARACIÓN	PREX1290	90X8,2 - 3"	LATÓN /INOX	1	-	EN PREPARACIÓN		
Art.Nº	Denominación	Material	Ud/bolsa	Ud/caja	€/ud																																																																						
PREX1200	16 x 1,8/2 - 1/2"	LATÓN /INOX	5	200	3,35																																																																						
PREX1210	20 x 1,9/2 - 1/2"	LATÓN /INOX	5	200	3,61																																																																						
PREX1220	20 x 1,9/2 - 3/4"	LATÓN /INOX	5	150	5,12																																																																						
PREX1230	25 x 2,3/2,5 - 3/4"	LATÓN /INOX	5	150	5,42																																																																						
PREX1240	25 x 2,3/2,5 - 1"	LATÓN /INOX	5	150	9,65																																																																						
PREX1250	32 x 3 - 1"	LATÓN /INOX	5	150	11,75																																																																						
PREX1260	40 x 3,7/3,5 - 1 1/4"	LATÓN /INOX	1	-	28,01																																																																						
PREX1270	50 x 4,6 - 1 1/2"	LATÓN /INOX	1	-	37,93																																																																						
PREX1280	63 x 5,7 - 2"	LATÓN /INOX	1	-	79,57																																																																						
PREX1285	75X6,8 - 2 1/2"	LATÓN /INOX	1	-	EN PREPARACIÓN																																																																						
PREX1290	90X8,2 - 3"	LATÓN /INOX	1	-	EN PREPARACIÓN																																																																						
	<table border="1"> <thead> <tr> <th>Art.Nº</th> <th>Denominación</th> <th>Material</th> <th>Ud/bolsa</th> <th>Ud/caja</th> <th>€/ud</th> </tr> </thead> <tbody> <tr> <td>PREX1100</td> <td>16 x 1,8/2 - 1/2"</td> <td>LATÓN /INOX</td> <td>5</td> <td>200</td> <td>3,23</td> </tr> <tr> <td>PREX1110</td> <td>20 x 1,9/2 - 1/2"</td> <td>LATÓN /INOX</td> <td>5</td> <td>200</td> <td>3,83</td> </tr> <tr> <td>PREX1120</td> <td>20 x 1,9/2 - 3/4"</td> <td>LATÓN /INOX</td> <td>5</td> <td>200</td> <td>4,83</td> </tr> <tr> <td>PREX1130</td> <td>25 x 2,3/2,5 - 3/4"</td> <td>LATÓN /INOX</td> <td>5</td> <td>150</td> <td>5,52</td> </tr> <tr> <td>PREX1140</td> <td>32 x 3 - 1"</td> <td>LATÓN /INOX</td> <td>5</td> <td>100</td> <td>13,51</td> </tr> </tbody> </table>	Art.Nº	Denominación	Material	Ud/bolsa	Ud/caja	€/ud	PREX1100	16 x 1,8/2 - 1/2"	LATÓN /INOX	5	200	3,23	PREX1110	20 x 1,9/2 - 1/2"	LATÓN /INOX	5	200	3,83	PREX1120	20 x 1,9/2 - 3/4"	LATÓN /INOX	5	200	4,83	PREX1130	25 x 2,3/2,5 - 3/4"	LATÓN /INOX	5	150	5,52	PREX1140	32 x 3 - 1"	LATÓN /INOX	5	100	13,51																																						
Art.Nº	Denominación	Material	Ud/bolsa	Ud/caja	€/ud																																																																						
PREX1100	16 x 1,8/2 - 1/2"	LATÓN /INOX	5	200	3,23																																																																						
PREX1110	20 x 1,9/2 - 1/2"	LATÓN /INOX	5	200	3,83																																																																						
PREX1120	20 x 1,9/2 - 3/4"	LATÓN /INOX	5	200	4,83																																																																						
PREX1130	25 x 2,3/2,5 - 3/4"	LATÓN /INOX	5	150	5,52																																																																						
PREX1140	32 x 3 - 1"	LATÓN /INOX	5	100	13,51																																																																						
	<table border="1"> <thead> <tr> <th>Art.Nº</th> <th>Denominación</th> <th>Material</th> <th>Ud/bolsa</th> <th>Ud/caja</th> <th>€/ud</th> </tr> </thead> <tbody> <tr> <td>PREX1305</td> <td>16 x 1,8/2 - 1/2"</td> <td>PPSU /INOX</td> <td>5</td> <td>200</td> <td>3,05</td> </tr> <tr> <td>PREX1315</td> <td>20 x 1,9/2 - 1/2"</td> <td>PPSU /INOX</td> <td>5</td> <td>200</td> <td>3,47</td> </tr> <tr> <td>PREX1325</td> <td>20 x 1,9/2 - 3/4"</td> <td>PPSU /INOX</td> <td>5</td> <td>200</td> <td>3,98</td> </tr> <tr> <td>PREX1334</td> <td>25 x 2,3/2,5 - 3/4"</td> <td>PPSU /INOX</td> <td>5</td> <td>150</td> <td>4,83</td> </tr> <tr> <td>PREX1340</td> <td>25 x 2,3/2,5 - 1"</td> <td>LATÓN /INOX</td> <td>5</td> <td>100</td> <td>11,50</td> </tr> <tr> <td>PREX1350</td> <td>32 x 3 - 1"</td> <td>LATÓN /INOX</td> <td>5</td> <td>75</td> <td>12,80</td> </tr> <tr> <td>PREX1360</td> <td>40 x 3,7/3,5 - 1 1/4"</td> <td>LATÓN /INOX</td> <td>1</td> <td>-</td> <td>28,82</td> </tr> <tr> <td>PREX1370</td> <td>50 x 4,6 - 1 1/2"</td> <td>LATÓN /INOX</td> <td>1</td> <td>-</td> <td>40,33</td> </tr> <tr> <td>PREX1380</td> <td>63 x 5,7 - 2"</td> <td>LATÓN /INOX</td> <td>1</td> <td>-</td> <td>78,48</td> </tr> <tr> <td>PREX1385</td> <td>75X6,8 - 2 1/2"</td> <td>LATÓN /INOX</td> <td>1</td> <td>-</td> <td>EN PREPARACIÓN</td> </tr> <tr> <td>PREX1390</td> <td>90X8,2 - 3"</td> <td>LATÓN /INOX</td> <td>1</td> <td>-</td> <td>EN PREPARACIÓN</td> </tr> </tbody> </table>	Art.Nº	Denominación	Material	Ud/bolsa	Ud/caja	€/ud	PREX1305	16 x 1,8/2 - 1/2"	PPSU /INOX	5	200	3,05	PREX1315	20 x 1,9/2 - 1/2"	PPSU /INOX	5	200	3,47	PREX1325	20 x 1,9/2 - 3/4"	PPSU /INOX	5	200	3,98	PREX1334	25 x 2,3/2,5 - 3/4"	PPSU /INOX	5	150	4,83	PREX1340	25 x 2,3/2,5 - 1"	LATÓN /INOX	5	100	11,50	PREX1350	32 x 3 - 1"	LATÓN /INOX	5	75	12,80	PREX1360	40 x 3,7/3,5 - 1 1/4"	LATÓN /INOX	1	-	28,82	PREX1370	50 x 4,6 - 1 1/2"	LATÓN /INOX	1	-	40,33	PREX1380	63 x 5,7 - 2"	LATÓN /INOX	1	-	78,48	PREX1385	75X6,8 - 2 1/2"	LATÓN /INOX	1	-	EN PREPARACIÓN	PREX1390	90X8,2 - 3"	LATÓN /INOX	1	-	EN PREPARACIÓN		
Art.Nº	Denominación	Material	Ud/bolsa	Ud/caja	€/ud																																																																						
PREX1305	16 x 1,8/2 - 1/2"	PPSU /INOX	5	200	3,05																																																																						
PREX1315	20 x 1,9/2 - 1/2"	PPSU /INOX	5	200	3,47																																																																						
PREX1325	20 x 1,9/2 - 3/4"	PPSU /INOX	5	200	3,98																																																																						
PREX1334	25 x 2,3/2,5 - 3/4"	PPSU /INOX	5	150	4,83																																																																						
PREX1340	25 x 2,3/2,5 - 1"	LATÓN /INOX	5	100	11,50																																																																						
PREX1350	32 x 3 - 1"	LATÓN /INOX	5	75	12,80																																																																						
PREX1360	40 x 3,7/3,5 - 1 1/4"	LATÓN /INOX	1	-	28,82																																																																						
PREX1370	50 x 4,6 - 1 1/2"	LATÓN /INOX	1	-	40,33																																																																						
PREX1380	63 x 5,7 - 2"	LATÓN /INOX	1	-	78,48																																																																						
PREX1385	75X6,8 - 2 1/2"	LATÓN /INOX	1	-	EN PREPARACIÓN																																																																						
PREX1390	90X8,2 - 3"	LATÓN /INOX	1	-	EN PREPARACIÓN																																																																						
	<table border="1"> <thead> <tr> <th>Art.Nº</th> <th>Denominación</th> <th>Material</th> <th>Ud/bolsa</th> <th>Ud/caja</th> <th>€/ud</th> </tr> </thead> <tbody> <tr> <td>PREX2520</td> <td>20 x 1,9/2 - 3/4"</td> <td>LATÓN /INOX</td> <td>5</td> <td>150</td> <td>9,25</td> </tr> <tr> <td>PREX2525</td> <td>25 x 2,3/2,5 - 3/4"</td> <td>LATÓN /INOX</td> <td>5</td> <td>150</td> <td>10,07</td> </tr> <tr> <td>PREX2527</td> <td>25 x 2,3/2,5 - 1"</td> <td>LATÓN /INOX</td> <td>5</td> <td>100</td> <td>16,24</td> </tr> <tr> <td>PREX2532</td> <td>32 x 3 - 1"</td> <td>LATÓN /INOX</td> <td>5</td> <td>75</td> <td>17,61</td> </tr> </tbody> </table>	Art.Nº	Denominación	Material	Ud/bolsa	Ud/caja	€/ud	PREX2520	20 x 1,9/2 - 3/4"	LATÓN /INOX	5	150	9,25	PREX2525	25 x 2,3/2,5 - 3/4"	LATÓN /INOX	5	150	10,07	PREX2527	25 x 2,3/2,5 - 1"	LATÓN /INOX	5	100	16,24	PREX2532	32 x 3 - 1"	LATÓN /INOX	5	75	17,61																																												
Art.Nº	Denominación	Material	Ud/bolsa	Ud/caja	€/ud																																																																						
PREX2520	20 x 1,9/2 - 3/4"	LATÓN /INOX	5	150	9,25																																																																						
PREX2525	25 x 2,3/2,5 - 3/4"	LATÓN /INOX	5	150	10,07																																																																						
PREX2527	25 x 2,3/2,5 - 1"	LATÓN /INOX	5	100	16,24																																																																						
PREX2532	32 x 3 - 1"	LATÓN /INOX	5	75	17,61																																																																						
	<table border="1"> <thead> <tr> <th>Art.Nº</th> <th>Denominación</th> <th>Material</th> <th>Ud/bolsa</th> <th>€/ud</th> </tr> </thead> <tbody> <tr> <td>FP2515</td> <td>JUNTA PLANA 1/2" PARA RACOR LOCO</td> <td>EPDM</td> <td>5</td> <td>0,75</td> </tr> <tr> <td>FP2525</td> <td>JUNTA PLANA 3/4" PARA RACOR LOCO</td> <td>EPDM</td> <td>5</td> <td>1,22</td> </tr> <tr> <td>FP2535</td> <td>JUNTA PLANA 1" PARA RACOR LOCO</td> <td>EPDM</td> <td>5</td> <td>1,31</td> </tr> <tr> <td>FP2545</td> <td>JUNTA PLANA 1 1/4" PARA RACOR LOCO</td> <td>EPDM</td> <td>5</td> <td>1,59</td> </tr> <tr> <td>FP2555</td> <td>JUNTA PLANA 1 1/2" PARA RACOR LOCO</td> <td>EPDM</td> <td>5</td> <td>1,85</td> </tr> <tr> <td>FP2565</td> <td>JUNTA PLANA 2" PARA RACOR LOCO</td> <td>EPDM</td> <td>5</td> <td>4,72</td> </tr> <tr> <td>FP2576</td> <td>JUNTA PLANA 2 1/2" PARA RACOR LOCO</td> <td>EPDM</td> <td>5</td> <td>EN PREPARACIÓN</td> </tr> <tr> <td>FP2591</td> <td>JUNTA PLANA 3" PARA RACOR LOCO</td> <td>EPDM</td> <td>5</td> <td>EN PREPARACIÓN</td> </tr> </tbody> </table>	Art.Nº	Denominación	Material	Ud/bolsa	€/ud	FP2515	JUNTA PLANA 1/2" PARA RACOR LOCO	EPDM	5	0,75	FP2525	JUNTA PLANA 3/4" PARA RACOR LOCO	EPDM	5	1,22	FP2535	JUNTA PLANA 1" PARA RACOR LOCO	EPDM	5	1,31	FP2545	JUNTA PLANA 1 1/4" PARA RACOR LOCO	EPDM	5	1,59	FP2555	JUNTA PLANA 1 1/2" PARA RACOR LOCO	EPDM	5	1,85	FP2565	JUNTA PLANA 2" PARA RACOR LOCO	EPDM	5	4,72	FP2576	JUNTA PLANA 2 1/2" PARA RACOR LOCO	EPDM	5	EN PREPARACIÓN	FP2591	JUNTA PLANA 3" PARA RACOR LOCO	EPDM	5	EN PREPARACIÓN																													
Art.Nº	Denominación	Material	Ud/bolsa	€/ud																																																																							
FP2515	JUNTA PLANA 1/2" PARA RACOR LOCO	EPDM	5	0,75																																																																							
FP2525	JUNTA PLANA 3/4" PARA RACOR LOCO	EPDM	5	1,22																																																																							
FP2535	JUNTA PLANA 1" PARA RACOR LOCO	EPDM	5	1,31																																																																							
FP2545	JUNTA PLANA 1 1/4" PARA RACOR LOCO	EPDM	5	1,59																																																																							
FP2555	JUNTA PLANA 1 1/2" PARA RACOR LOCO	EPDM	5	1,85																																																																							
FP2565	JUNTA PLANA 2" PARA RACOR LOCO	EPDM	5	4,72																																																																							
FP2576	JUNTA PLANA 2 1/2" PARA RACOR LOCO	EPDM	5	EN PREPARACIÓN																																																																							
FP2591	JUNTA PLANA 3" PARA RACOR LOCO	EPDM	5	EN PREPARACIÓN																																																																							



**Empalme tubo-tubo**
**União**
**Union égale**
**Press-coupling**

ESPOSOR DEL TUBO/ESPESSURA DO TUBO/ÉPAISSEUR DU TUYAU/PIPE THICKNESS:  
 Tubo Ø16 1,8/2 mm- Tubo Ø20 1,9/2 mm-Tubo Ø25 2,3 mm-Tubo Ø32 3 mm  
 Tubo Ø40 3,7/3,5 mm-Tubo Ø50 4,6/4 mm- Tubo Ø635,7 /4,5 mm

Art.Nº	Denominación	Material	Ud/bolsa	Ud/caja	€/ud
PREX1400	16-16	PPSU /INOX	5	300	2,32
PREX1410	20-20	PPSU /INOX	5	300	2,56
PREX1420	25-25	PPSU /INOX	5	150	3,68
PREX1440	32-32	PPSU /INOX	5	100	5,62
PREX1470	40-40	LATÓN /INOX	1	-	30,52
PREX1480	50-50	LATÓN /INOX	1	-	46,87
PREX1492	63-63	LATÓN /INOX	1	-	114,45
PREX1493	75-75	LATÓN /INOX	1	-	EN PREPARACIÓN
PREX1494	90-90	LATÓN /INOX	1	-	EN PREPARACIÓN

**Empalme reducido**
**União redução**
**Union de réduction**
**Reduced Press-coupling**

ESPOSOR DEL TUBO/ESPESSURA DO TUBO/ÉPAISSEUR DU TUYAU/PIPE THICKNESS:  
 Tubo Ø16 1,8/2 mm- Tubo Ø20 1,9/2 mm-Tubo Ø25 2,3 mm-Tubo Ø32 3 mm  
 Tubo Ø40 3,7/3,5 mm-Tubo Ø50 4,6/4 mm- Tubo Ø635,7 /4,5 mm

Art.Nº	Denominación	Material	Ud/bolsa	Ud/caja	€/ud
PREX1450	20-16	PPSU /INOX	5	300	2,47
PREX1455	25-16	PPSU /INOX	5	200	3,10
PREX1460	25-20	PPSU /INOX	5	250	3,18
PREX1430	32-25	PPSU /INOX	5	150	6,39
PREX1490	32-40	LATÓN /INOX	1	-	25,07
PREX1491	40-50	LATÓN /INOX	1	-	44,69
PREX1495	63-50	LATÓN /INOX	1	-	92,65

**Codo tubo-tubo**
**Curva**
**Coude égal**
**Elbow**

Art.Nº	Denominación	Material	Ud/bolsa	Ud/caja	€/ud
PREX2000	16 x 1,8/2	PPSU /INOX	5	300	2,54
PREX2010	20 x 1,9/2	PPSU /INOX	5	250	2,98
PREX2020	25 x 2,3/2,5	PPSU /INOX	5	150	4,13
PREX2030	32 x 3	PPSU /INOX	5	100	6,66
PREX2040	40 x 3,7	LATÓN /INOX	1	-	34,88
PREX2050	50 x 4,6	LATÓN /INOX	1	-	56,68
PREX2060	63 x 5,7	LATÓN /INOX	1	-	114,45

**Te tubo-tubo**
**Tê**
**Té égal**
**Tee**

ESPOSOR DEL TUBO/ESPESSURA DO TUBO/ÉPAISSEUR DU TUYAU/PIPE THICKNESS:  
 Tubo Ø16 1,8/2 mm- Tubo Ø20 1,9/2 mm-Tubo Ø25 2,3 mm-Tubo Ø32 3 mm  
 Tubo Ø40 3,7/3,5 mm-Tubo Ø50 4,6/4 mm- Tubo Ø635,7 /4,5 mm

Art.Nº	Denominación	Material	Ud/bolsa	Ud/caja	€/ud
PREX2100	16-16-16	PPSU /INOX	5	200	3,36
PREX2110	20-20-20	PPSU /INOX	5	150	3,90
PREX2120	25-25-25	PPSU /INOX	5	100	5,84
PREX2180	32-32-32	PPSU /INOX	5	40	9,67
PREX2220	40-40-40	LATÓN /INOX	1	-	43,60
PREX2225	50-50-50	LATÓN /INOX	1	-	81,75
PREX2230	63-63-63	LATÓN /INOX	1	-	158,05

**Tapón Pex**
**Tampão Pex**
**Bouchon Pex**
**Top Pex**

Art.Nº	Denominación	Material	Ud/bolsa	Ud/caja	€/ud
PREX2400	Tapón 16 x 1,8/2	PPSU /INOX	5	500	1,23
PREX2405	Tapón 20 x 1,9/2	LATÓN /INOX	5	100	2,51
PREX2410	Tapón 25 x 2,3/2,5	LATÓN /INOX	5	100	4,03

Todas las piezas serán prensadas con mordazas TC-PRESS

Te reducida

Tê redução

Te de réduction

Reduced Tee



ESPOSOR DEL TUBO/ESPESSURA DEL TUBO/ÉPAISSEUR DU TUYAU/PIPE THICKNESS:  
Tubo Ø16 1,8/2 mm- Tubo Ø20 1,9/2 mm-Tubo Ø25 2,3 mm-Tubo Ø32 3 mm  
Tubo Ø40 3,7/3,5 mm-Tubo Ø50 4,6/4 mm- Tubo Ø63 5,7 /4,5 mm

Art.Nº	Denominación	Material	Ud/bolsa	Ud/caja	€/ud
PREX2130	20-16-16	PPSU /INOX	5	200	3,68
PREX2132	20-20-16	PPSU /INOX	5	150	4,00
PREX2135	16-20-16	PPSU /INOX	5	200	3,76
PREX2140	20-16-20	PPSU /INOX	5	150	3,82
PREX2142	20-25-20	PPSU /INOX	5	125	4,70
PREX2150	25-16-25	PPSU /INOX	5	125	5,23
PREX2152	25-16-16	PPSU /INOX	5	125	3,91
PREX2153	25-16-20	PPSU /INOX	5	125	4,29
PREX2156	25-20-16	PPSU /INOX	5	125	4,75
PREX2160	25-20-20	PPSU /INOX	5	125	4,85
PREX2170	25-20-25	PPSU /INOX	5	75	5,28
PREX2171	25-32-25	PPSU /INOX	5	75	9,35
PREX2190	32-25-25	PPSU /INOX	5	75	7,99
PREX2195	32-25-32	PPSU /INOX	5	75	10,18
PREX2250	40-32-40	LATÓN /INOX	5	-	39,24
PREX2241	40-25-32	LATÓN /INOX	5	-	29,43
PREX2249	40-32-32	LATÓN /INOX	5	-	29,98

Colector compact

Colector compact

Collecteur compact

Compact manifold

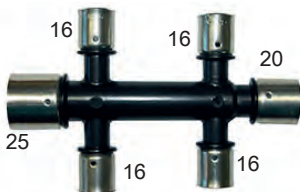
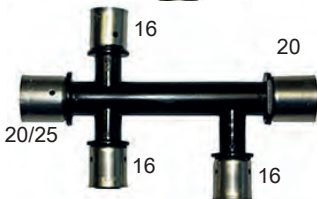
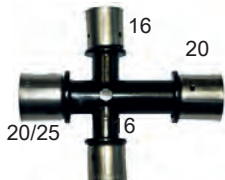

ESPOSOR DEL TUBO/ESPESSURA DO TUBO/ÉPAISSEUR DU TUYAU/PIPE THICKNESS:  
Tubo Ø16 1,8/2 mm  
Tubo Ø20 1,9/2 mm  
Tubo Ø25 2,3 mm  
Tubo Ø32 2,9/3 mm

Art.Nº	Denominación	Material	Embalaje/Packag.	€/ud
E.AT1307	Compact 3/20-16-16-20	PPSU /INOX	5	5,47
E.AT1310	Compact 3/25-16-16-20	PPSU /INOX	5	6,33

Art.Nº	Denominación	Material	Embalaje/Packag.	€/ud
E.AT1317	Compact 4/20-16-16-16-20	PPSU /INOX	5	7,76
E.AT1320	Compact 4/25-16-16-16-20	PPSU /INOX	5	8,48

Art.Nº	Denominación	Material	Embalaje/Packag.	€/ud
E.AT1330	Compact 5/25-16-16-16-16-20	PPSU /INOX	5	9,91

**LA ECONOMÍA DE UN SISTEMA**

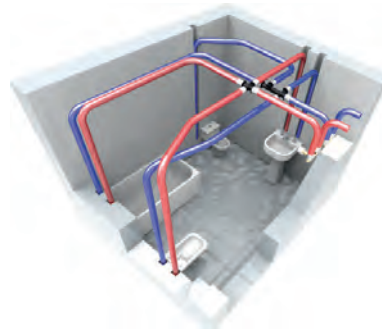

**EN MATERIALES**  
CON 2 COLECTORES  
SE AHORRAN 5 TES

**EN SEGURIDAD**  
TODAS LAS UNIONES  
LOCALIZADAS EN EL  
MISMO PUNTO

**EN MANO DE OBRA**  
ADEMÁS SE AHORRAN  
6 APRIETES

Lubricante

Lubrificant

Lubrifiant

Lubricant



Art.Nº	Denominación	Embalaje	€/ud
PREX3340	Lubricante para juntas Press fitting	400 ml	12,54

Todas las piezas serán prensadas con mordazas TC-PRESS

**Codo hembra**      **Curva fêmea**      **Coude femelle**      **Press elbow FT**



Art.Nº	Denominación	Material	Ud/bolsa	Ud/caja	€/ud
PREX1500	16 x 1,8/2 - 1/2"	LATÓN /INOX	5	250	3,47
PREX1510	20 x 1,9/2 - 1/2"	LATÓN /INOX	5	200	3,73
PREX1520	20 x 1,9/2 - 3/4"	LATÓN /INOX	5	150	5,81
PREX1530	25 x 2,3/25 - 3/4"	LATÓN /INOX	5	150	7,16
PREX1545	32 x 3 - 1"	LATÓN /INOX	5	75	11,21

**Codo macho**      **Curva macho**      **Coude mâle**      **Press elbow MT**



Art.Nº	Denominación	Material	Ud/bolsa	Ud/caja	€/ud
PREX1505	16 x 1,8/2 - 1/2"	LATÓN /INOX	5	250	4,63
PREX1515	20 x 1,9/2 - 1/2"	LATÓN /INOX	5	200	4,81
PREX1535	25 x 2,3/2,5 - 3/4"	LATÓN /INOX	5	150	6,58

**Codo placa**      **Curva fêmea pater**      **Coude avec applique**      **Tab-connection elbow**



Art.Nº	Denominación	Material	Ud/bolsa	Ud/caja	€/ud
PREX1600	16 x 1,8/2 - 1/2"	LATÓN /INOX	5	200	5,43
PREX1610	20 x 1,9/2 - 1/2"	LATÓN /INOX	5	150	5,67

**Soporte para codo placa**      **Suporte curva placa**      **Support coude plaque**      **Support press tab-connection**



Art.Nº	Denominación	Embalaje/Packag.	€/ud
PREX1680	Soporte codo placa	2	2,54

**Te hembra**      **Tê fêmea**      **Té femelle**      **Press-tee FT**



Art.Nº	Denominación	Material	Ud/bolsa	Ud/caja	€/ud
PREX1700	16 - 1/2" - 16	LATÓN /INOX	5	150	6,31
PREX1710	20 - 1/2" - 20	LATÓN /INOX	5	150	7,25
PREX1720	25 - 3/4" - 25	LATÓN /INOX	5	75	12,80
PREX1730	32 - 1/2" - 32	LATÓN /INOX	5	50	15,91
PREX1735	32 - 1" - 32	LATÓN /INOX	5	50	15,91
PREX1740	40 - 1" - 40	LATÓN /INOX	5	-	40,33
PREX1750	50 - 1 1/4" - 50	LATÓN /INOX	1	-	70,85
PREX1760	63 - 1 1/2" - 63	LATÓN /INOX	1	-	122,08

ESPESOR DEL TUBO/ESPESSURA DO TUBO/ÉPAISSEUR DU TUYAU/PIPE THICKNESS:  
 Tubo Ø16 1,8/2 mm- Tubo Ø20 1,9/2 mm-Tubo Ø25 2,3 mm-Tubo Ø32 3 mm  
 Tubo Ø40 3,7/3,5 mm-Tubo Ø50 4,6/4 mm- Tubo Ø635,7 /4,5 mm

**Racor de transición**      **Racor de transição**      **Raccord de transition**      **Copper press adapter**



Art.Nº	Denominación	Material	Ud/bolsa	Ud/caja	€/ud
PREX2380	Racor 16 a cobre de 12	LATÓN /INOX	5	300	2,51
PREX2385	Racor 16 a cobre de 15	LATÓN /INOX	5	250	3,02
PREX2390	Racor 20 a cobre de 18	LATÓN /INOX	5	100	3,75
PREX2391	Racor 25 a cobre de 22	LATÓN /INOX	5	100	5,78
PREX2395	Racor 32 a cobre de 28	LATÓN /INOX	5	100	10,12

ESPESOR DEL TUBO/ESPESSURA DO TUBO/ÉPAISSEUR DU TUYAU/PIPE THICKNESS:  
 Tubo Ø16 1,8/2 mm      Tubo Ø20 1,9/2 mm  
 Tubo Ø25 2,3/5mm      Tubo Ø32 3 mm

**Todas las piezas serán prensadas con mordazas TC-PRESS**

Llave de corte

Válvula de corte

Robinet d'arrêt

Stop cock valve



Art.Nº	Denominación	Material	Embalaje/Packag.	€/ud
PREX2300	16 x 1,8	LATÓN /INOX	2	12,15
PREX2310	20 x 1,9/2	LATÓN /INOX	2	13,15
PREX2320	25 x 2,3/,25	LATÓN /INOX	2	16,90
PREX2330	32 x 3	LATÓN /INOX	2	22,25

Llave de corte en "U"

Válvula de corte-U

Robinet d'arrêt-U

Stopcock "U"



Art.Nº	Denominación	Material	Embalaje/Packag.	€/ud
PREX2340	20 x 1,9/2	LATÓN /INOX	2	20,08
PREX2345	25 x 2,3/,25	LATÓN /INOX	2	25,14

Fijación para pladur

Fixação para placa de gesso

Fixation pour plaques de plâtre

Fixing plasterboard wall

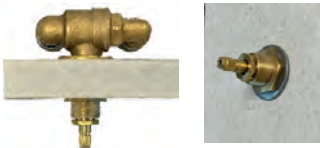

Art.Nº	Denominación	Material	Embalaje/Packag.	€/ud
PREX2290	Fijación de válvula p/pladur	LATÓN /INOX	5	8,11

Mandos para válvula

Comando para válvula

Robinet pour vanne

Valve handier



Art.Nº	Denominación	Material	Embalaje/Packag.	€/ud
PREX2351	Mando oculto (*)	ZAMAK CROMO	2	6,76
PREX2356	Mando de palanca (*)	ZAMAK CROMO	2	7,85
PREX2361	Mando de pomo (*)	ZAMAK CROMO	2	7,85
PREX2363	Prolongador eje válvula	LATÓN	10	2,07
PREX2362	Prolongador escudo válvula	LATÓN	10	3,16
PREX3200	Tornillo fijación (1 Prolongador)	INOX	10	0,13
PREX3201	Tornillo fijación (2 Prolongadores)	INOX	10	0,20

\*Los escudos de los mandos ocultos, de palanca y de pomo son deslizantes.

Válvula de esfera PREX

Válvula esférica PREX

Valve sphérique PREX

Ball valve PREX



Art.Nº	Denominación	Material	Embalaje/Packag.	€/ud
PREX3408	Ø20	LATÓN /INOX	2	9,76
PREX3409	Ø25	LATÓN /INOX	2	10,88
PREX3410	Ø32	LATÓN /INOX	2	17,33

Casquillos

Casquilha

Bague seule

Press sleeve



Art.Nº	Denominación	Material	Embalaje/Packag.	€/ud
PREX3000	Ø16	INOX	5	0,50
PREX3010	Ø20	INOX	5	0,55
PREX3020	Ø25	INOX	5	0,86
PREX3030	Ø32	INOX	5	1,26
PREX1840	Ø40	INOX	1	4,62
PREX1850	Ø50	INOX	1	5,94
PREX1860	Ø63	INOX	1	10,55

Todas las piezas serán prensadas con mordazas TC-PRESS



## COLECTORES MODULARES

Colector

Colector

Collecteur

Manifold



Art.Nº	Denominación	Embalaje/Packag.	€/ud
PREX3603	Colector modular 3 vías con tapón (sin adaptadores)	1	10,15

Art.Nº	Denominación	Embalaje/Packag.	€/ud
PREX3604	Colector modular 4 vías con tapón (sin adaptadores)	1	12,44

Art.Nº	Denominación	Embalaje/Packag.	€/ud
PREX3605	Colector modular 5 vías con tapón (sin adaptadores)	1	16,43

Art.Nº	Denominación	Embalaje/Packag.	€/ud
PREX3606	Colector modular 6 vías con tapón (sin adaptadores)	1	18,72

Art.Nº	Denominación	Embalaje/Packag.	€/ud
PREX3607	Colector modular 7 vías con tapón (sin adaptadores)	1	21,14

Art.Nº	Denominación	Embalaje/Packag.	€/ud
PREX3608	Colector modular 8 vías con tapón (sin adaptadores)	1	24,99

Art.Nº	Denominación	Embalaje/Packag.	€/ud
PREX3609	Colector modular 9 vías con tapón (sin adaptadores)	1	27,28

Art.Nº	Denominación	Embalaje/Packag.	€/ud
PREX3610	Colector modular 10 vías con tapón (sin adaptadores)	1	29,64

Art.Nº	Denominación	Embalaje/Packag.	€/ud
PREX3611	Colector modular 11 vías con tapón (sin adaptadores)	1	33,82

Art.Nº	Denominación	Embalaje/Packag.	€/ud
PREX3612	Colector modular 12 vías con tapón (sin adaptadores)	1	35,32

### FORMA DE SUMINISTRO DE LOS COLECTORES MODULARES

(En bolsas, desmontado, según fotos)



Ej. 6 vías

LA UNIÓN ENTRE COLECTORES ES TIPO BAYONETA CON JUNTAS, SE HACE A MANO Y SIN HERRAMIENTA.

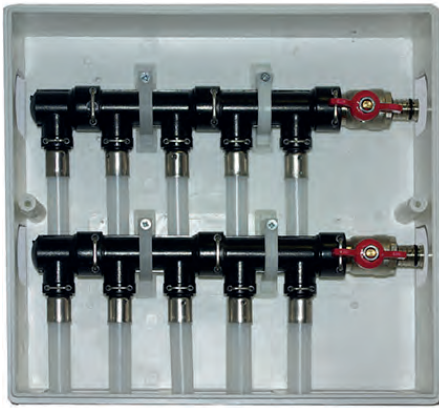

FONTANERÍA / PLUMBING

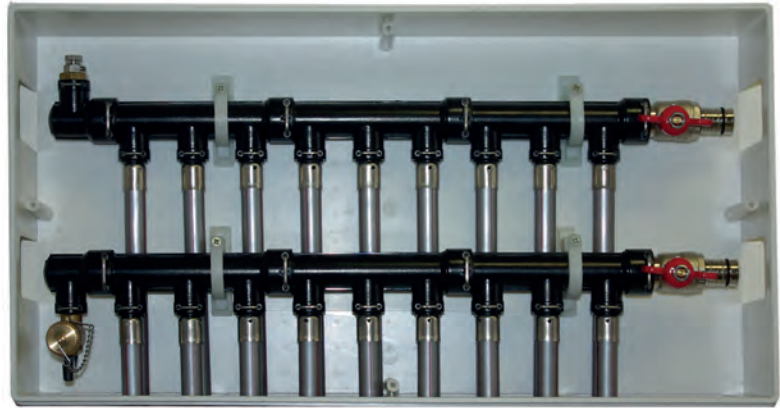

RADIADORES / RADIATORS

**Adaptador de distribución**

Adaptador distribuição

Adaptateur de distribution

Distribution adapter



Art.Nº	Denominación	Embalaje/Packag.	€/ud
PREX3207	Adaptador de distribución Ø16x1,8/2	5	2,06
PREX3208	Adaptador de distribución Ø20x1,9/2	5	4,91
PREX3335	Adaptador de distribución con válvula Ø16x1,8/2	1	8,18

**Adaptador de alimentación**

Adaptador alimentação

Adaptateur d'alimentation

Adapter for impulsion/return



Art.Nº	Denominación	Embalaje/Packag.	€/ud
PREX3301	Adaptador de alimentación Ø20x1,9/2 (PPSU)	5	2,80
PREX3306	Adaptador de alimentación Ø25x2,3/2,5(PPSU)	5	3,30

Art.Nº	Denominación	Embalaje/Packag.	€/ud
PREX3308	Adaptador de alimentación con válvula Ø20x1,9/2	5	11,17
PREX3309	Adaptador de alimentación con válvula Ø25x2,3/2,5	5	13,63

Art.Nº	Denominación	Embalaje/Packag.	€/ud
PREX3321	Adaptador de alimentación Rosca 3/4" Macho	2	7,27

**Purgadores**

Purgador

Purgeur

Purger



Art.Nº	Denominación	Embalaje/Packag.	€/juego
PREX3330	Purgador manual	1	3,10
PREX3331	Purgador automático	1	12,84

Todas las piezas serán prensadas con mordazas TC-PRESS

**Importante:** El material utilizado para todas nuestras piezas de latón es de CW614N y CW617N siendo su contenido máx. en PB de 3,5 Y 2,5 respectivamente.

La empresa se reserva el derecho de modificar parcial o totalmente precios, estética y características de los materiales que figuran en esta lista sin previo aviso.

Colector modular

Colector Modular

Collecteur modulaire

Modular manifold



Art.Nº	Denominación	Embalaje/Packag.	€/ud
PREX3520	Módulo RF 1 vía con tapón	1	3,89
PREX3525	Módulo RF 2 vías intermedio	1	6,01
PREX3530	Módulo RF 3 vías intermedio	1	8,40

Armario Colector modular

Armário colector modular

Coffret Collecteur modulaire

Modular manifold box



Art.Nº	Denominación	Embalaje/Packag.	€/ud
TR412.600	Armario P-35 (300x295x90) con soportes (Hasta 4 circuitos)	1	18,54
TR412.601	Armario P-50 (460x295x90) con soportes (Hasta 7 circuitos)	1	23,13
TR412.602	Armario P-60 (560x295x90) con soportes (Hasta 9 circuitos)	1	38,88
TR412.603	Armario P-70 (660x295x90) con soportes (hasta 12 circuitos)	1	80,19

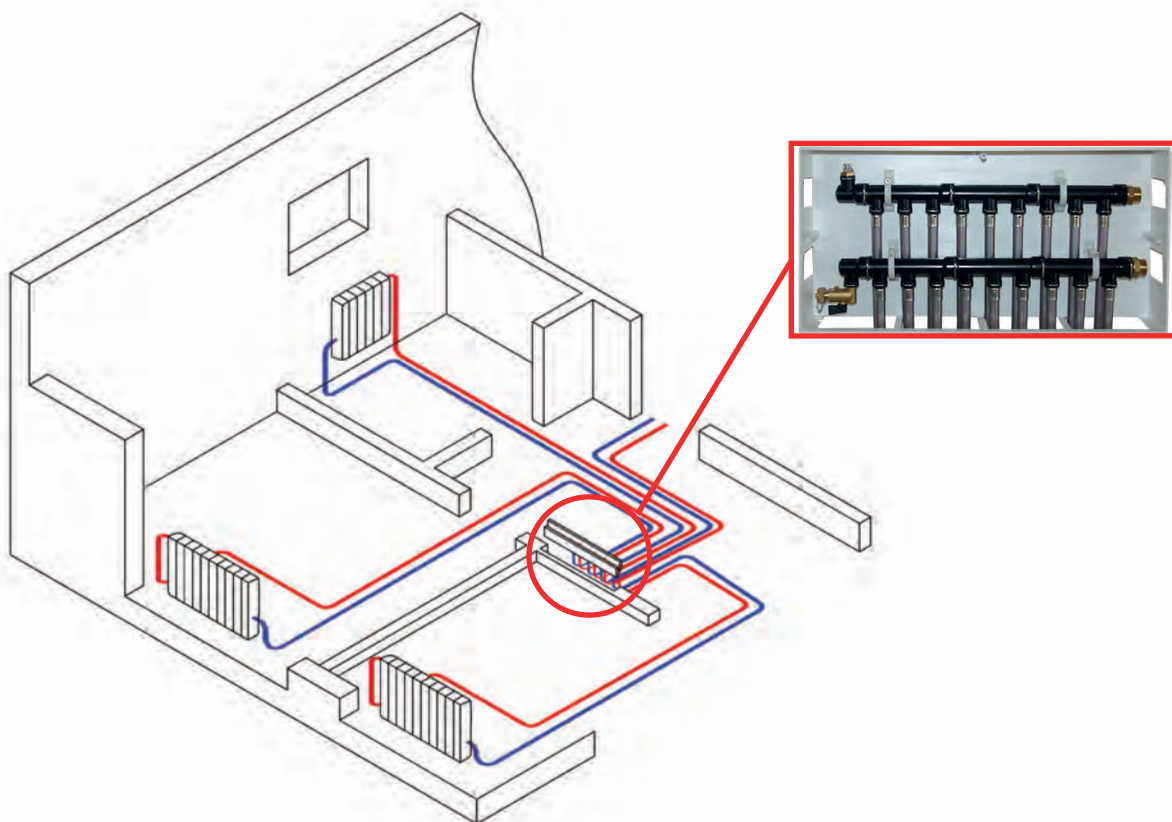

## DISTRIBUIDORES MODULARES PARA RADIADORES MODELO RF

Colector	Colector	Collecteur	Manifold
 <p><b>FORMA DE SUMINISTRO</b></p> 	<p>Distribuidor para instalaciones de radiadores compuesto de:</p> <ul style="list-style-type: none"> <li>- Colector de impulsión con válvula de vaciado y prueba.</li> <li>- Colector de retorno con purgador manual.</li> <li>- Soportes y armario de plástico.</li> <li>- Adaptadores de 16x1,8 Prex.</li> </ul> <p>Distributeur pour installations de radiateurs composé de:</p> <ul style="list-style-type: none"> <li>- Collecteur d'impulsion avec vanne de vidange et essai</li> <li>- Collecteur de retour avec purgeur manuel</li> <li>- Supports et armoire en plastique</li> <li>- Adaptateurs de 16 x 1,8 Prex.</li> </ul>	<p>Distribuidor para instalações de radiadores composto de:</p> <ul style="list-style-type: none"> <li>-Colector de impulsão com válvula de enchimento e descarga.</li> <li>-Colector de retorno com purgador manual.</li> <li>-Suportes e armário de plástico.</li> <li>-Adaptadores de 16x1,8 Press.</li> </ul> <p>Manifolds for radiator installations composed by:</p> <ul style="list-style-type: none"> <li>- Impulsion manifold with drain and test valve</li> <li>- Return manifold with manual purger</li> <li>- Plastic brackets and cabinets</li> <li>- Adapters Ø 16x1,8 Prex.</li> </ul>	

Art.Nº	Denominación	Embalaje/Packag.	€/ud
PREX3702	Distribuidor modular 2 vías con purgador y grifo de vaciado	1	58,91
PREX3703	Distribuidor modular 3 vías con purgador y grifo de vaciado	1	65,90
PREX3704	Distribuidor modular 4 vías con purgador y grifo de vaciado	1	76,59
PREX3705	Distribuidor modular 5 vías con purgador y grifo de vaciado	1	88,38
PREX3706	Distribuidor modular 6 vías con purgador y grifo de vaciado	1	100,16
PREX3707	Distribuidor modular 7 vías con purgador y grifo de vaciado	1	108,46
PREX3708	Distribuidor modular 8 vías con purgador y grifo de vaciado	1	128,48
PREX3709	Distribuidor modular 9 vías con purgador y grifo de vaciado	1	135,49
PREX3710	Distribuidor modular 10 vías con purgador y grifo de vaciado	1	183,85
PREX3711	Distribuidor modular 11 vías con purgador y grifo de vaciado	1	190,94
PREX3712	Distribuidor modular 12 vías con purgador y grifo de vaciado	1	199,18

Adaptador de alimentación	Adaptador alimentação	Adaptateur d'alimentation	Adapter for impulsion/return
---------------------------	-----------------------	---------------------------	------------------------------



Art.Nº	Denominación	Embalaje/Packag.	€/ud
PREX3301	Adaptador de alimentación Ø20x1,9/2 (PPSU)	5	2,80
PREX3306	Adaptador de alimentación Ø25x2,3/2,5(PPSU)	5	3,30

Art.Nº	Denominación	Embalaje/Packag.	€/ud
PREX3308	Adaptador de alimentación con válvula Ø20x1,9/2	5	11,17
PREX3309	Adaptador de alimentación con válvula Ø25x2,3/2,5	5	13,63

Art.Nº	Denominación	Embalaje/Packag.	€/ud
PREX3321	Adaptador de alimentación Rosca 3/4" Macho	2	7,27

NOTA: CUANDO HAGA EL PEDIDO INDIQUE EL ADAPTADOR DE ALIMENTACIÓN QUE NECESITE. ÉSTE NO ESTÁ INCLUIDO EN EL PRECIO DEL DISTRIBUIDOR.

NOTE: LORSQUE VOUS FAITES LA COMMANDE, INDIQUEZ L'ADAPTEUR D'ALIMENTATION DONT VOUS AVEZ BESOIN. CELUI-CI N'EST PAS INCLUS DANS LE PRIX DU DISTRIBUTEUR.

NOTE: WHEN YOU MAKE THE ORDER INDICATE THE ADAPTER IMPULSION/RETURN YOU NEED. THIS ONE IS NOT INCLUDED IN THE PRICE OF THE MANIFOLD.



## HERRAMIENTAS COMPATIBLES/ COMPATIBLE TOOLS

**PRENSA MINI APTAS PARA ACCESORIO TC-PRESS HASTA Ø32 /MINI APTA PARA ACESSÓRIO TC-PRESS ATÉ Ø32**  
**OUTIL DE SERTISSAGE MINI APTE POUR ACCESSOIRES TC-PRESS JUSQU'AU Ø32 /PRESSING TOOL MINI SUITABLE FOR TC-PRESS UP TO Ø32.**

**REMS MINI  
PRESS-ACC**



Art.Nº	€/ud
HE520.422	2.746,80

SÓLO CUNAS TC-PRESS UNIVERSALES  
 SÓ CUNHAS TC-PRESS UNIVERSAIS  
 SEULEMENT ADAPTATEUR TC-PRESS UNIVERSELS  
 ONLY TC-PRESS UNIVERSAL INSERTS

**PRENSA DE 32 KN APTAS PARA ACCESORIO TC-PRESS HASTA Ø63/DE 32 KN APTA PARA ACESSÓRIO TC-PRESS ATÉ Ø63**  
**OUTIL DE SERTISSAGE DE 32 KN APTE POUR ACCESSOIRE TC-PRESS JUSQU'AU Ø63/PRESSING TOOL OF 32 KN SUITABLE FOR TC-PRESS UP TO Ø63**

**REMS POWER-  
PRESS ACC**



Art.Nº	€/ud
HE520.421	2.725,00

NOTA: PRECIO SIN MORDAZA UNIVERSAL  
 NOTA: PREÇO SEM PORTA-CUNHA UNIVERSAL  
 REMARQUE : PRIX SANS PINCES À SERTIR UNIVERSELLE  
 NOTE: PRICE WITHOUT UNIVERSAL JAW

SÓLO CON MORDAZAS UNIVERSALES CON CUNAS UNIVERSALES TC-PRESS HASTA Ø32. CON MORDAZA DE COLLARÍN PARA GRANDES DIÁMETROS Y CUNAS TC-PRESS PARA DIÁMETROS DE Ø40,50 Y 63

SÓ COM PORTA-CUNHAS UNIVERSAIS COM CUNHAS UNIVERSAIS TC-PRESS ATÉ Ø32 COM PORTA-CUNHA DE COLAR PARA GRANDES DIÁMETROS E CUNHAS TC-PRESS PARA DIÁMETROS DE Ø40,50 E 63

UNIQUEMENT AVEC PINCES A SERTIR UNIVERSELLES AVEC MÂCHOIRES UNIVERSELLES TC-PRESS JUSQU'AU Ø32. AVEC PINCES À SERTIR À COLLIER POUR LES GRANDS DIAMÈTRES ET MÂCHOIRES TC-PRESS POUR DIAMÈTRES DE Ø40, 50 ET 63.

ONLY WITH UNIVERSAL JAWS WITH UNIVERSAL TC-PRESS INSERTS UP TO Ø32. WITH COLLAR JAW FOR LARGER DIAMETERS AND TC-PRESS INSERTS FOR DIAMETERS Ø40, 50, 63.

**Importante: La garantía de las herramientas es responsabilidad del fabricante de las mismas. Por dicho motivo, cualquier reclamación, puesta a punto o reparación debe ser efectuada por el servicio técnico correspondiente; por lo que debe enviar el material directamente a dichos servicios técnicos.**

**Importante: A garantia das ferramentas é de responsabilidade do fabricante das mesmas. Por esse motivo, qualquer reclamação, ou reparação deve ser efetuada pelo serviço técnico correspondente; pelo que deve enviar a ferramenta directamente aos serviços técnicos da marca.**

**Important : la garantie des outils est de la responsabilité du fabricant de ceux-ci. Pour cette raison, toute réclamation, mise au point ou réparation doit être effectuée par le service technique correspondant; pour ce faire, il faut envoyer le matériel directement aux services techniques respectifs.**

**Important: The warranty on tools is the responsibility of the manufacturer thereof. For this reason, any claim, fine tuning, or repair must be done by the corresponding service; so the material should be sent directly to the corresponding technical services.**

**Mordaza universal**

**Porta-cunha universal**

**Pince à sertir universelle**

**Universal jaw**



Porta cunas universal para MÁQUINAS ESTÁNDAR de 32 a 40 KN que permite el uso de las cunas TC-PRESS, hasta Ø32.

Porta-cunhas universal para MÁQUINAS STANDARD de 32 a 40 KN que permite o uso das cunhas TC-PRESS, até Ø32.

Pince à sertir universelle pour MACHINES STANDARD de 32 à 40 KN qui permet l'utilisation de mâchoires TC-PRESS, jusqu'à Ø32.

Universal jaw for standard tools of 32 to 40 KN which allows the use of TC-PRESS inserts, up to Ø32.

Artículo Article	Denominación Denomination	Embalaje Packing	€/ud €/unit
HE520.650	Porta cunas universal hasta Ø32	1	<b>212,55</b>

**Cuna TC-Press Universal (NEGRO)**

**Cunha TC-Press Universal**

**Mâchoires TC Press Universelle**

**Universal TC-PRESS inserts**



Cunas TC-PRESS, entrelazadas en acero tratado para tubos PEX y MULTICAPA. Para máquinas Rems, Rothenberger y Klauke.

Cunhas TC-PRESS, entrelaçadas em aço tratado para tubos PEX e MULTICAPA. Para máquinas Rems, Rothenberger e klauke.

Mâchoires TC-PRESS, enlacées en acier traité pour tuyaux PEX et MULTICAPA. Pour machines Rems, Rothenberger et klauke.

TC-PRESS inserts, intertwined in treated Steel for PEX and MULTILAYER pipes. For Rems, Rothenberger and Klauke tools.

Artículo Article	Denominación Denomination	Embalaje Packing	€/ud €/unit
HE520.614	Cuna Ø12 para PEX y Multicapa Universal	1	<b>30,52</b>
HE520.615	Cuna Ø16 para PEX y Multicapa Universal	1	<b>30,52</b>
HE520.616	Cuna Ø20 para PEX y Multicapa Universal	1	<b>30,52</b>
HE520.617	Cuna Ø25 para PEX y Multicapa Universal	1	<b>30,52</b>
HE520.619	Cuna Ø32 para PEX y Multicapa Universal	1	<b>30,52</b>

**Cuna TC-Press Virax (PLATA)**

**Cunha TC-Press Virax**

**Mâchoires TC Prex-Virax**

**Virax TC-PRESS inserts**



Cunas TC-PRESS, entrelazadas en acero tratado para tubos PEX y MULTICAPA. Para máquina Virax M20 y M24.

Cunhas TC-PRESS, entrelaçadas em aço tratado para tubos PEX e MULTICAPA. Para máquina Virax M20 y M24.

Mâchoires TC-PRESS, enlacées en acier traité pour tuyaux PEX et MULTICAPA. Pour machines Virax, M20 y M24.

TC-PRESS inserts, intertwined in treated Steel for PEX and MULTILAYER pipes. For Virax M20 y M24 tools.

Artículo Article	Denominación Denomination	Embalaje Packing	€/ud €/unit
HE520.614V	Cuna Ø12 para PEX y Multicapa Virax	1	<b>30,52</b>
HE520.615V	Cuna Ø16 para PEX y Multicapa Virax	1	<b>30,52</b>
HE520.616V	Cuna Ø20 para PEX y Multicapa Virax	1	<b>30,52</b>
HE520.617V	Cuna Ø25 para PEX y Multicapa Virax	1	<b>30,52</b>
HE520.619V	Cuna Ø32 para PEX y Multicapa Virax	1	<b>30,52</b>

**Mordaza collarín**

**Porta-cunha de colar**

**Pince à sertir Universelle**

**Collar jaw**



Porta cunas universal para máquinas estándar DE 32 A 40 KN tipo UNP2 o similar que permite el uso de las cunas TC-PRESS para grandes diámetros.

Porta-cunhas universal para máquinas standard DE 32 A 40 KN tipo UNP2 ou semelhante que permite o uso das cunas TC-PRESS para grandes diámetros.

Pince à sertir universelle pour machines standard DE 32 A 40 KN tipo UNP2 ou semblable qui permet l'usage des mâchoires TC-PRESS pour grands diamètres.

Universal jaw for standard tools OF 32 TO 40 KN, type UNP2 or similar, which allows the use of TC-PRESS inserts for large diameters.

Artículo Article	Denominación Denomination	Embalaje Packing	€/ud €/unit
UW63NK	Porta cunas universal grandes diámetros	1	<b>2.016,50</b>

**Cunas grandes diámetros**

**Cunha grandes diámetros**

**Mâchoires grands diamètres**

**TC Prex inserts for large diameters**



Cunas TC Prex grandes diámetros, para tubos PEX y MULTICAPA, en acero tratado.

Cunhas grandes diámetros, para tubos PEX e MULTICAPA, em aço tratado.

Mâchoires grands diamètres, pour tuyaux PEX et MULTICAPA en acier traité.

TC Prex inserts for large diameters for PEX and MULTILAYER pipes, in treated Steel.

Artículo Article	Denominación Denomination	Embalaje Packing	€/ud €/unit
WE40PNUN	Cuna Ø40 para PEX y Multicapa	1	<b>106,82</b>
WE50PNUN	Cuna Ø50 para PEX y Multicapa	1	<b>106,82</b>
WE63PNUN	Cuna Ø63 para PEX y Multicapa	1	<b>106,82</b>

**Presna manual**

**Presna manual**

**Outil de sertissage manuel**

**Manual pressing tool**



Presna manual con cunas intercambiables para tubos de 16/20/25.

Presna manual com cunhas que podem ser trocadas entre si para tubos de 16/20/25.

Outil de sertissage manuel avec mâchoires échangeables pour tuyaux 16/20/25.

Manual pressing tool with interchangeable inserts for 16/20/25 pipes.

Artículo Article	Denominación Denomination	Embalaje Packing	€/ud €/unit
HE520.660	Mordaza manual con cunas de Ø16/20/25	1	<b>299,75</b>
HE520.661	Juego de cunas Ø16	1	<b>28,34</b>
HE520.662	Juego de cunas Ø20	1	<b>28,34</b>
HE520.663	Juego de cunas Ø25	1	<b>28,34</b>



**ALMENAS ENTRELAZADO EN CIERRE**  
**DENTES ENTRELAZADO NO FECHO**



**ZONAS DE APRIETE DE ESTANQUEIDAD SOBRE LAS JUNTAS**  
**ZONAS DE APERTO DE ESTANQUIDADE SOBRE AS JUNTAS**

**ZONAS DE APRIETE ANTIDESLIZANTE**  
**ZONAS DE APERTO ANTI-DESILIZANTE**

Las cunas TC son cunas con estrías de apriete y almenas de cierre para evitar la formación de costuras en los casquillos cuando se realizan los aprietes, y de esta forma poder garantizar nuestro sistema.

As cunhas TC são cunhas com estrías de aperto e dentes de fecho para evitar a formação de costuras nos casquilho quando se fazem os apertos e, desta forma, poder garantir o nosso sistema.

Les adaptateurs TC sont équipés de striges de pince, ainsi que de créneaux de fermeture, afin d'éviter la formation de coutures sur les bagues lorsque les pincements sont réalisés. Ceci nous permet de garantir notre système.

The TC inserts have clamping grooves and closing battlements to avoid the formation of folds in the fittings while pressing, and this way guarantee our system.

## Tijeras para tubo

## Tesoura para tubo

## Ciseaux coupe-tuyaux

## Pipe-cutting tool



Tijeras corta tubos para tubos .  
 Tesouras corta-tubos para tubos .  
 Ciseaux Coupe-tuyaux pour tube .  
 Pipe-cutting tool for pipes.

Artículo Article	Denominación Denomination	Embalaje Packing	€/ud €/unit
HE100.517	Tijeras hasta Ø40	1	<b>30,96</b>
HE100.518	Tijeras hasta Ø63	1	<b>136,58</b>

## Muelles curva

## Mola de Aço para curvas

## Ressort en Acier pour coudes

## Bending spring



Muelle de Acero para curvados de tubos.  
 Mola de Aço para curvas de tubos.  
 Ressort en Acier pour coudes de tuyaux.  
 Steel bending spring for pipes.

Artículo Article	Denominación Denomination	Embalaje Packing	€/ud €/unit
HE520.700	Muelle interior Ø16 (719.16.640)	1	<b>20,71</b>
HE520.710	Muelle interior Ø20 (719.18.640)	1	<b>21,04</b>
HE520.711	Muelle interior Ø25 (719.20.640)	1	<b>46,05</b>

## Cortatubos

## Corta-tubos

## Coupe-tuyaux

## Pipe cutting tool



Corta tubos con cuchilla especial para plástico.  
 Corta-tubos com lâmina especial para plástico.  
 Coupe-tuyaux avec lame spéciale pour plastique.  
 Pipe cutting tool with special blade for plastics.

Artículo Article	Denominación Denomination	Embalaje Packing	€/ud €/unit
HE100.530	Cortatubos hasta Ø63	1	<b>155,54</b>
HE100.535	Cortatubos hasta Ø125	1	<b>259,15</b>

## Calibradores

## Calibradores

## Calibres

## Beveling tool



Calibra el diámetro interior del tubo y rebaba la arista para que al montar el accesorio no dañe la junta.  
 Calibra o diâmetro interior do tubo e rebarba a aresta para que, ao montar o acessório, a junta não fique danificada.  
 Cet outil calibre le diamètre intérieur du tube et ébarbe les reliefs, de sorte que quand on monte l'accessoire, il n'endommage pas le joint.  
 Calibrates the inner diameter of the pipe and deburrs the edges to assemble the fitting without damaging the fitting.



Artículo Article	Denominación Denomination	Embalaje Packing	€/ud €/unit
HE520.445	Calibrador Ø16,20,25 y 32 PEX y Multicapa manual/taladro	1	<b>41,42</b>
HE520.450	Calibrador Ø40 PEX y Multicapa para taladro	1	<b>117,72</b>
HE520.451	Calibrador Ø50 PEX y Multicapa para taladro	1	<b>136,58</b>
HE520.452	Calibrador Ø63 PEX y Multicapa para taladro	1	<b>218,22</b>

### IMPORTANTE

Con las mordazas universales pueden utilizarse máquinas HIDRÁULICAS de REMS, VIRAX, ROTHENBERGER o KLAUKE de 32 a 40 KN. Asegurarse de que cuando hagan el cierre las cunas lleguen a juntarse totalmente. Tener en cuenta las normas de instalación incluidas en esta lista así como las recomendaciones del fabricante de las máquinas.  
 GARANTÍA: Termoconcept solo garantiza el "Sistema TC-PRESS" cuando se utilicen en la instalación y para el montaje los elementos originales (piezas, tubo y herramientas) relacionados con esta lista.

### IMPORTANTE

Com os porta-cunhas universais podem-se utilizar máquinas HIDRÁULICAS das marcas: Rems, Virax, Rothenberger ou Klauke de 32 a 40 KN. Assegurar-se de que ao fazer o fecho das cunhas, estas se juntam totalmente. Ter em conta as normas de instalação incluídas nesta lista assim como as recomendadas pelos fabricantes das máquinas.  
 GARANTIA: a Termoconcept só garante o "sistema TC Press" quando se utilizam os elementos originais na instalação (peças, tubos e ferramentas) relacionados com esta lista.

### IMPORTANT

Avec les porte-adaptateurs universels, on peut utiliser les machines HIDRAULIQUES de REMS, VIRAX, ROTHENBERGER ou KLAUKE de 32 à 40 KN. Il faut s'assurer qu'au moment de réaliser la fermeture, les adaptateurs finissent de s'unir complètement. Il faut prendre en compte les règles d'installation incluses dans cette liste, ainsi que les recommandations du fabricant des machines.  
 GARANTIE : Termoconcept ne garantit le « système TC-PRESS » que si on utilise dans l'installation et pour le montage les éléments originaux (pièces, tubes et outils) détaillés sur cette liste.

### IMPORTANT

With the universal jaws you could use hydraulic machines like REMS, VIRAX, ROTHENBERGER OR KLAUKE from 32 to 40 KN. Secure that they get totally together when the inserts close. Consider the installation regulations included in this list and also the recommendation of the producers of the machines.  
 GUARANTEE: Termoconcept guarantee only the "TC-PRESS System" using the original elements (pieces, pipe and tools) for the assembly related in this list.



## NORMAS DE INSTALACIÓN SISTEMA PRESS-FITTING NORMAS DE INSTALAÇÃO SISTEMA PRESS-FITTING



1. Hacer el corte con tijeras o corta-tubos, perpendicular al tubo.  
NOTA: Los tubos con diámetro mayor a 20 mm debe de cortarse con corta tubos.

1. Fazer o corte com tesoura ou corta-tubos perpendicular ao tubo.  
NOTA: os tubos com diâmetro superior a 20 mm devem ser cortados com corta-tubos.



2. Calibrar y matar aristas para que no dañe las juntas al introducir el accesorio.

2. Calibrar e eliminar a aresta do tubo para que não danifique as juntas ao introduzir o acessório.



3. Introducir el tubo hasta que sobre pase el testigo del casquillo.

3. Entrar no tubo até que a passagem chegou no casquilho.



4. Antes de prensar, comprobar en el agujero testigo, que el tubo ha llegado a su sitio.

4. Antes de comprimir, verificar pelo orifício que o tubo chegou ao seu sítio.

**Todas las piezas serán  
prensadas con mordazas  
TC-PRESS**  
**Todas as peças serão  
comprimidas com  
porta-cunhas TC-PRESS**



5. Insertar la cuna adecuada al diámetro exterior del tubo que se está conectando. Colocar la boca de la prensa centrada en el casquillo, pegando a la valona. (No prensar nunca fuera del casquillo).

5. Introduzir a cunha adequada ao diâmetro exterior do tubo que se está a ligar. Colocar a boca da prensa centrada no casquilho, juntando à entrada. (Nunca comprimir fora do casquilho).



6. Comprobar que el apriete es correcto. Para ello, verificar el desgaste de las cunas y que estas cuando se aprieta el casquillo lleguen a juntarse totalmente. En caso contrario mandar a revisar la herramienta por su proveedor.

6. Verificar se o aperto está correcto. Para o efeito, verificar o desgaste das cunhas e se estas, ao apertar o casquilho, chegam a unir-se totalmente. Caso contrário, mandar fazer uma revisão da ferramenta ao seu fabricante.



**CORRECTO**

Montaje sin tensiones  
Montagem sem tensões



**INCORRECTO**



**CORRECTO**



**INCORRECTO**

El casquillo debe quedar uniformemente apretado, sin presentar una costura de apriete como se ve en el detalle incorrecto.

O casquilho deve ficar uniformemente apertado, sem apresentar uma costura de aperto, como se vê no detalhe incorrecto

**PRECAUCIÓN: LOS FITTINGS DE UNIÓN DE PPSU NO PUEDEN ESTAR EN CONTACTO CON AISLANTE DE POLIURETANO EN ESTADO LÍQUIDO, SELLADORES LÍQUIDOS PARA METALES (TIPO CANDAR, LOCTITE, ETC.) NI PINTURAS, PEGAMENTOS, DISOLVENTES ADHESIVOS PARA PVC HASTA QUE HAYA SOLIDIFICADO POR COMPLETO. LAS JUNTAS DE EPDM SÓLO ADMITEN GRASA DE SILICONA (NO USAR NUNCA GRASAS MINERALES).**

**PRECAUÇÃO: AS GUARNIÇÕES DE UNIÃO DE PPSU NÃO PODEM ESTAR EM CONTACTO COM POLIURETANO LÍQUIDOS PARA METAIS (TIPO CANDAR, LOCTITE, ETC), NEM COM PINTURAS, COLAS OU DISSOLVENTES ADESIVOS PARA PVC ENQUANTO NÃO TIVEREM SOLIDIFICADO TOTALMENTE. LAS JUNTAS DE EPDM SÓLO ADMITE GRASSA DE SILICONE (NO USAR NUNCA GRASSA MINERAIS).**

**NOTA: Después de la terminación de los trabajos y antes de cubrir los tubos para poder hacer uso de nuestras garantías es imprescindible realizar las pruebas de estanqueidad según norma UNE-100-151-88**

**NOTA: Depois de terminar os trabalhos e antes de cobrir os tubos para poder fazer uso das nossas garantias, é imprescindível executar os testes de estanquidade de acordo com as normas UNE - 100 - 151-88**

## TUBERÍAS MULTICAPA NORMAS DE INSTALACIÓN/NORMAS DE INSTALAÇÃO

Los tubos multicapa, son tubos compuestos por material plástico y metal. La unión de las capas plásticas con las metálicas se hacen a través de una cola polimérica, lo que hace que el conjunto se comporte como un tubo metálico. Esto implica que hay que respetar las dilataciones lineales del mismo, así como otras normas para su correcta instalación.

Os tubos Multicapa, são tubos compostos por material plástico e metal. A união das capas plásticas com as de metal fazem-se através de uma cola polimérica, o que faz que o conjunto se comporte como um tubo metálico. Isto implica ter que se respeitar as dilatações lineares do mesmo, assim como outras normas para sua correcta instalação..

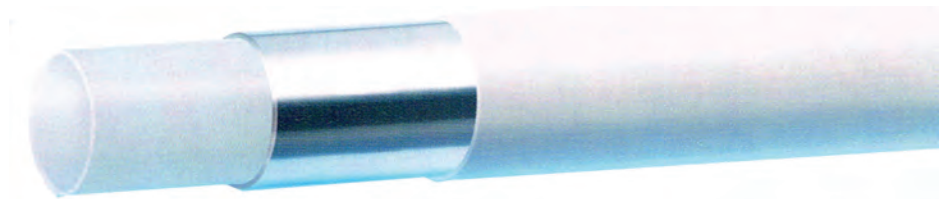

Permitir la libre dilatación de la tubería usando soportes deslizantes y haciendo las correspondientes liras o cambios de dirección. Permitir a livre dilatação da tubagem usando suportes deslizantes e fazendo corresponder liras ou troca de direcções.

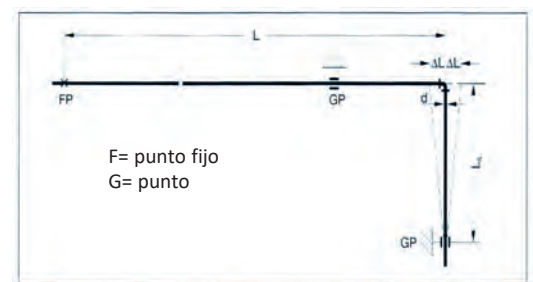
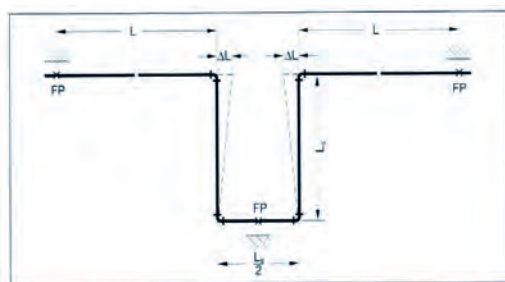
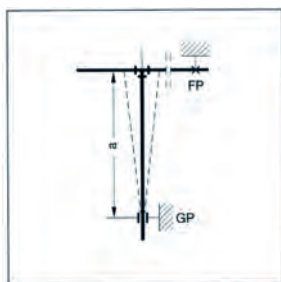

Cuando sean instalaciones empotradas, los tubos tienen que estar enfundados en coquillas o dentro de un tubo corrugado, para permitir esta dilatación.

En diámetros pequeños, los tramos empotrados se instalarán protegidos al menos con un corrugado haciendo pequeñas curvas en su recorrido evitando tramos rectos punto a punto para absolver las dilataciones.

Quando forem instalações embutidas, os tubos têm que estar protegidos por mangas de isolamento ou dentro de um tubo corrugado para permitir a dilatação do mesmo.

Em diâmetros pequenos, os troços embutidos instalaram-se protegidos pelo menos com um corrugado fazendo pequenas curvas em sua longitude evitando troços rectos ponto a ponto para absorver as dilatações



Curvado. Radios de curvas inferiores a 12 veces el diámetro del tubo es necesario hacerlos insertando un muelle en su interior para evitar que se despegue la capa interior de la capa de aluminio y se reduzca o se obstruya el paso del agua.



Curva. Raios de curva inferiores a 12 vezes o diâmetro do tubo é necessário a utilização de uma mola no seu interior para evitar o despegamento entre a capa interior e capa de alumínio ou reduzir ou obstruir a passagem da água.



Curvas de radios inferiores a 5xD no deberían de hacerse pero en caso necesario además de muelle interior se usará curvadora con matriz exterior en la salida de los tubos del suelo hacia la pared con curvas de 90°C usar codos de protección o rellenar bien el hueco posterior de la curva del tubo para evitar que el empuje por dilatación pueda provocar el chafado del tubo en dicha curva



Curvas de raio inferior a 5XD. Além da mola interior devera se usar uma curvadora com matriz exterior, na saída dos tubos do solo á parede com curvas a 90°, utilizar curvas de protecção ou encher bem o espaço posterior á curva do tubo para evitar que ele empurre por dilatação e possa provocar o achatamento do tubo nessa curva

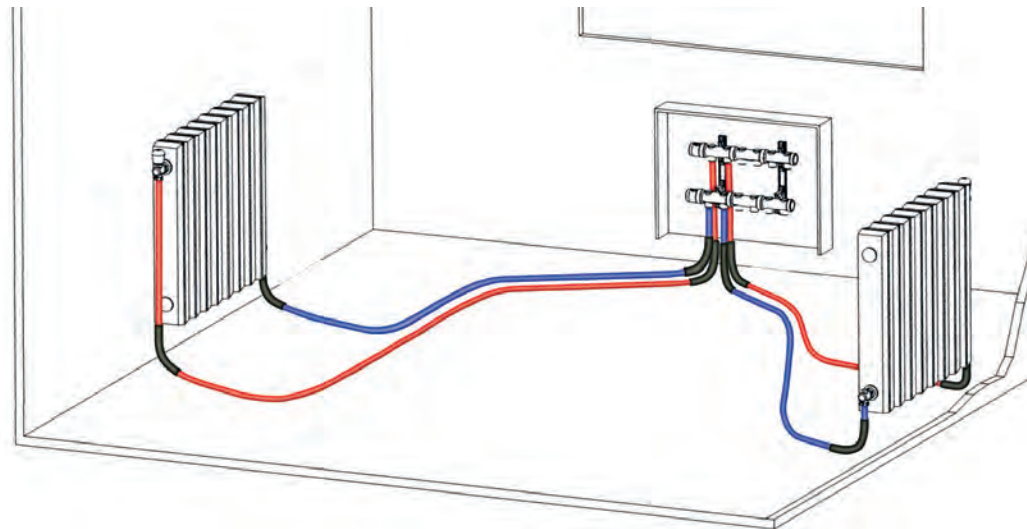

Los tubos multicapa son aptos para instalaciones de radiadores, fontanería etc.; donde puedan ir enfundados, pero no son recomendados en instalaciones por suelo radiante, donde estos tienen que ir en contacto directo con el mortero; por lo que no se permite su dilatación lineal.

Os tubos Multicapa são aptos para instalações de radiadores, canalização, etc.; onde podem ir protegidos com mangas de isolamento, mas não são recomendados nas instalações de piso radiante, onde tem que ir em contacto directo com o betão; pelo que não permite sua dilatação linear.

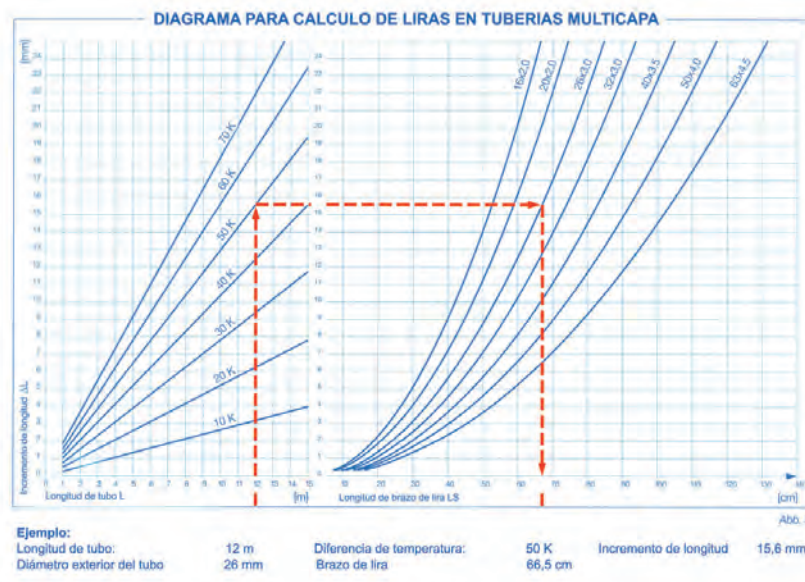

**INSTALACIONES EMPOTRADAS EN ROZAS O SUELOS  
INSTALAÇÕES EMBUTIDAS EM ROÇOS OU SOLOS**

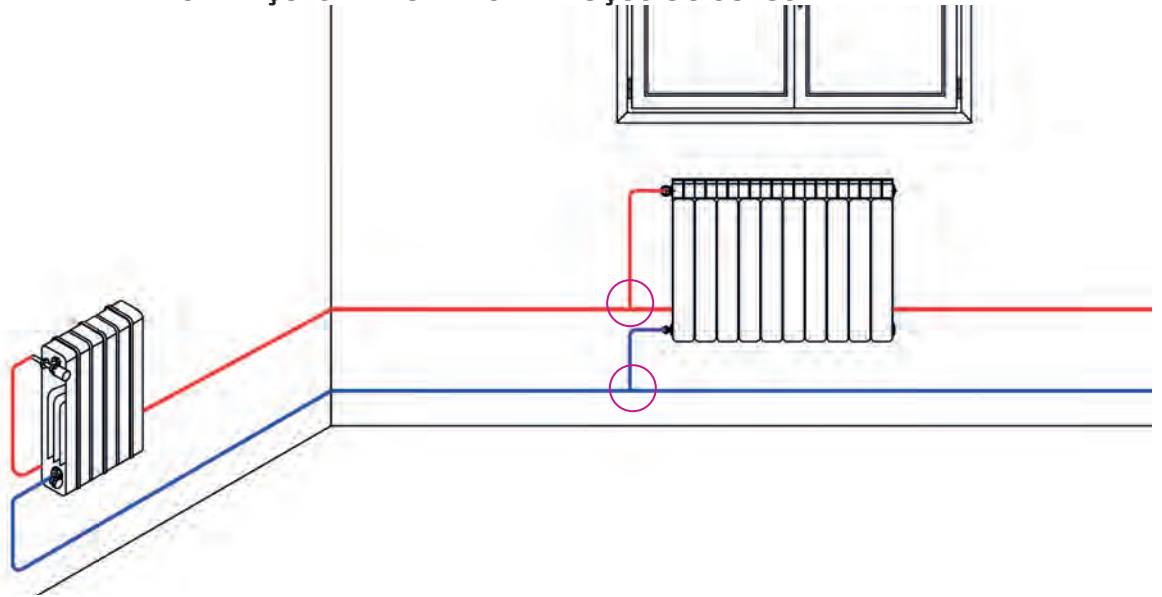

Aislar el tubo y el accesorio  
Nunca dejar el accesorio sin aislar  
Isolar o tubo e o acessório  
Nunca deixar o acessório sem isolamento



El espesor del aislamiento debe ser el suficiente para que al comprimirse absorba la dilatación del tubo

A espessura do isolamento deve ser suficiente para que ao comprimir absorva a dilatação do tubo.



En la curva a 90º hacia la pared, usar codos guía con apoyo trasero para evitar el chafado del tubo por dilatación.  
Nunca utilizar codos sin protección.

Na curva 90º para a parede, usando cotovelos guiar com suporte traseiro para evitar o chafado do tubo por dilatação.  
Nunca utilizar curvas sem protecção.

