



Mauré

LIVING THE OUTDOORS

^(ES) Creemos en la belleza de los espacios al aire libre y su poder para conectarnos. Mauré, nace como la nueva línea deco de LaViuda, una empresa referente en el sector de la protección solar.

Más elegante. Más funcional. Más libre. Nuestros productos están diseñados para vivir momentos con intensidad. A cualquier hora, desde el amanecer hasta el anochecer. Una experiencia llena de colores, calidez y estilo, para toda la vida.

^(EN) We believe in the beauty of the great outdoors and its ability to connect with us. Mauré is a new decor range created by LaViuda, a trend setting company in the sun protection industry. More elegance. More functionality. More freedom. Our products are designed to experience every moment intensely. Any time of the day, from dawn to dusk. An experience that is full of colour, warmth and style, for the rest of your life.

^(DE) Wir glauben an die Kraft, die wir aus den Stunden schöpfen, die wir im Freien genießen. Mauré ist die neue Deko-Linie von LaViuda, einem Referenzunternehmen im Bereich Sonnenschutz.

Mehr Eleganz. Mehr Funktionalität. Mehr Freiheit. Unsere Produkte sind darauf ausgelegt, Ihnen glückliche Momente zu schenken. Und das zu jeder Tageszeit, von der Morgendämmerung bis in die späten Abendstunden. Ein Erlebnis voller Farben, Wärme und Stil, für ein ganzes Leben.



06

MANIFIESTO

OUR MANIFESTO · MANIFEST

16

FILOSOFÍA

OUR ETHOS ·
UNTERNEHMENSPHILOSOPHIE

24

PROPIEDADES

PRODUCT FEATURES ·
EIGENSCHAFTEN

28

DISEÑO

DESIGN · DESIGN

30

VENTAJAS

ADVANTAGES · VORTEILE

32

SISTEMAS

SYSTEMS · SYSTEME



36

ÁGORA

42

AURA

48

SENSEI

54

NUVOLA

62

DATOS
TÉCNICOS

SPECIFICATIONS ·
TECHNISCHE DATEN

66

TEJIDOS
FABRICS · GEWEBE

76

COLORES Y
ACABADOS

COLOURS AND FINISHES ·
FARBEN UND
AUSFÜHRUNGEN

(ES) Compartimos una misma filosofía, caracterizada por la calidad y pasión en todo lo que hacemos. Cuidamos al máximo cada detalle para ofrecer las mejores soluciones en protección solar para crear un espacio acogedor. Nuestro hogar.



^(EN) We share the same outlook, characterised by the quality and passion that we bring to everything we embark on. We take great care of every small detail in order to offer the best sun protection solutions while creating welcoming areas. Our home.

^(DE) Uns verbindet eine gemeinsame Philosophie: Qualität und Leidenschaft bei allem, was wir tun. Wir arbeiten mit großer Liebe zum Detail, um Sonnenschutzlösungen anzubieten, die einen Ort des Wohlfühlens und der Geborgenheit schaffen. Unser Zuhause.

^(ES) La esencia que nos define. Nuestras colecciones son el fruto de la experiencia, compromiso y cercanía de todas las personas que forman nuestro equipo. La belleza y la diversidad de los materiales, los tejidos y las fibras. Pero sobre todo, la búsqueda constante de soluciones innovadoras y de calidad para el sector de la protección solar outdoor. Somos más que fabricantes. Producimos la materia prima, garantizando el suministro de todos los productos de nuestro catálogo, lo que nos permite garantizar el abastecimiento en la cadena de valor, mejorando así el servicio y la confianza de nuestros clientes.

^(EN) Our nature is what sets us apart from the rest. Our collections are led by the experience, commitment and proximity of all the people that comprise our team. In addition to the beauty and diversity of our materials, fabrics and fibres. But above all, our constant quest for innovative, quality solutions for the outdoor sun protection industry. We are more than just manufacturers. We produce our raw materials, thereby ensuring the supply of all products in our catalogue. This allows us to guarantee delivery to our value chain while improving our service to customers and their trust.

^(DE) Die Essenz, die uns ausmacht. Unsere Kollektionen entspringen der Erfahrung, dem Engagement und der gegenseitigen Verbundenheit der Menschen, die unser Team bilden, ebenso wie der Schönheit und Vielfalt der Materialien, Gewebe und Fasern. Vor allem aber sind sie das Ergebnis der ständigen Suche nach innovativen und qualitativ hochwertigen Sonnenschutzlösungen für den Außenbereich. Wir sind mehr als nur Hersteller. Wir gewährleisten die Verfügbarkeit aller Produkte unseres Katalogs, indem wir das Rohmaterial selbst produzieren. Hierdurch sichern wir die Versorgung entlang der gesamten Wertschöpfungskette, was es uns ermöglicht, unseren Service zu verbessern und das Vertrauen unserer Kunden zu stärken.

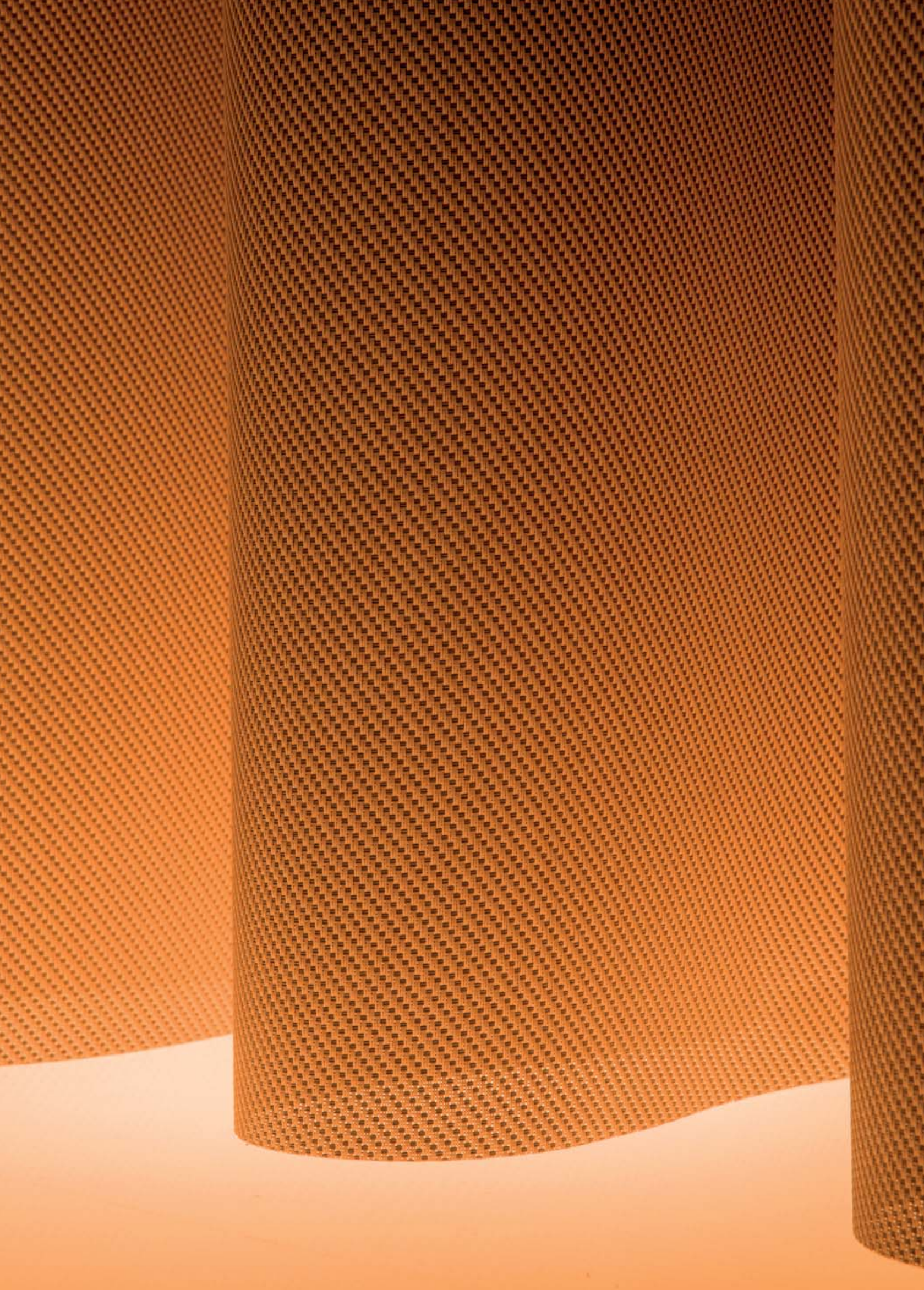



^(ES) La funcionalidad de nuestros productos son los cerramientos y la protección solar. Disponemos de diferentes líneas de extrusión, perfilado y plegado con la mejor tecnología, que nos permiten producir tanto a nivel nacional como europeo. Entre nuestros productos, destacamos el estor enrollable con cremallera soldada en los laterales ZIPSCREEN, disponible con o sin cajón. Proporciona control solar, resistencia al viento y privacidad al ambiente. Se trata de una solución práctica, funcional y vanguardista que se integra con facilidad en construcciones contemporáneas.

^(EN) Our product functionality is focused on enclosures and sun protection. We have different extrusion, profiling and folding production lines with the best technology available, allowing us to meet the demand of both the national and European markets. One of our most remarkable products is ZIPSCREEN, a roll up blind featuring welded fasteners on its sides and available both with or without a shutter box. It not only provides protection against the sun, but it is also wind resistant and adds privacy. A practical, functional and cutting edge solution that can easily adapt to any contemporary building.

^(DE) Unsere Produktpalette umfasst die Bereiche Gebäudeschließsysteme und Sonnenschutzlösungen. Wir verfügen über verschiedene hochmoderne Extrusions-, Profilier- und Biegeanlagen, die es uns ermöglichen, sowohl für den nationalen als auch für den europäischen Markt zu produzieren. Zu unseren Spitzenprodukten gehört unter anderem der ZIPSCREEN mit seitlich aufgeschweißtem Reißverschluss, das mit oder ohne Kasten erhältlich ist. Es bietet Sonnen- und Sichtschutz und zeichnet sich durch einen hohen Windwiderstand aus. Damit stellt es eine praktische, funktionale und avantgardistische Beschattungsalternative dar, die sich leicht in moderne Bauten integrieren lässt.



^(ES) Ofrecemos soluciones a medida, adaptándonos a las necesidades de cada cliente. Tanto a nivel nacional, como europeo. Gracias a nuestra amplia gama de posiciones, tejidos, colores, medidas y tipos de accionamiento, conseguimos regular la intensidad de la luz en cada momento del día, creando un ambiente único.

^(EN) We offer customised solutions adapted to each customer's needs. Both in the national and European level. Thanks to our wide range of positions, fabrics, colours, sizes and operation systems, we are able to regulate light intensity at every moment of the day while creating a unique environment.

^(DE) Wir bieten maßgeschneiderte Lösungen, die sich an die Bedürfnisse eines jeden Kunden anpassen, sowohl in Spanien als auch in ganz Europa. Mit vielseitigen Montagemöglichkeiten und unserer großen Auswahl an Geweben, Farben, Größen und Antriebsarten ermöglichen wir es Ihnen, die Lichtintensität zu jeder Tageszeit nach Belieben zu regulieren und so eine einzigartige Atmosphäre zu schaffen.



^(ES) Los primeros rayos de luz del amanecer. Un momento de paz, calma y armonía donde tu bienestar es nuestra prioridad. Descubre su luminosidad cada mañana y conoce nuestra filosofía sin filtros. Una forma de ser y de hacer, caracterizada por la idea de vivir el exterior con intensidad.

^(EN) At the break of dawn. A peaceful moment of calm and harmony during which your well-being is our main priority. Uncover all its luminosity every morning and learn about our ethos without filters. It's the way we are and how we do things, led by a desire to experience the outdoors intensely.

^(DE) Die ersten Strahlen der Morgendämmerung. Ein Moment des Friedens, der Ruhe und der Harmonie, in dem Ihr Wohlbefinden für uns oberste Priorität hat. Genießen Sie jeden Morgen das sanfte Licht und lernen Sie unsere Philosophie ohne Filter kennen. Eine Art des Seins und Handelns, getragen von der Idee, das Draußen intensiv zu erleben.

SUNRISE







^(ES) Las cálidas noches de verano y los fríos inviernos. Los días de viento en otoño y los primeros rayos de sol durante la primavera. El entorno que nos rodea es la mayor fuente de inspiración en nuestros diseños. Por ello, una de nuestras apuestas más firmes consiste en minimizar el impacto medio ambiental en nuestros procesos de producción, controlando los residuos y buscando constantemente nuevos sistemas sostenibles y eficientes que contribuyan al ahorro energético.

^(EN) Like warm summer nights and chilly winters. Windy autumnal days and the first rays of sunlight arriving with the spring. The great outdoors is perhaps our biggest source of inspiration when creating new designs. And for that reason, one of our strongest commitments is towards reducing our environmental impact across all our production processes, while controlling our waste and constantly seeking new sustainable, efficient systems to achieve further energy savings.

^(DE) Warme Sommernächte und kühle Winter. Windige Herbsttage und die ersten Sonnenstrahlen im Frühling. Die Natur, die uns umgibt, ist die größte Inspirationsquelle für unsere Designs. Daher fühlen wir uns ganz besonders dazu verpflichtet, die Umweltauswirkungen unserer Produktionsprozesse zu minimieren, indem wir die Abfälle überwachen und stets auf der Suche nach neuen nachhaltigen und effizienten Systemen sind, die zur Energieeinsparung beitragen.





^(ES) Nuestro objetivo es diseñar y fabricar productos de calidad perdurables en el tiempo. Desde la materia prima, hasta los acabados. Cuidamos cada detalle para asegurar al máximo la vida útil de nuestros productos. Diseños atemporales hechos a medida. La simplicidad de las formas y la elegancia de los acabados hacen de nuestros productos piezas de máxima calidad perdurables en el tiempo. Descubre las múltiples posibilidades de acabado, gracias a una de las cartas RAL más extensas del mercado. Nuestras colecciones permiten crear espacios singulares, bien sean profesionales, personales o públicos, que nos harán sentir como en casa.

^(EN) Our goal is to design and manufacture long lasting quality products. From the raw materials all the way to the finishes. We take care of every small detail in order to guarantee a long useful life for all our products. Timeless designs made to order. Simple shapes and elegant finishes that turn our products into long lasting, top quality items. Find out about the multiple finishing options, thanks to our RAL chart with one of the widest range of colours available. Whether you are a professional or DIY enthusiast looking to decorate a private or public area, our collections will allow you to create unique areas that will make you feel at home.

^(DE) Unser Ziel ist die Entwicklung und Herstellung von Qualitätsprodukten mit langer Haltbarkeit, angefangen bei den Rohmaterialien bis hin zum fertigen Produkt. Wir kümmern uns um jedes Detail, um die Lebensdauer unserer Produkte zu maximieren. Zeitlose Designs nach Maß. Mit ihren schlichten Formen und der eleganten Verarbeitung stehen unsere Produkte für Langlebigkeit und kompromisslose Qualität. Entdecken Sie die vielfältigen Ausführungsmöglichkeiten, die Ihnen eine der umfangreichsten RAL-Karten auf dem Markt bietet. Unsere Kollektionen ermöglichen es Ihnen, einzigartige Räumlichkeiten zu schaffen, in denen Sie sich wohlfühlen werden, ganz gleich, ob es sich um Geschäfts-, Wohn- oder öffentliche Räume handelt.

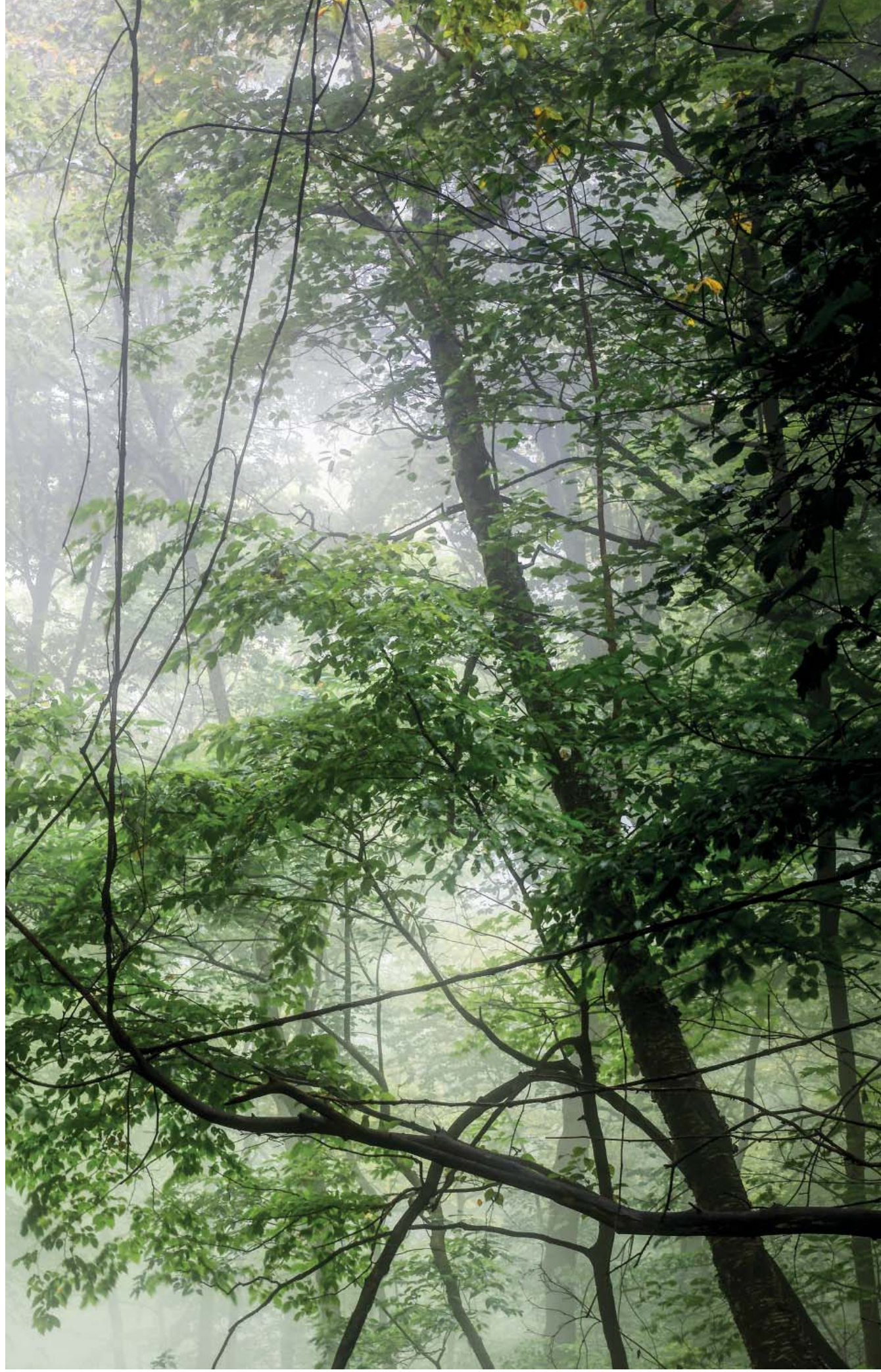

^(ES) Descubre nuestros diferentes sistemas de protección solar empleados para el control de la luminosidad y la climatización de espacios. Su fácil instalación y mínimo mantenimiento hacen de nuestra colección de sistemas verticales de exterior, la solución ideal para la división de espacios.

^(EN) Find out more about our different sun protection systems used to control luminosity and temperature in all areas. They are easy to install and only require minimal maintenance, making our range of outdoor vertical systems an ideal choice to divide any area.

^(DE) Entdecken Sie unsere vielfältigen Sonnenschutzlösungen zur Regelung des Lichteinfalls und optimalen Klimatisierung Ihrer Räume. Die einfache Installation und der minimale Wartungsaufwand machen unsere Kollektion von vertikalen Außenbeschattungssystemen zur idealen Lösung für die Raumaufteilung.



Propiedades

Product features · Eigenschaften

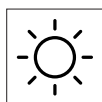

Protección Solar
Sun protection
Sonnenschutz

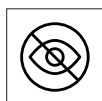

Privacidad
Privacy
Sichtschutz

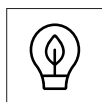

Eficiencia energética
Energy efficiency
Energieeffizienz

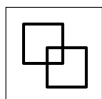

Integración total
Fully integrated
Vollständige Integration



Protección de inclemencias ambientales
Weather protection
Schutz vor Witterungseinflüssen

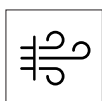

Resistencia al viento
Wind resistance
Windwiderstand

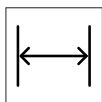

Grandes dimensiones
Large sizes
Große Abmessungen



Protección de insectos
Insect protection
Insektenschutz

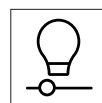

Regulación lumínica
Light adjustment
Regelung des Lichteinfalls



Ventilación
Ventilation
Belüftung



Fácil instalación
Easy to install
Einfache Montage



Ágora

(ES) Su cajón cuadrado, sinónimo de elegancia y estilo, se integra en cualquier fachada. Ideal para construcciones minimalistas.

(EN) With its square shutter box, a symbol of elegance and style, it can easily blend into any façade. Ideal for minimalistic buildings.

(DE) Der quadratische Kasten fügt sich mit seinen eleganten, geraden Linien stilvoll in jede Fassade ein. Ideal für minimalistische Gebäude.

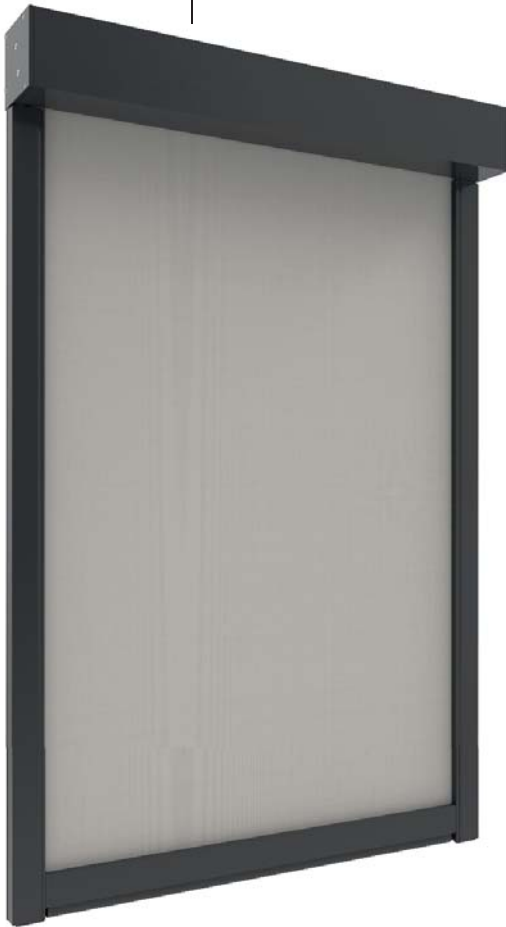

Aura

(ES) Su diseño orgánico nos permite conseguir curvas y formas redondeadas en el cajón. Un modelo lleno de sensualidad y atractivo.

(EN) Its organic design allows us to achieve a shutter box with curves and rounded shapes. A very exciting and attractive choice.

(DE) Das organische Design des Kastens besticht durch seine kurvige, abgerundete Form. Ein Modell voller Sinnlichkeit und Attraktivität.



Sensei

^(ES) Caracterizado por su cajón hexagonal que aporta un toque atrevido y singular lleno de posibilidades. Un aire diferente para tu hogar.

^(EN) Featuring a hexagonal shutterbox that provides a unique, bold look for multiple applications. A different flair for your home.

^(DE) Die sechseckige Form des Kastens verleiht jeder Fassade einen kühnen, außergewöhnlichen Touch. Ein ganz anderer Look für Ihr Zuhause.



Nuvola

^(ES) Al carecer de cajón, conseguimos su completa integración en la arquitectura y el entorno. Un resultado limpio y elegante.

^(EN) With no shutterbox, it can fully blend into any type of architecture and surroundings. A sleek, elegant solution.

^(DE) Da es sich um ein System ohne Kasten handelt, kann es vollständig in die Architektur und die Umgebung integriert werden. Eine saubere, elegante Lösung.

^(ES) Nuestros sistemas de caída vertical exterior proporcionan una solución de calidad versátil de protección solar. Disponibles en una amplia variedad de diseños y acabados, el factor determinante del sistema de instalación es la intensidad de resistencia al viento y la regulación lumínica que se desee alcanzar.

Todos nuestros sistemas ofrecen la posibilidad de montaje a pared o techo, con accionamiento manual o motorizado.

^(EN) Our outdoor vertical drop systems provide a versatile, quality sun protection solution. Available in a wide range of designs and finishes, a major determining factor when choosing the installation method shall be based upon the level of wind resistance and light adjustment that each user intends to achieve.

All our systems may be wall or ceiling mounted and are supplied with either manual or motorised operation.

^(DE) Unsere vertikalen Außenbeschattungssysteme stellen eine hochwertige und vielseitige Sonnenschutzlösung dar. Sie sind in einer Vielzahl von Designs und Ausführungen erhältlich, wobei bei der Wahl des idealen Montagesystems Faktoren wie der Windwiderstand und das gewünschte Maß an Lichtregulierung den Ausschlag geben. Alle unsere Systeme bieten die Möglichkeit der Wand- oder Deckenmontage und können mit manueller oder motorisierter Bedienung geliefert werden.

^(ES) Nuestra guía con perfil de compensación (lateral y frontal) garantiza una instalación perfecta.

^(EN) Our guide rails with (side and front) adjustment profiles ensure a perfect installation.

^(DE) Unsere Führungsschienen mit Ausgleichsprofil (seitlich und frontal) garantieren eine perfekte Montage.

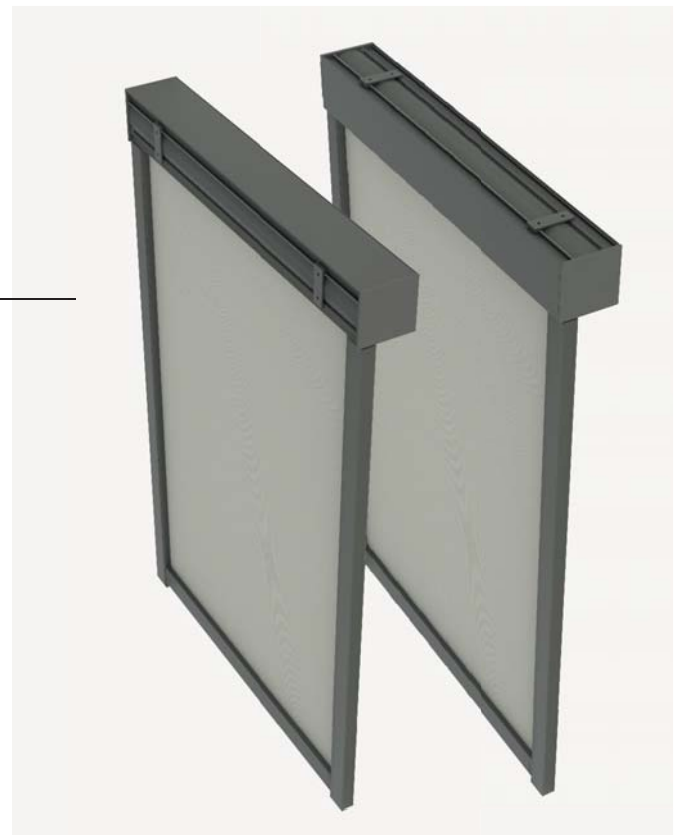

(ES) Gracias al diseño optimizado del eje, evitamos marcas y pliegues en el tejido.

(EN) Thanks to the axle's optimised design, we are able to prevent any unwanted fabric marks and folds.

(DE) Durch das optimierte Wellendesign vermeiden wir Streifenbildungen und Gewebeerwellungen.

(ES) Nuestros sistemas son la solución perfecta para cualquier espacio outdoor; ofrecen diferentes posibilidades para crear un ambiente único.

(EN) Our systems provide the ideal solution for any outdoor space, offering different options to create a unique environment.

(DE) Unsere Systeme sind die perfekte Lösung für jeden Außenbereich; sie bieten verschiedene Möglichkeiten, ein behagliches Wohlfühlambiente zu schaffen.



(ES) Mayores prestaciones en cuanto funcionalidad y usabilidad, tanto en el proceso de montaje e instalación, como en su uso diario.

(EN) Best performance in terms of functionality and usability, both during assembly and installation as well as with daily use.

(DE) Höhere Leistung in Bezug auf Funktionalität und Bedienbarkeit, sowohl bei der Montage und Installation als auch im täglichen Gebrauch.

(ES) Perfil flexible interior anti-ruido. Gracias a la colocación de una junta flexible en la parte interna del cajón, conseguimos reducir al máximo el ruido del mecanismo en funcionamiento. Además, incorporamos un felpudo de sellado en la junta inferior del cajón que evita posibles rozaduras del tejido con la guía en las maniobras de subida y bajada.

(EN) Flexible low-noise internal profile. Thanks to the installation of a flexible end piece within the shutterbox itself, we can reduce as much as possible the noise produced by the system during its operation. Furthermore, we have added a draft excluder strip on the shutterbox bottom seal to prevent potential fabric chafing against the guiderails during raising and lowering.

(DE) Flexibles Antischall-Innenprofil. Durch die Anbringung einer flexiblen innenliegenden Dichtleiste im Kasten reduzieren wir die Betriebsgeräusche des Systems auf ein Minimum. Zusätzlich bauen wir eine Bürstendichtung in den Auslassschlitz an der Unterseite des Kastens ein, um ein mögliches Scheuern des Gewebes mit der Führung bei den Auf- und Abwärtsbewegungen zu vermeiden.



(ES) La embocadura de guiado superior asegura la correcta posición del tejido. Gracias a su sistema de guiado por cremallera evitamos los pliegues del tejido, ofreciendo mayores prestaciones de resistencia al viento.

(EN) With a top rail inlet guide, it can ensure correct fabric position. Thanks to its fastener guide system, we prevent any unwanted fabric folds, thereby offering a better performance in terms of wind resistance.

(DE) Der Schlitz in der oberen Führungsschiene sorgt für die richtige Positionierung des Behangs, während das Reißverschluss-Führungssystem die Faltenbildung im Gewebe verhindert und die Windwiderstandsleistung verbessert.



(ES) La barra de carga inferior de gran capacidad permite optimizar el tensado vertical y ofrecer mayor resistencia. Conseguimos una compensación óptima del tejido mediante el uso de contrapesos. Para compensar el posible desnivel de la superficie, integramos una goma de sellado de 15 mm de altura, con la que también impedimos el paso del agua.

(EN) A great capacity bottom load slat optimises vertical tightening while offering further resistance. In this manner, we can achieve ideal fabric compensation by using counterbalances. And in order to adjust any surface inclinations, we also include a 15mm high rubber seal that also prevents water ingress.

(DE) Die Beschwerungsleiste am unteren Ende des Behangs optimiert die vertikale Spannung des Gewebes und verleiht ihm eine höhere Festigkeit. Durch den Einsatz von Gegengewichten wird der Behang perfekt ausbalanciert. Um mögliche Unebenheiten der Oberfläche auszugleichen, ist die Endleiste mit einem 15 mm hohen Dichtungskeder ausgestattet, das außerdem das Eintreten von Wasser verhindert.



(ES) La altura, flexibilidad y facilidad de recuperación tras el uso de la junta inferior de sellado, permite obtener una mayor estanquidad incluso en superficies irregulares.

(EN) Thanks to the bottom seal's height and flexibility, in addition to being easy to recover, it provides further waterproofing features, even on irregular surfaces.

(DE) Dank der Höhe, der Elastizität und der raschen Rückformung des unteren Dichtungsgummis nach dem Gebrauch ist auch auf unebenen Oberflächen eine optimale Abdichtung möglich.



^(ES) Nuestra colección de screen de exterior es una colección versátil, funcional y variada gracias a la amplia gama de geometrías y dimensiones que ofrecemos. Cuenta con hasta cuatro sistemas de instalación, incluyendo la posibilidad de montaje en pared o techo. La mayoría de nuestros modelos disponen de una guía con perfil de compensación incorporado que permite una instalación óptima sobre cualquier superficie.

^(EN) Our outdoor screen collection is both versatile and functional as well as varied, thanks to the wide range of geometric shapes and sizes that we offer. It comprises up to four different installation systems, including the option for wall or ceiling mounting. Most of our choices include a guide rail with a built in adjustment profile to allow for an ideal installation on any surface.

^(DE) Mit ihrer großen Auswahl an Geometrien und Abmessungen ist unsere Außenscreen-Kollektion äußerst vielseitig, funktional und breit gefächert. Es stehen bis zu vier Installationssysteme zur Verfügung, darunter die Möglichkeit der Wand- oder Deckenmontage. Die meisten unserer Modelle sind mit einer Führung mit eingebautem Ausgleichsprofil ausgestattet, die eine optimale Installation auf jeder Oberfläche ermöglicht.

Sistema zipscreen

Zipscreen system · Zipscreen-System

^(ES) Compuesto por unas guías laterales que integran cremalleras termoselladas al tejido, este sistema proporciona gran resistencia frente al viento y ofrece regulación lumínica total. Indicado para instalar en aquellas viviendas donde se requiere protección solar y aislamiento frente a las inclemencias medioambientales, se integra fácilmente en ventanas, pérgolas y acristalamientos. Se trata sin duda de la solución más completa, eficiente y de mayor calidad que ofrecemos.

^(EN) Comprising side guide rails with built in thermosealed fasteners attached to the fabric, this system provides great wind resistance while ensuring full light adjustment. It is suitable for installation in homes that require sun as well as weather protection, and it can be easily installed on windows, pergolas and glazing. This is clearly our most comprehensive, efficient and highest quality solution.

^(DE) Dank seiner Seitenführungen, die mit seitlich am Gewebe aufgeschweißten Reißverschlüssen ausgestattet sind, zeichnet sich dieses System durch einen hohen Windwiderstand aus und ermöglicht eine vollständige Lichtregulierung. Es ist ideal für den Einbau in Gebäuden, die eine gute Isolierung gegen Witterungseinflüsse und Sonneneinstrahlung benötigen, und lässt sich leicht in Fenster, Pergolen und Verglasungen integrieren. Damit ist es ohne jeden Zweifel die umfassendste, effizienteste und hochwertigste Lösung, die wir anbieten.



Sistema guiado

Guide rails system · Führungsschienensystem

^(ES) Indicado para instalarlo en cerramientos fijos tales como estructuras y amplias superficies donde es necesaria una regulación lumínica pero en donde la protección frente al viento no es un factor determinante.

^(EN) Suitable for installation on fixed glazing such as structures and wide surfaces that require light adjustment but where wind resistance is not a determining factor

^(DE) Dieses System eignet sich für die Montage an festen Bauelementen wie etwa Tragwerken und an großen Flächen, bei denen eine Lichtregulierung erforderlich ist, aber der Windschutz keine entscheidende Rolle spielt.

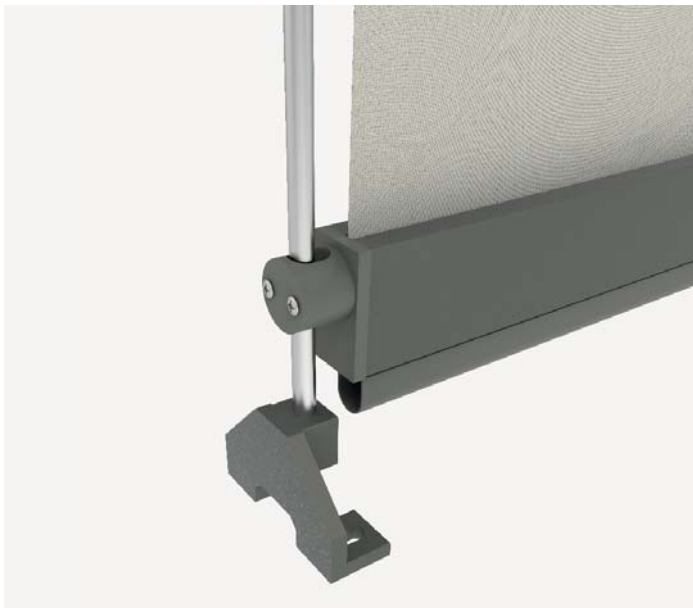

Sistema con varilla inox Ø10mm

Stainless steel Ø10mm rod system ·
System mit Edelstahlstange Ø10mm

^(ES) Indicado para cubrir espacios reducidos o superficies acristaladas donde se busca protección solar vertical. Su sistema de fijación es del techo al suelo.

^(EN) Suitable to cover reduced areas or glazed surfaces requiring vertical sun protection. It is attached from the ceiling all the way to the ground.

^(DE) Geeignet für die Abdeckung kleinerer Öffnungen oder verglasten Flächen, an denen ein vertikaler Sonnenschutz gewünscht ist. Die Befestigung erfolgt an der Decke und am Boden.

Sistema con cable inox Ø4mm

Stainless steel Ø4mm cable system ·
System mit Edelstahlseil Ø4mm

^(ES) Indicado para superficies donde se busca protección solar vertical. Se trata de una alternativa sutil. Su sistema de fijación es del techo al suelo.

^(EN) Suitable for surfaces requiring vertical sun protection. A subtle alternative to the other available systems. It is attached from the ceiling all the way to the ground.

^(DE) Eine sehr dezente Alternative für Flächen, an denen ein vertikaler Sonnenschutz gewünscht ist. Die Befestigung erfolgt an der Decke und am Boden.

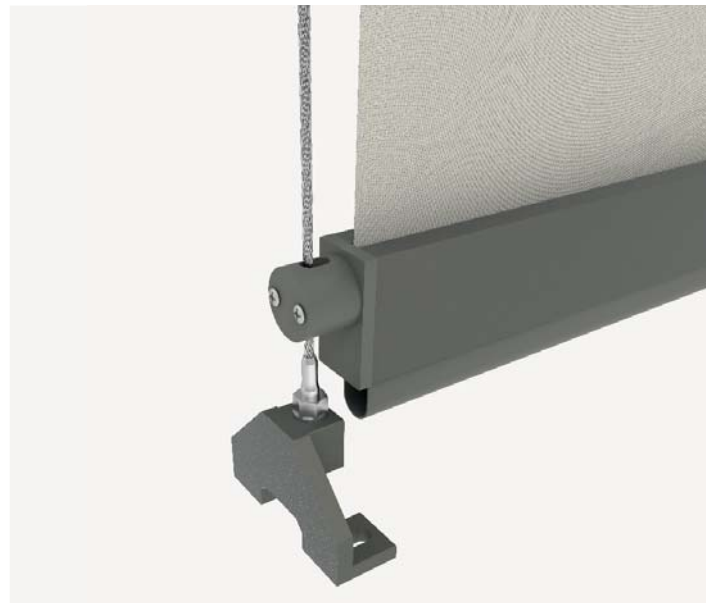





^(ES) El sistema zipscreen permite la posibilidad de accionamiento mediante motor SOMFY alimentado por energía solar, pudiéndose realizar el montaje desde el exterior y sin necesidad de instalación eléctrica. Su acumulador queda perfectamente integrado en las guías laterales, permitiendo cualquier operación de mantenimiento de una manera cómoda y sencilla.

^(EN) The zipscreen system allows the possibility of activation by SOMFY motor supplied by solar energy. Besides the assembly can be conducted from the exterior and any electric installation is required. Its accumulator remains perfectly integrated in the lateral guide rails, which allows any maintenance operation in an easy and comfortable way.

^(DE) Das senkrechte, außenliegende Sonnenschutz ZIP-Screen mit Solarantrieb. Ausgestattet mit einem SOMFY Solarmotor. Der Akku des Solarmoduls ist perfekt in die Führungsschiene integriert und ermöglicht dadurch eine einfache, problemlose Wartung. Eine zusätzliche Stromversorgung ist dank dem Solarmodul nicht notwendig. Die Montage kann von außen erfolgen.



^(ES) La suave brisa antes del atardecer. Colores cálidos, donde la luz es la protagonista. La oportunidad perfecta para conocer nuestros productos de protección solar y sus posibilidades. Regula la intensidad en cada momento del día hasta conseguir un ambiente único y acogedor. Soluciones a medida, para momentos mágicos.

^(EN) A gentle breeze before the sunset. Warm colours where light plays a leading role. A perfect opportunity to find out about our sun protection products and their applications. Adjust light intensity at any time of the day in order to achieve a unique, welcoming environment. Customised solutions for magic moments.

^(DE) Die sanfte Brise vor dem Sonnenuntergang. Warme Farben im goldenen Licht der Abendsonne. Die perfekte Gelegenheit, unsere Sonnenschutzlösungen und ihre Möglichkeiten kennenzulernen. Regulieren Sie die Lichtintensität zu jeder Tageszeit, bis die einzigartige, behagliche Atmosphäre entsteht, die Sie sich wünschen. Maßgeschneiderte Lösungen für magische Momente.

GOLDEN HOUR





Ágora



Cajón cuadrado · Square shutter box · Quadratischer Kasten

^(ES) Ágora busca crear un espacio cálido al aire libre, donde reunirse y disfrutar de los primeros rayos de luz. Ver el amanecer. Crear recuerdos inolvidables alrededor de nuestras soluciones más prácticas y elegantes gracias a su cajón cuadrado, ideal para la instalación en espacios minimalistas.

^(EN) Ágora is intended to create warm outdoor spaces to gather around while enjoying the first rays of sunlight. See the sunrise. Create unforgettable moments with our most practical and elegant solutions thanks to our square shaped shutter box, ideal to install in minimalistic spaces.

^(DE) Ágora wurde mit dem Ziel konzipiert, behagliche Räume im Freien zu schaffen, in denen man zusammensitzt und gemeinsam die ersten Lichtstrahlen genießt. Den zarten Schimmer des Sonnenaufgangs. Unvergessliche Momente rund um unsere praktischsten und gleichzeitig elegantesten Lösungen mit einem quadratischen Kasten, der perfekt mit minimalistischen Einrichtungsstilen harmoniert.













Cajón redondo · Circular shutter box · Runder Kasten

^(ES) Aura es un soplo de aire fresco. Esa sensación de confort con la que sentirse como en casa. Su diseño orgánico nos permite conseguir curvas y formas redondeadas. Versatilidad. Momentos llenos de paz y sensualidad para experimentar el mundo outdoor en todos los sentidos.

^(EN) Aura is like a breath of fresh air. A comforting sensation that makes you feel at home. With its organic design, it allows us to achieve a shutter box with curves and rounded shapes. Versatility. Moments filled with peace and excitement to experiment the outdoors with all your senses.

^(DE) Aura ist wie eine frische Brise, die ein Gefühl der Behaglichkeit, des Zu-Hause-Seins, vermittelt. Das organische Design des Kasten besticht durch seine kurvige, abgerundete Form und seine Vielseitigkeit. Genießen Sie friedvolle Momente, in denen Sie die Welt draußen mit allen Sinnen in sich aufnehmen.



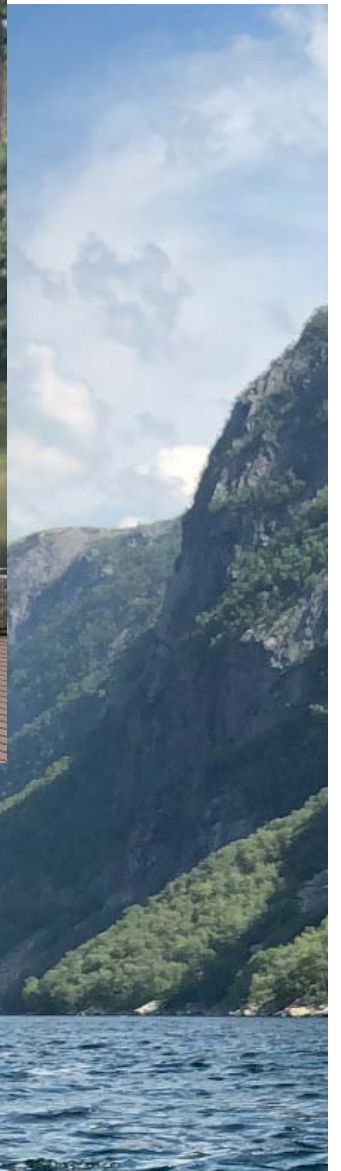







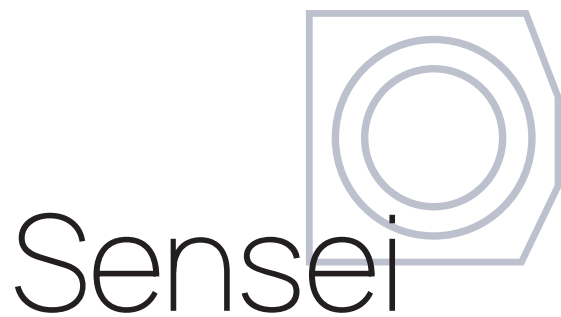

Cajón hexagonal · Hexagonal shutter box · Sechseckiger Kasten

^(ES) Sensei es la combinación perfecta entre funcionalidad y diseño. Caracterizado por su cajón hexagonal que aporta un toque atrevido y singular al entorno. Cuidamos cada detalle para conseguir el resultado ideal; una solución diferente para crear un hogar icónico, auténtico y con personalidad.

^(EN) Sensei provides the perfect combination between functionality and design. Featuring a hexagonal shutterbox that provides a unique, bold look to the surroundings. We take care of every detail in order to achieve the ideal result. A different solution to create truly iconic homes that are both authentic and full of character.

^(DE) Sensei ist die perfekte Kombination aus Funktionalität und Design. Das System zeichnet sich durch seinen sechseckigen Kasten aus, der dem Ambiente einen kühnen, außergewöhnlichen Touch verleiht. Wir haben jedes Detail mit größter Sorgfalt ausgearbeitet, um Ihnen die Möglichkeit zu bieten, sich ein ganz besonderes, authentisches Zuhause mit viel Persönlichkeit zu schaffen.











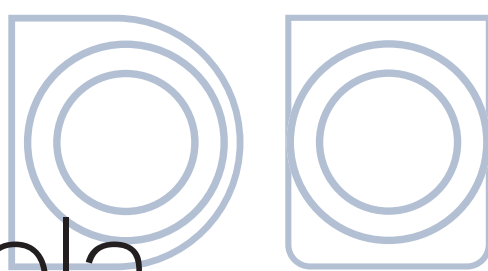

Nuvola

Sin cajón · No shutter box · Ohne Kasten

^(ES) Nuvola es sinónimo de libertad. Su diseño atemporal ofrece un resultado limpio y sofisticado. Gracias a la carencia de cajón, conseguimos su completa integración en la arquitectura y el entorno. La pieza perfecta para hacer de un hogar, nuestro propio oasis.

^(EN) Nuvola is a by-word for freedom. With its timeless design, it provides a sleek and sophisticated option. Thanks to having no shutterbox, it can fully blend into any type of architecture and surroundings. An ideal option to turn your home into your very own oasis.

^(DE) Nuvola ist ein Synonym für Freiheit. Das zeitlose Design des Systems stellt eine saubere und überaus raffinierte Lösung dar. Da es ohne Kasten installiert wird, lässt es sich vollständig in die Architektur und die Umgebung integrieren. Das perfekte System, um Ihr Zuhause in eine Oase der Erholung zu verwandeln.









^(ES) Un momento de reflexión cuando la intensidad de la luz se desvanece. Perfecto para crear un ambiente íntimo y especial, gracias a la privacidad que ofrecen nuestra variedad de tejidos. Descubre todos los acabados y llena tus días de paz.

^(EN) A moment to reflect upon when the light intensity begins to wane. Ideal to create an intimate, special environment thanks to the privacy offered by our varied fabrics. Discover all our finishes and fill your days with peace.

^(DE) Lassen Sie die Seele baumeln, während das Sonnenlicht langsam verblasst. Schaffen Sie sich ein intimes, ganz besonderes Ambiente und genießen Sie die Privatsphäre, die Ihnen unsere verschiedenen Gewebe bieten. Entdecken Sie alle Ausführungen und bringen Sie Ruhe in Ihren Alltag.

SUNSET



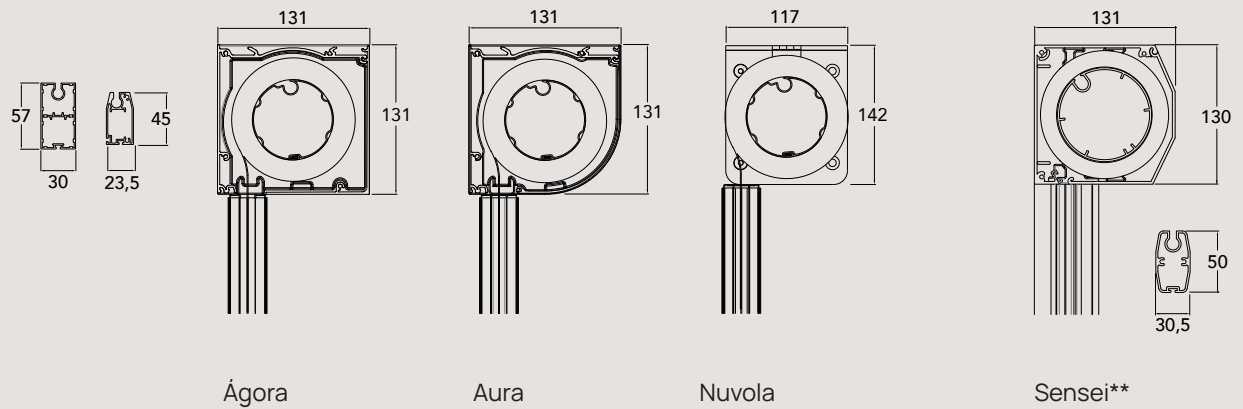
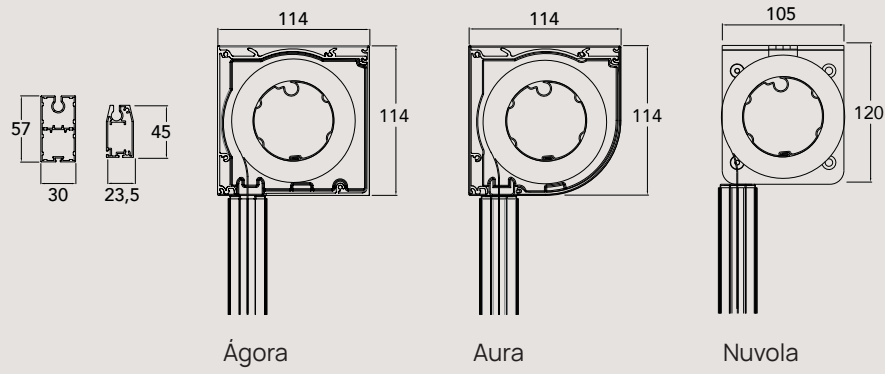
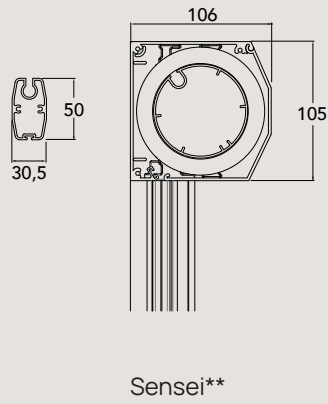
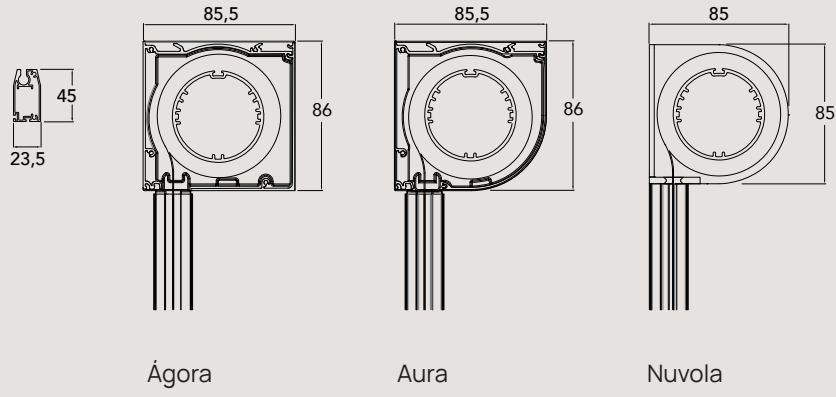

(*) Según el tipo de tejido puede variar - May vary depending on fabric type - Abhängig von der Art des Gewebes

(**) Cuando el ancho es > 3000 mm, el alto máximo es ≤ 3000 mm - When width exceeds 3000 mm, the maximum height is ≤ 3000 mm - Wenn die Breite > 3000 mm ist, ist die maximale Höhe ≤ 3000 mm

85



Ancho Mínimo - Minimum Width - Mindestbreite	780 mm
Ancho Máximo - Maximum Width - Maximale Breite	3000 mm
Alto Mínimo - Minimum Height - Mindesthöhe	600 mm
Alto Máximo - Maximum Height - Maximale Höhe*	2500 mm
Eje - Axle - Welle	Ø 56 mm
Resistencia al viento - Wind resistance - Windwiderstand	Clase 2

105



Ancho Mínimo - Minimum Width - Mindestbreite	800 mm
Ancho Máximo - Maximum Width - Maximale Breite	4000 mm
Alto Mínimo - Minimum Height - Mindesthöhe	500 mm
Alto Máximo - Maximum Height - Maximale Höhe*	3500 mm
Eje - Axle - Welle	Ø 70 mm
Resistencia al viento - Wind resistance - Windwiderstand	Clase 2

110



Ancho Mínimo - Minimum Width - Mindestbreite	825 mm	780 mm	780 mm	780 mm
Ancho Máximo - Maximum Width - Maximale Breite	4000 mm	4000 mm	4000 mm	4000 mm
Alto Mínimo - Minimum Height - Mindesthöhe	600 mm	600 mm	600 mm	600 mm
Alto Máximo - Maximum Height - Maximale Höhe*	4000 mm	3000 mm	3000 mm	3000 mm
Eje - Axle - Welle	Ø 70 mm	Ø 70 mm	Ø 70 mm	Ø 70 mm
Resistencia al viento - Wind resistance - Windwiderstand	Clase 3	Clase 2	Clase 3	Clase 3

130



Ancho Mínimo - Minimum Width - Mindestbreite	830 mm	795 mm	795 mm	795 mm	795 mm
Ancho Máximo - Maximum Width - Maximale Breite	5000 mm	5000 mm	5000 mm	5000 mm	6000 mm
Alto Mínimo - Minimum Height - Mindesthöhe	600 mm	600 mm	600 mm	600 mm	600 mm
Alto Máximo - Maximum Height - Maximale Höhe*	5000 mm	5000 mm	5000 mm	3000 mm	6000 mm
Eje - Axle - Welle	Ø 80 mm	Ø 80 mm	Ø 80 mm	Ø 80 mm	Ø 95 mm
Resistencia al viento - Wind resistance - Windwiderstand	Clase 1	Clase 2	Clase 2	Clase 2	Clase 1

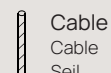

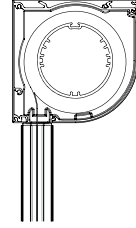
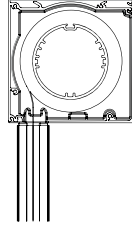

	Ágora						Aura							
Tamaños Sizes Abmessungen	85	110			130			85	110			130		
Sistema System System														
Ancho máx. Maximum width Maximale Breite	3000 mm	4000 mm			5000 mm			3000 mm	4000 mm			5000 mm		
Ancho mín. Minimum Width Mindestbreite	780 mm	825 mm	780 mm	830 mm	795 mm		780 mm	825 mm	780 mm	830 mm	795 mm			
Alto máx.* Maximum height Maximale Höhe	2500 mm	3000 mm			5000 mm	3000 mm	2500 mm	3000 mm			5000 mm	3000 mm		
Alto mín. Minimum Height Mindesthöhe	600 mm	600 mm			600 mm			600 mm	600 mm			600 mm		
Eje Axle / Welle	Ø 56 mm	Ø 70 mm			Ø 80 mm			Ø 56 mm	Ø 70 mm			Ø 80 mm		
Automatismo Automation Antrieb														
Resistencia al viento Wind resistance Windwiderstand	CLASE - Class 2	CLASE - Class 3	CLASE - Class 2	CLASE - Class 3	CLASE - Class 3	CLASE - Class 1	CLASE - Class 2	CLASE - Class 2	CLASE - Class 2	CLASE - Class 2	CLASE - Class 2	CLASE - Class 2	CLASE - Class 2	
Certificados Certificates Zertifikate														

(*) Según el tipo de tejido puede variar - May vary depending on fabric type - Abhängig von der Art des Gewebes

(**) Cuando el ancho es > 3000 mm, el alto máximo es ≤ 3000 mm - When width exceeds 3000 mm, the maximum height is ≤ 3000 mm - Wenn die Breite > 3000 mm ist, ist die maximale Höhe ≤ 3000 mm

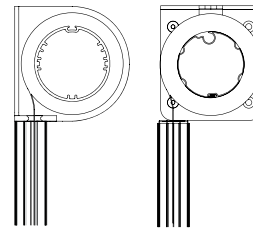
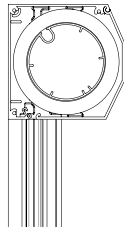

Sensei**			Nuvola									
105	130	85	110	130								
4000 mm**	6000 mm**	3000 mm	4000 mm			5000 mm						
800 mm	795 mm	780 mm	825 mm	780 mm		830 mm	795 mm					
3500 mm**	6000 mm**	2500 mm	3000 mm			5000 mm		3000 mm				
500 mm	600 mm	600 mm	600 mm				600 mm					
Ø 70 mm	Ø 95 mm	Ø 56 mm	Ø 70 mm			Ø 80 mm						
CLASE - Class 2	CLASE - Class 1	CLASE - Class 2	CLASE - Class 3	CLASE - Class 2	CLASE - Class 3	CLASE - Class 3	CLASE - Class 1	CLASE - Class 2	CLASE - Class 2	CLASE - Class 2	CLASE - Class 2	CLASE - Class 2

	ZIP ZIP ZIP		Guías Guide rails Führungsschienen		Cable Cable Seil		Varilla Rod Stab		Manual Manual Manuell		Motorizado Motorised Motorisiert
--	-------------------	--	--	--	------------------------	--	------------------------	--	-----------------------------	--	--

C. Azul Canon

Soltis Harmony 88
Plata

Soltis Opaque B92
Plata

C.7022





Soltis Harmony 88
Hormigón

C. Blanco

Serge 600
Perla/Azul

Serge 600 BO Lunar
Blanco

C. Blanco

Serge 10%
Blanco

Serge 600
Arena/Bronce

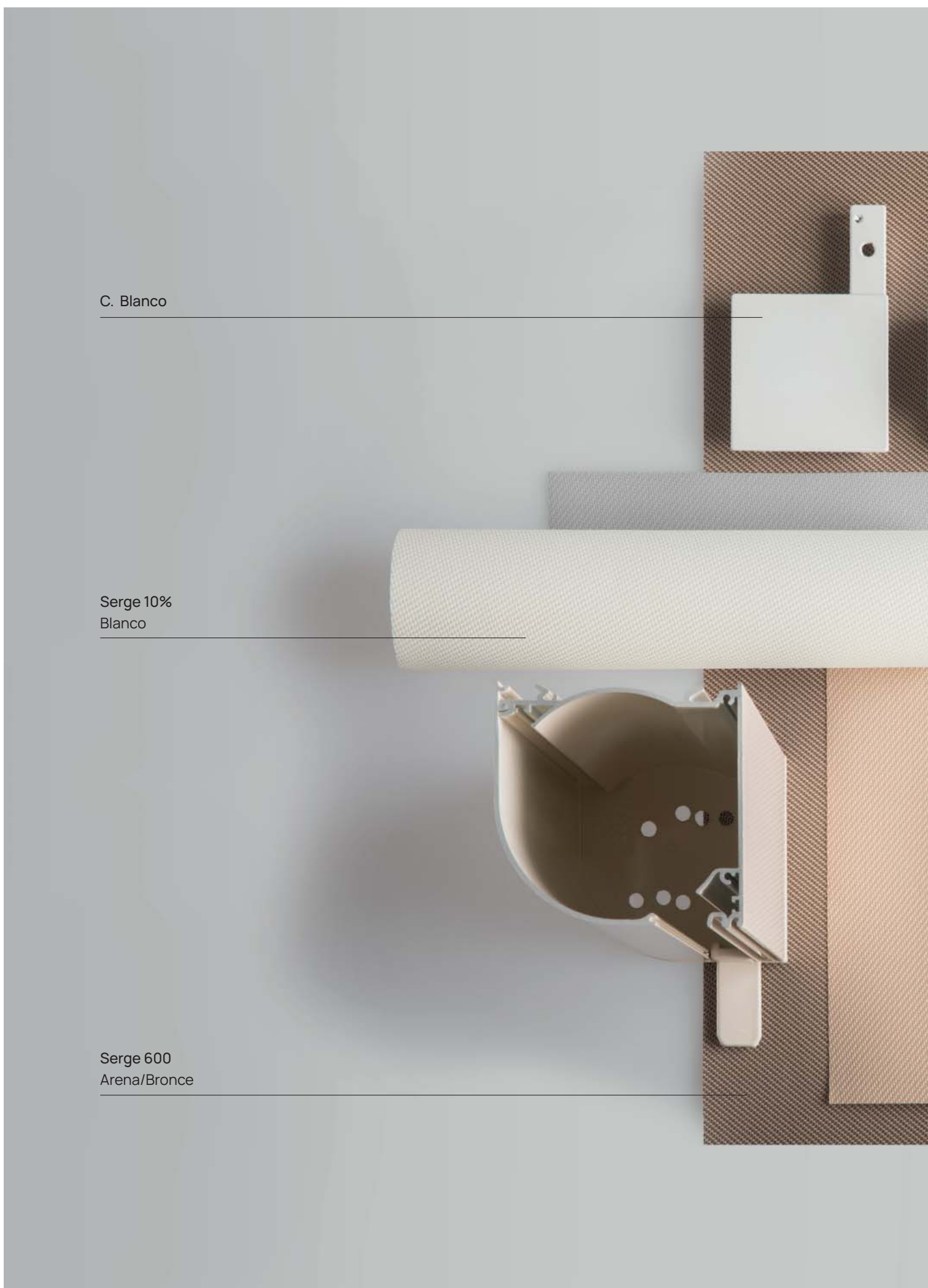



C. 1015

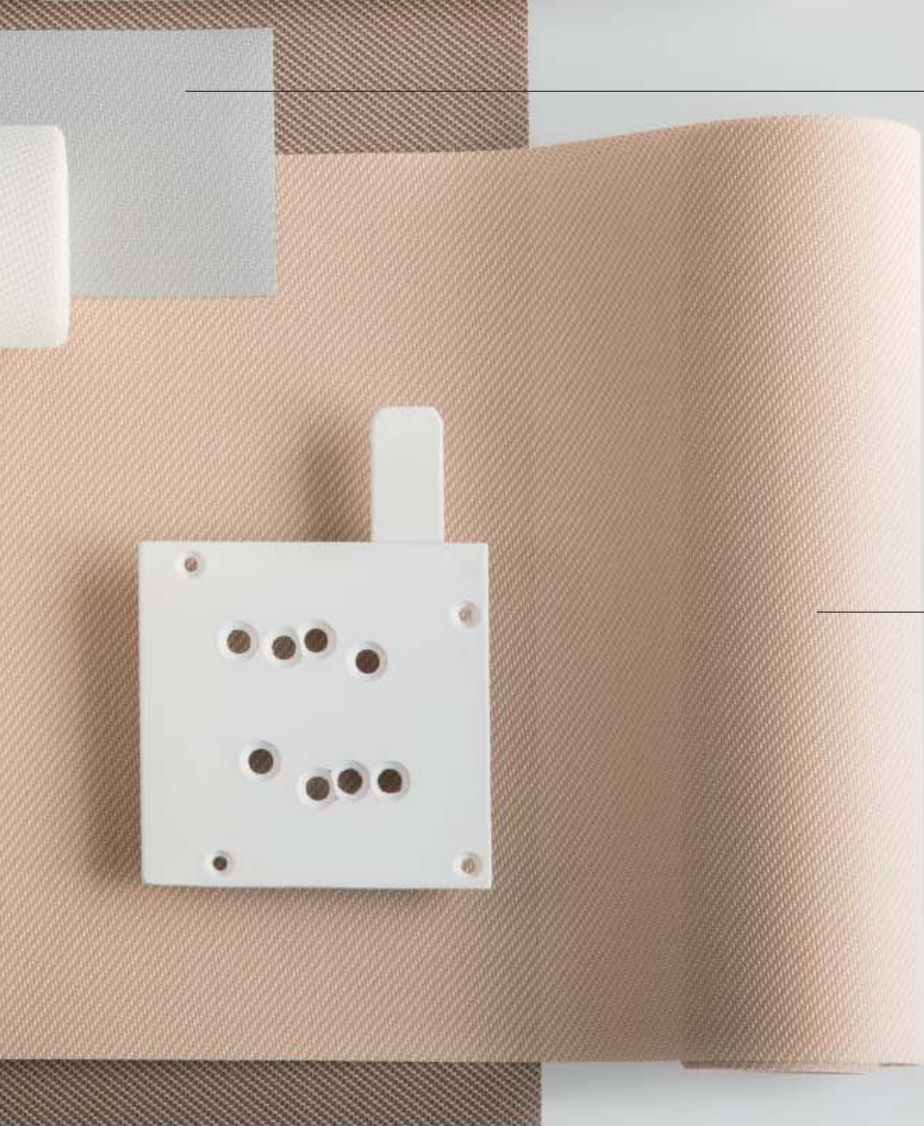

Serge 600 BO Lunar
Perla

Serge 600
Arena/Blanco

C. 7020



Serge 600
Jade



Serge 600
Blanco





Serge 10%
Gris/Blanco

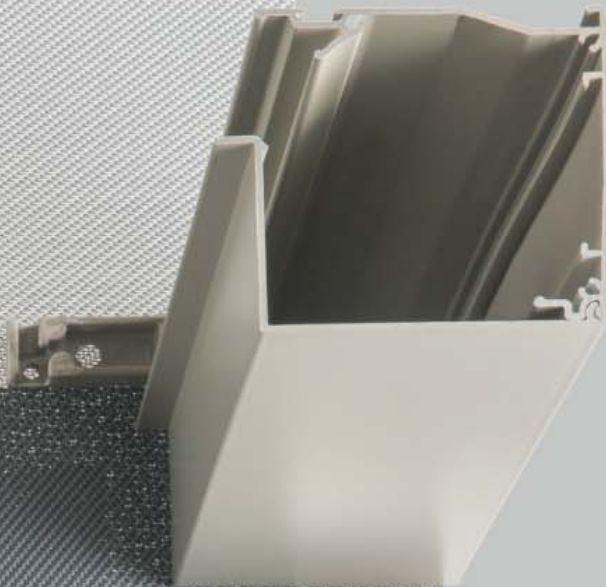

Serge 600
Gris/Carbón



C. 7315



C. Blanco



C. 6005

Soltis Harmony 88 ☀️ 8%

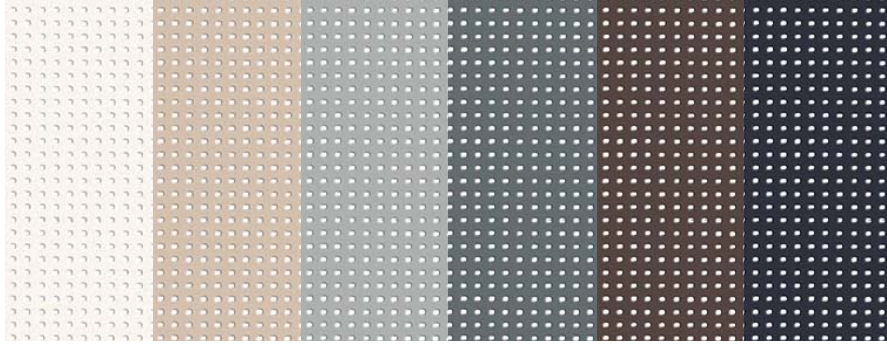

Blanco Arena Plata Hormigón Bronce Antracita

Soltis Perform 92 ☀️ 4%

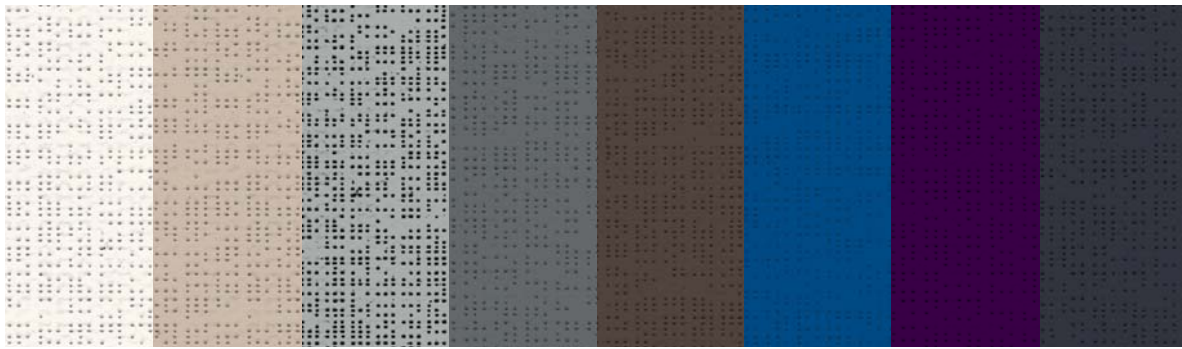

Blanco Arena Plata Hormigón Bronce Azul Noche Ciruela Antracita

Soltis Opaque B92 ☀️

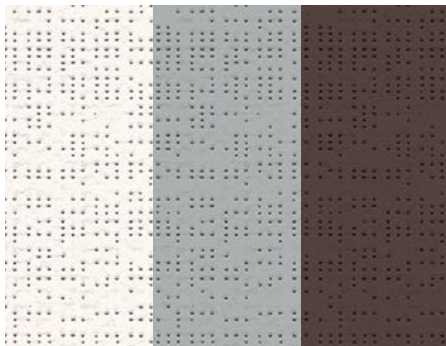

Blanco Plata Bronce

Soltis Proof W96 ☀️ 1%

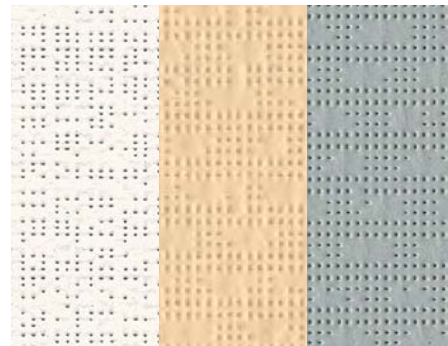

Blanco Arena Piedra

Soltis Lounge 96 ☀️ 4%

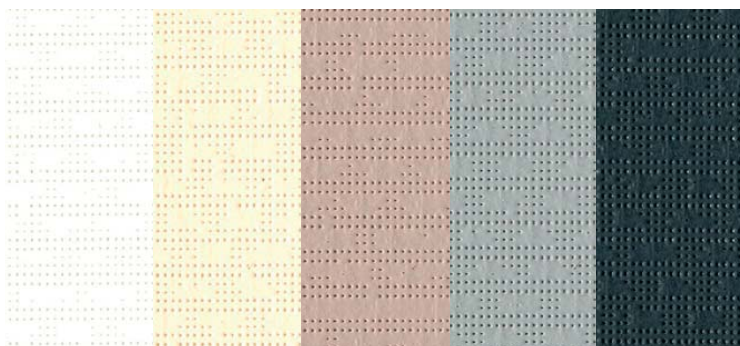

Blanco Blanco roto Arena Piedra Antracita



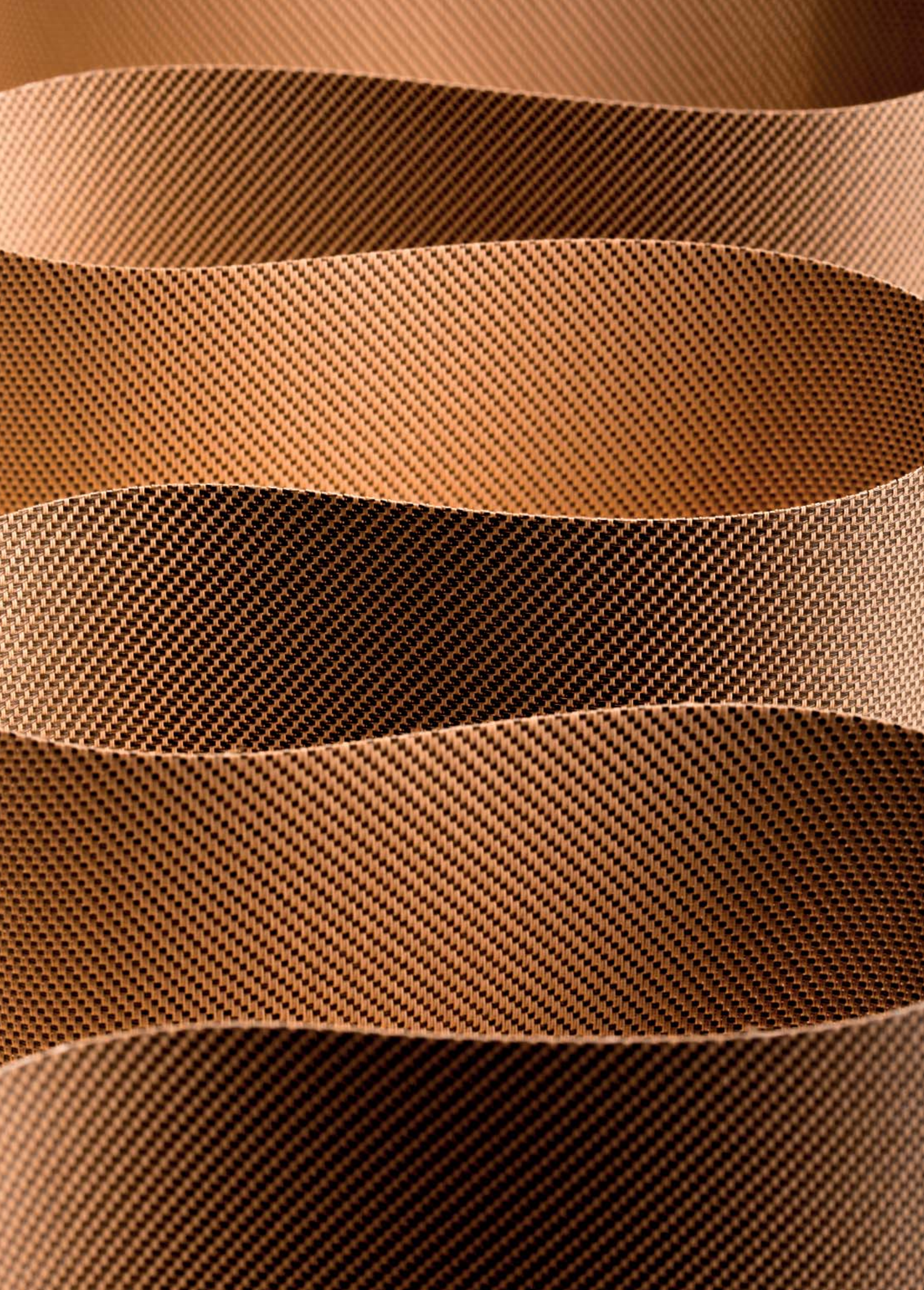

Serge 10% ☀️ 10%

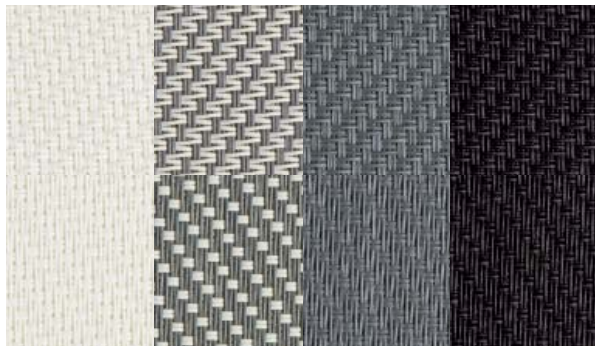

FRONT

BACK

Blanco Gris/Blanco Gris Negro

Serge 600 ☀️ 5%



Blanco Blanco-Perla Lino-Arena Arena-Blanco Arena-Bronce Gris-Perla Gris-Carbón Gris-Azul Jade

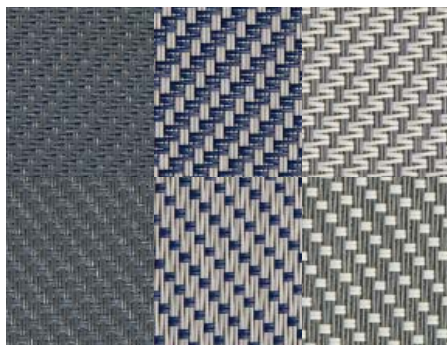

FRONT

BACK

Sombra Perla-Azul Gris-Blanco

Serge 600 BO Lunar ☀️

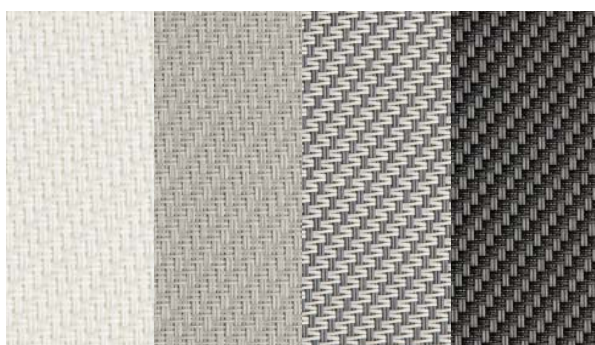

Blanco Perla Gris/Blanco Carbón

Aluminio Lacado

Laquered Aluminium · Pulverbeschichtetes Aluminium

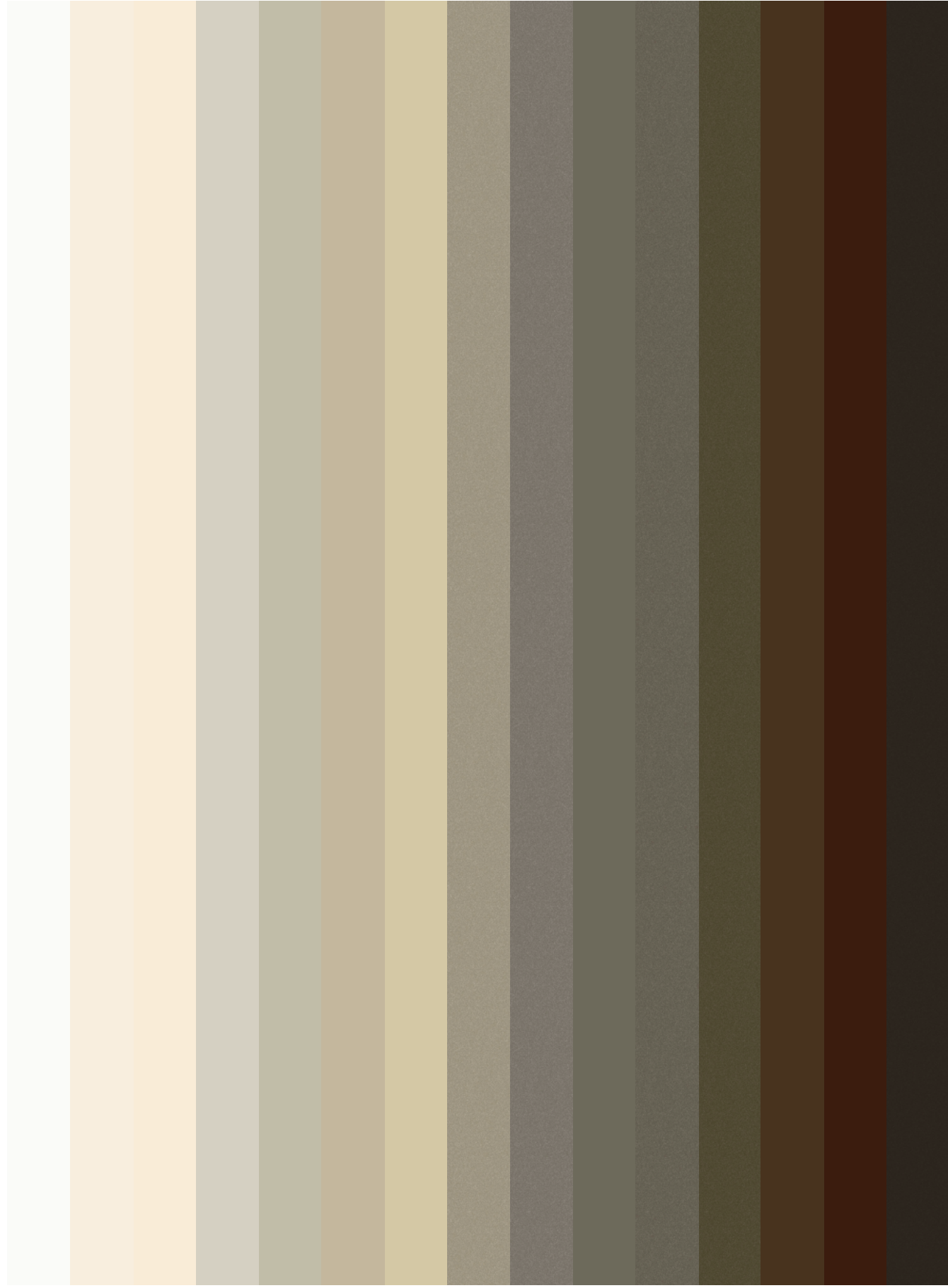

Blanco

Blanco FR

9001

7035

7038

1013

1015

7315

9007

7039

7304

1541

8014

8017

Testa Di
Moro

7040

9006

5014

5003

Azul Canon

6005

6009

Antracita
7129

Grafito

7012

7016

7022

Gris 2900
Sablé

Negro 2200
Sablé

9005



Lacado imitación Madera

Lacquered Wood effect · Pulverbeschichtete Holzimitation

Pino 603



Roble
Golden 637



Embero 639



Cerezo
catedrales
oscuro 606





Maure Living the
Outdoors

Pol. Ind. Rio Vinalopó
Aptdo. 7
03630 SAX
(Alicante - Spain)
T +34 965 47 40 00 - 01
www.laviuda.es

Una marca de | **LaViuda**