

## FAN-COIL PARA CONDUCTOS ALTA PRESIÓN

**SERIE:** BSW

**MODELOS:** 10, 20, 30, 40, 50, 60, 70

**POTENCIAS FRIGORIFICAS DE:** 4,0 A 50,6 KW



## MANUAL TÉCNICO

Dimensiones generales del sistema fancoil de 2 tubos	3
Dimensiones generales del sistema fancoil de 4 tubos	4
Datos generales del sistema fancoil de 2 tubos	5
Coefficientes de corrección para diferentes velocidades disponibles - sistema de 2 tubos	5
Datos generales del sistema fancoil de 2 tubos – bobina de 4 filas	6
Coefficientes de corrección para diferentes velocidades disponibles - sistema de 2 tubos	6
Datos generales del sistema fancoil de 2 tubos – bobina de 6 filas	7
Coefficientes de corrección para diferentes velocidades disponibles - sistema de 2 tubos	7
Datos generales del sistema fancoil de 4 tubos	8
Coefficientes de corrección para diferentes velocidades disponibles - sistema de 4 tubos	8
Límites de trabajo	9
Rendimiento aerólico	
Mod. BSW10 – sistema de 2 tubos	10
Mod. BSW20 – sistema de 2 tubos	10
Mod. BSW30 – sistema de 2 tubos	10
Mod. BSW40 – sistema de 2 tubos	11
Mod. BSW50 – sistema de 2 tubos	11
Mod. BSW60 – sistema de 2 tubos	11
Mod. BSW70 – sistema de 2 tubos	11
Mod. BSW10 – sistema de 4 tubos	12
Mod. BSW20 – sistema de 4 tubos	12
Mod. BSW30 – sistema de 4 tubos	12
Mod. BSW40 – sistema de 4 tubos	13
Mod. BSW50 – sistema de 4 tubos	13
Mod. BSW60 – sistema de 4 tubos	13
Mod. BSW70 – sistema de 4 tubos	13
Espectro potencia acústica del fancoil - sistema de 2 tubos	14
Espectro potencia acústica del fancoil - sistema de 4 tubos	15
Caídas de la presión del aire para accesorios principales	16
Esquema de caída de la presión del agua de los serpentines	17

## ACCESORIOS

SFA - Sección de filtro de aire	18
SSP - Sección con lumbreras de entrada de aire	19
PAM - Cámara de suministro/entrada recta	20
SRE - Sección de calefacción con resistencia eléctrica	21
RAM - Cámara de suministro a 90°	22
RAM - Cámara de entrada a 90°	23
BAM - Sección de suministro con llaves de paso	24
BAM - Sección de entrada con llaves de paso	24
FAM - Brida de conexión	25
GAM - Junta antivibración	25
Ejemplo de accesorio	26
Bandeja de drenaje auxiliar	27
Bomba de drenaje del condensado BSW10-50	28
Bomba de drenaje del condensado BSW60-70	29

## CONTROL REMOTO

Control remoto TA/1 y TA/2	30
Control remoto CD1	31
Regulador de temperatura CD8	32
Esquema interfaz para el control de la unidad fancoil de 4 tubos mod. SDI	33

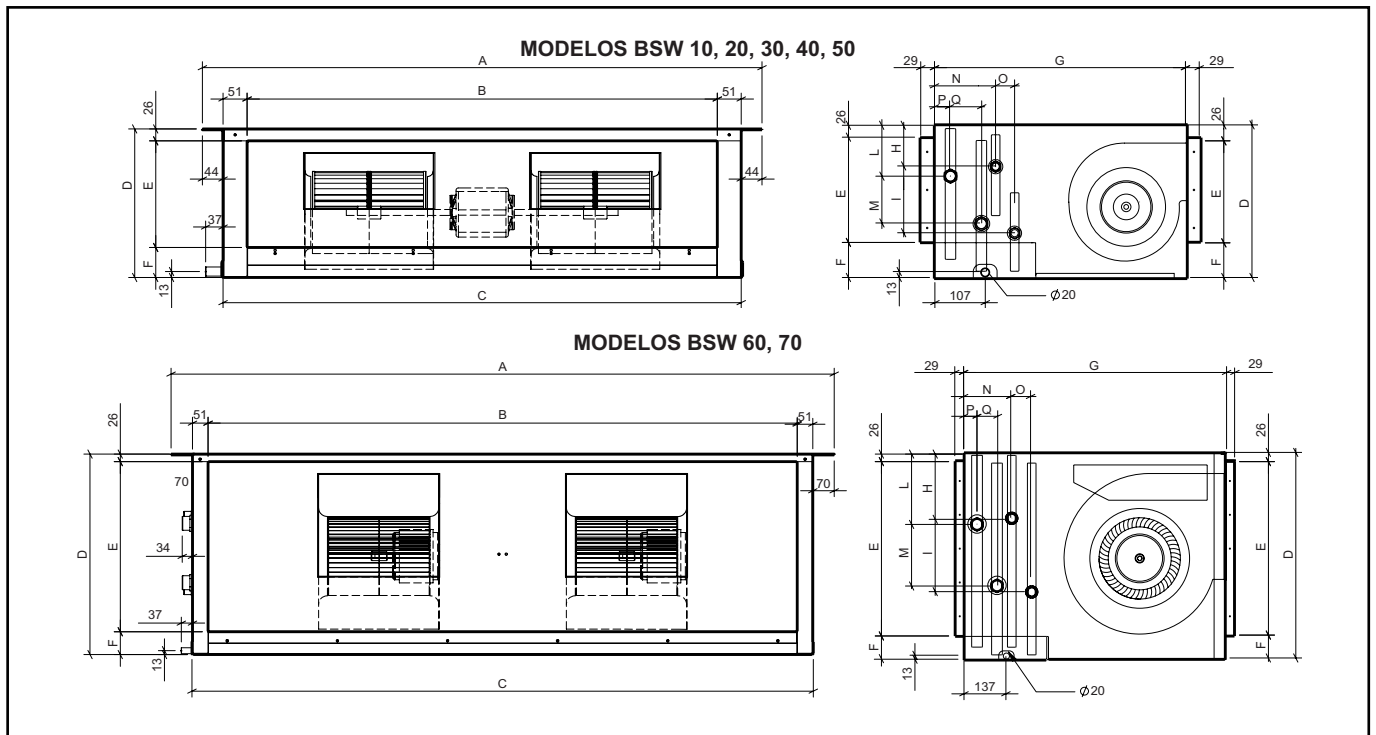

**DIMENSIONES GENERALES, INSTALACIÓN SISTEMA DE 4 TUBOS**

MODELO		BSW10	BSW20	BSW30	BSW40	BSW50	BSW60	BSW70
Bobina utilizada para refrigeración	Número de motores de ventilador	n°	1 - 1	2 - 1	2 - 1	2 - 1	1 - 1	2 - 2
	Número de filas	n°	3	3	3	3	4	4
	Longitud caja con aletas	mm	523	873	973	1.213	1.213	1.900
	Número de tubos por fila	n°	11	11	12	12	14	26
	Espaciamiento aletas	mm	2	2	2	2	2	2
	Número de circuitos de alimentación	n°	3	4	5	6	8	16
	Tamaño	mmxmm	25 x 22	25 x 22	25 x 22	25 x 22	25 x 22	25 x 22
	Fondo caja con aletas	mm	66	66	66	66	66	88
	Superficie frontal	m <sup>2</sup>	0,144	0,240	0,292	0,364	0,425	0,788
	Superficie total de aletas	m <sup>2</sup>	8,128	13,567	16,495	20,564	23,991	59,407
Contenido de agua	litros	1,36	2,18	2,63	3,25	3,79	9,38	
Conexiones hidráulicas (Ø macho gas)	Ø	1/2"	1/2"	3/4"	3/4"	1"	1" 1/4	
Bobina utilizada para calefacción	Número de filas	n°	1	1	1	1	2	2
	Longitud caja con aletas	mm	523	873	973	1.213	1.213	1.900
	Número de tubos por fila	n°	11	11	12	12	14	26
	Espaciamiento aletas	mm	2,1	2,1	2,1	2,1	2,1	2,1
	Número de circuitos de alimentación	n°	1	2	2	3	3	10
	Tamaño	mmxmm	25 x 25	25 x 25	25 x 25	25 x 25	25 x 25	25 x 25
	Fondo caja con aletas	mm	25	25	25	25	25	25
	Superficie frontal	m <sup>2</sup>	0,144	0,240	0,292	0,364	0,425	0,788
	Superficie total de aletas	m <sup>2</sup>	2,709	4,522	5,498	6,855	7,997	29,704
	Contenido de agua	litros	0,45	0,73	0,88	1,08	1,26	4,69
Conexiones hidráulicas (Ø macho gas)	Ø	1/2"	1/2"	1/2"	1/2"	3/4"	1"	
Características generales de la unidad	A	mm	738	1.088	1.188	1.428	1.428	1.481
	B	mm	548	898	998	1.238	1.238	1.239
	C	mm	650	1.000	1.100	1.340	1.340	1.341
	D	mm	299	299	323	323	373	674
	E	mm	232	232	232	232	272	573
	F	mm	41	41	65	65	75	75
	G	mm	533	533	533	533	533	852
	H	mm	96	96	107	107	133	235
	I	mm	100	100	100	100	100	200
	L	mm	75	75	87	87	113	213
	M	mm	140	140	140	140	140	240
	N	mm	35	35	35	35	35	42
	O	mm	95	95	95	95	95	114
	P	mm	35	35	35	35	32	43
Q	mm	40	40	40	40	40	65	
Peso neto kg	kg	30	38	44	49	61	130	

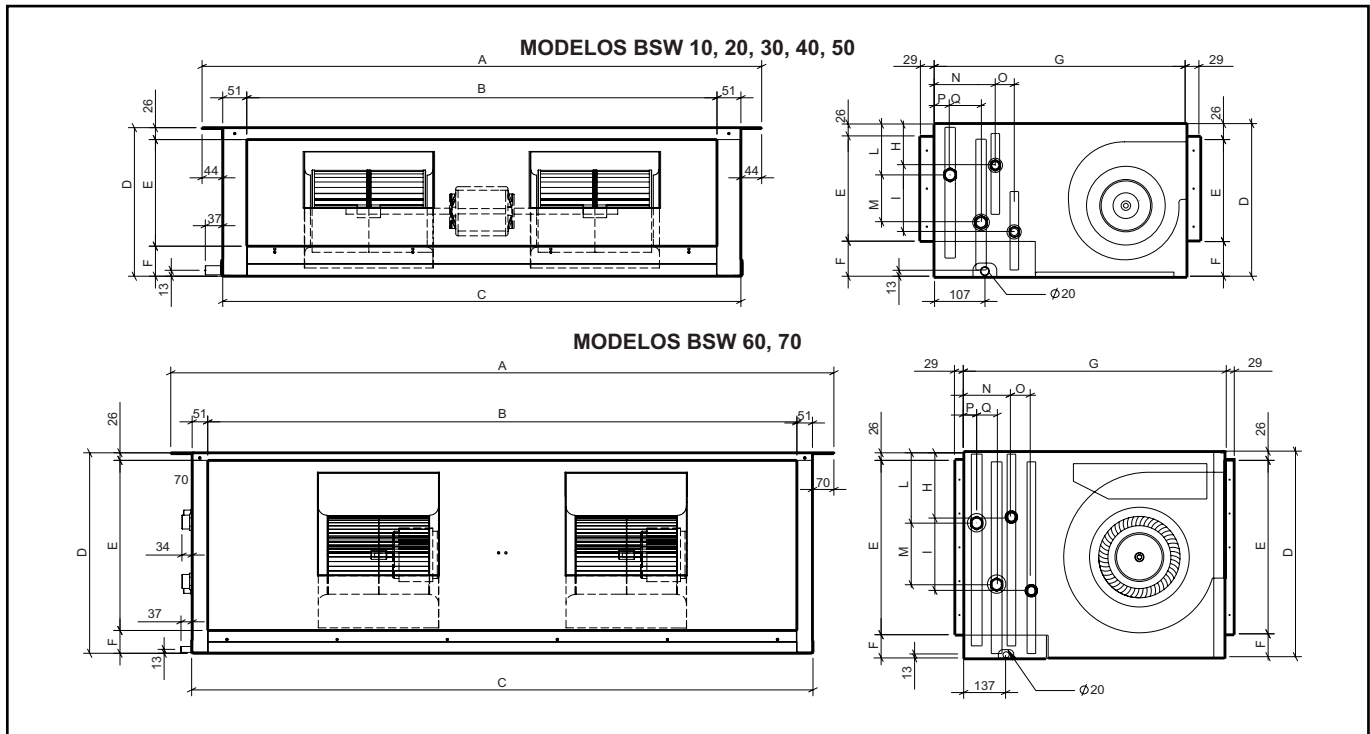
**DIMENSIONES GENERALES, INSTALACIÓN SISTEMA DE 4 TUBOS**

MODELO		BSW10	BSW20	BSW30	BSW40	BSW50	BSW60	BSW70	
Bobina utilizada para refrigeración	Número de motores de ventilador	n°	1 - 1	2 - 1	2 - 1	2 - 1	1 - 1	2 - 2	
	Número de filas	n°	3	3	3	3	4	4	
	Longitud caja con aletas	mm	523	873	973	1.213	1.213	1.213	1.900
	Número de tubos por fila	n°	11	11	12	12	14	26	26
	Espaciamento aletas	mm	2	2	2	2	2	2	2
	Número de circuitos de alimentación	n°	3	4	5	6	8	16	26
	Tamaño	mmxmm	25 x 22	25 x 22	25 x 22	25 x 22	25 x 22	25 x 22	25 x 22
	Fondo caja con aletas	mm	66	66	66	66	66	88	88
	Superficie frontal	m2	0,144	0,240	0,292	0,364	0,425	0,788	1,235
	Superficie total de aletas	m2	8,128	13,567	16,495	20,564	23,991	59,407	93,053
Contenido de agua	litros	1,36	2,18	2,63	3,25	3,79	9,38	14,44	
Conexiones hidráulicas (Ø macho gas)	Ø	1/2"	1/2"	3/4"	3/4"	1"	1" 1/4	1" 1/2	
Bobina utilizada para calefacción	Número de filas	n°	1	1	1	1	2	2	
	Longitud caja con aletas	mm	523	873	973	1.213	1.213	1.213	1.900
	Número de tubos por fila	n°	11	11	12	12	14	26	26
	Espaciamento aletas	mm	2,1	2,1	2,1	2,1	2,1	2,1	2,1
	Número de circuitos de alimentación	n°	1	2	2	3	3	10	16
	Tamaño	mmxmm	25 x 25	25 x 25	25 x 25	25 x 25	25 x 25	25 x 25	25 x 25
	Fondo caja con aletas	mm	25	25	25	25	25	25	25
	Superficie frontal	m2	0,144	0,240	0,292	0,364	0,425	0,788	1,235
	Superficie total de aletas	m2	2,709	4,522	5,498	6,855	7,997	29,704	46,527
	Contenido de agua	litros	0,45	0,73	0,88	1,08	1,26	4,69	7,22
Conexiones hidráulicas (Ø macho gas)	Ø	1/2"	1/2"	1/2"	1/2"	3/4"	1"	1" 1/4	
Características generales de la unidad	A	mm	738	1.088	1.188	1.428	1.428	1.481	2.168
	B	mm	548	898	998	1.238	1.238	1.239	1.926
	C	mm	650	1.000	1.100	1.340	1.340	1.341	2.028
	D	mm	299	299	323	323	373	674	674
	E	mm	232	232	232	232	272	573	573
	F	mm	41	41	65	65	75	75	75
	G	mm	533	533	533	533	533	852	852
	H	mm	96	96	107	107	133	235	235
	I	mm	100	100	100	100	100	200	200
	L	mm	75	75	87	87	113	213	213
	M	mm	140	140	140	140	140	240	240
	N	mm	35	35	35	35	35	42	42
	O	mm	95	95	95	95	95	114	114
	P	mm	35	35	35	35	32	43	43
	Q	mm	40	40	40	40	40	65	65
	Peso neto kg	kg	30	38	44	49	61	130	210

**DATOS TÉCNICOS GENERALES, INSTALACIÓN DE 2 TUBOS**

MODELO		BSW10	BSW20	BSW30	BSW40	BSW50	BSW60	BSW70	
<b>A</b>	Capacidad frigorífica total	W	4.008	7.046	9.198	10.599	13.091	27.812	50.638
		Frig/h	3.455	6.074	7.930	9.137	11.285	23.976	43.653
	Capacidad frigorífica sensible	W	3.248	5.639	7.361	8.627	11.023	21.134	39.504
		Frig/h	2.800	4.861	6.346	7.437	9.503	18.219	34.055
<b>C</b>	Capacidad calorífica	W	4.972	8.512	11.210	12.800	16.818	32.430	60.111
		kcal/h	4.286	7.338	9.664	11.034	14.498	27.957	51.820
<b>A-C</b>	Caudal de agua	l/h	691	1.215	1.586	1.827	2.257	4.795	8.731
		l/s	0,192	0,337	0,441	0,508	0,627	1,332	2,425
<b>A</b>	Caídas de presión de agua en refrigeración	kPa	20	31	34	32	36	34	40
		m.C.A.	2,0	3,1	3,4	3,2	3,6	3,4	4,0
<b>C</b>	Caídas de presión de agua en calefacción	kPa	17	27	29	28	31	29	34
		m.C.A.	1,7	2,7	2,9	2,8	3,1	2,9	3,4
	Capacidad calorífica	W	8.318	14.197	18.716	21.349	28.252	53.880	100.066
		kcal/h	7.171	12.239	16.134	18.404	24.355	46.448	86.264
<b>B</b>	Caudal de agua	l/h	717	1.224	1.613	1.840	2.436	4.645	8.626
		l/s	0,199	0,340	0,448	0,511	0,677	1,290	2,396
	Caídas de presión de agua en calefacción	kPa	16	24	27	25	32	24	30
		m.C.A.	1,6	2,4	2,7	2,5	3,2	2,4	3,0
<b>D</b>	Potencia térmica de la resistencia eléctrica	W	3.000	6.000	6.000	9.000	9.000	12.000	18.000
		kcal/h	2.586	5.172	5.172	7.759	7.759	10.345	15.517
	Absorción eléctrica de la resistencia	A	4,56	9,12	9,12	13,67	13,67	18,23	27,35
<b>E</b>	Capacidad calorífica de la resistencia eléctrica	W	4.500	9.000	9.000	12.000	12.000	18.000	24.000
		kcal/h	3.879	7.759	7.759	10.345	10.345	15.517	20.690
	Corriente de entrada de la resistencia eléctrica	A	6,84	13,67	13,67	18,23	18,23	27,35	36,46
<b>F</b>	Caudal de aire	m <sup>3</sup> /h	837	1.423	1.951	2.131	3.002	4.678	9.250
		m <sup>3</sup> /s	0,233	0,395	0,542	0,592	0,834	1,299	2,569
	Velocidad del ventilador	g/min	1.360	1.360	1.200	1.207	1.382	806	822
<b>G</b>	Nivel potencia acústica	dB(A)	68	69	70	69	74	78	81
<b>H</b>	Potencia eléctrica del motor	W	162	218	322	340	582	1.320	2.600
		A	0,72	0,97	1,43	1,51	2,58	5,86	11,54
<b>Suministro eléctrico: 230V / 1 / 50Hz</b>									

Prestaciones certificadas por Eurovent – los datos técnicos mencionados anteriormente están calculados en las condiciones siguientes de funcionamiento:

- Velocidad máxima del ventilador

- Unidad estándar sin conductos (fancoil funcionando sin presión de retorno externa)

(A) Refrigeración: temperatura de entrada del agua 7°C; temperatura de salida del agua 12°C; temperatura de entrada del aire 27°C termómetro húmedo. 19°C termómetro seco.

(B) Calefacción: temperatura de entrada del agua 50°C; mismo caudal de agua que en refrigeración; temperatura de entrada del aire 20°C.

(C) Calefacción: temperatura de entrada del agua 70°C; temperatura de salida del agua 60°C; temperatura de entrada del aire 20°C.

(D) Sección resistencias eléctricas SRE - B: Capacidades resistencias eléctricas, cableado de baja velocidad (**SRE - B** suministrado únicamente como accesorio)

(E) Sección resistencias eléctricas SRE - A: Capacidades resistencias eléctricas, cableado de baja velocidad (**SRE - A** suministrado únicamente como accesorio)

(F) Caudal de aire y velocidad de ventilador: rendimiento del fancoil con el filtro limpio.

(G) Nivel acústico: potencia acústica medida según ISO 23741.

(H) Datos eléctricos relacionados con la velocidad máxima.

**COEFICIENTE DE CORRECCIÓN PARA DIFERENTES VELOCIDADES DISPONIBLES, INSTALACIÓN DE 2 TUBOS**

MODEL		BSW10	BSW20	BSW30	BSW40	BSW50	BSW60	BSW70
Capacidad frigorífica total	1	0,87 <sup>min</sup>	0,74 <sup>min</sup>	0,79 <sup>min</sup>	0,74 <sup>min</sup>	0,68 <sup>min</sup>	0,77 <sup>min</sup>	0,78 <sup>min</sup>
	2	0,95 <sup>med</sup>	0,90 <sup>med</sup>	0,94 <sup>med</sup>	0,93 <sup>med</sup>	0,87 <sup>med</sup>	0,89 <sup>med</sup>	0,90 <sup>med</sup>
	3	0,98	0,96	1,00 <sup>max</sup>	1,00 <sup>max</sup>	1,00 <sup>max</sup>	1,00 <sup>max</sup>	1,00 <sup>max</sup>
	4	1,00 <sup>max</sup>	1,00 <sup>max</sup>	-	-	-	-	-
Capacidad frigorífica sensible	1	0,86 <sup>min</sup>	0,71 <sup>min</sup>	0,77 <sup>min</sup>	0,71 <sup>min</sup>	0,65 <sup>min</sup>	0,75 <sup>min</sup>	0,76 <sup>min</sup>
	2	0,95 <sup>med</sup>	0,89 <sup>med</sup>	0,94 <sup>med</sup>	0,91 <sup>med</sup>	0,85 <sup>med</sup>	0,88 <sup>med</sup>	0,89 <sup>med</sup>
	3	0,98	0,95	1,00 <sup>max</sup>	1,00 <sup>max</sup>	1,00 <sup>max</sup>	1,00 <sup>max</sup>	1,00 <sup>max</sup>
	4	1,00 <sup>max</sup>	1,00 <sup>max</sup>	-	-	-	-	-
Capacidad calorífica	1	0,86 <sup>min</sup>	0,72 <sup>min</sup>	0,77 <sup>min</sup>	0,72 <sup>min</sup>	0,67 <sup>min</sup>	0,75 <sup>min</sup>	0,77 <sup>min</sup>
	2	0,95 <sup>med</sup>	0,90 <sup>med</sup>	0,94 <sup>med</sup>	0,92 <sup>med</sup>	0,86 <sup>med</sup>	0,88 <sup>med</sup>	0,89 <sup>med</sup>
	3	0,98	0,96	1,00 <sup>max</sup>	1,00 <sup>max</sup>	1,00 <sup>max</sup>	1,00 <sup>max</sup>	1,00 <sup>max</sup>
	4	1,00 <sup>max</sup>	1,00 <sup>max</sup>	-	-	-	-	-
Caudal de aire	1	0,81 <sup>min</sup>	0,63 <sup>min</sup>	0,69 <sup>min</sup>	0,63 <sup>min</sup>	0,56 <sup>min</sup>	0,69 <sup>min</sup>	0,70 <sup>min</sup>
	2	0,93 <sup>med</sup>	0,85 <sup>med</sup>	0,91 <sup>med</sup>	0,89 <sup>med</sup>	0,80 <sup>med</sup>	0,84 <sup>med</sup>	0,85 <sup>med</sup>
	3	0,97	0,94	1,00 <sup>max</sup>	1,00 <sup>max</sup>	1,00 <sup>max</sup>	1,00 <sup>max</sup>	1,00 <sup>max</sup>
	4	1,00 <sup>max</sup>	1,00 <sup>max</sup>	-	-	-	-	-

Las curvas indicadas con mín., med., máx. hacen referencia a las 3 velocidades estándares establecidas en fábrica.

NOTA: El símbolo (-) significa que para los modelos BSW 30, 40, 50, 60, 70 únicamente 3 velocidades de ventilador son disponibles. Para los modelos BSW 10 y BSW 20, a petición del cliente, se pueden conectar 3 otras velocidades de entre las 4 velocidades disponibles.

**DATOS TÉCNICOS GENERALES, INSTALACIÓN 2 TUBOS CON BOBINA DE 4 FILAS**

MODELO		BSW10	BSW20	BSW30	BSW40	BSW50	BSW60	BSW70	
<b>A</b>	Capacidad frigorífica total	W	4.398	7.591	10.108	11.664	15.311	-	-
		Frig/h	3.791	6.544	8.713	10.055	13.199	-	-
	Capacidad frigorífica sensible	W	3.387	5.769	7.783	8.748	11.790	-	-
		Frig/h	2.919	4.973	6.709	7.541	10.163	-	-
<b>C</b>	Capacidad calorífica	W	5.684	9.674	12.886	14.619	19.545	-	-
		kcal/h	4.900	8.340	11.108	12.603	16.849	-	-
<b>A-C</b>	Caudal de agua	l/h	758	1.309	1.743	2.011	2.640	-	-
		l/s	0,211	0,364	0,484	0,559	0,733	-	-
<b>A</b>	Caídas de la presión del agua en refrigeración	kPa	17	21	26	28	31	-	-
		m.C.A.	1,7	2,2	2,7	2,8	3,1	-	-
<b>C</b>	Caídas de la presión del agua en calefacción	kPa	15	18	22	24	26	-	-
		m.C.A.	1,5	1,8	2,3	2,4	2,6	-	-
	Capacidad calorífica	W	9.555	16.236	21.626	24.486	32.808	-	-
		kcal/h	8.237	13.997	18.643	21.109	28.282	-	-
<b>B</b>	Caudal de agua	l/h	842	1.431	1.906	2.158	2.892	-	-
		l/s	0,234	0,398	0,530	0,600	0,803	-	-
	Caída de la presión del agua en calefacción	kPa	16	19	24	24	28	-	-
		m.C.A.	1,6	2,0	2,4	2,5	2,8	-	-
<b>D</b>	Caudal de aire	m <sup>3</sup> /h	795	1.352	1.854	2.025	2.852	-	-
		m <sup>3</sup> /s	0,221	0,376	0,515	0,563	0,792	-	-
	Velocidad del ventilador	g/min	1.365	1.365	1.205	1.214	1.387	-	-
<b>E</b>	Nivel de potencia acústica	dB(A)	68	69	70	70	73	-	-
<b>F</b>	Potencia eléctrica del motor	W	162	218	322	340	582	-	-
	Entrada eléctrica al motor	A	0,72	0,97	1,43	1,51	2,58	-	-

**Suministro eléctrico 230V / 1 / 50Hz**

Prestaciones certificadas por Eurovent – los datos técnicos mencionados anteriormente están calculados en las condiciones siguientes de funcionamiento:

- Velocidad máxima del ventilador

- Unidad estándar sin conductos (fancoil funcionando sin presión de retorno externa)

(A) Refrigeración: temperatura de entrada del agua 7°C; temperatura de salida del agua 12°C; temperatura de entrada del aire 27°C termómetro húmedo. 19°C termómetro seco

(B) Calefacción: temperatura de entrada del agua 50°C; mismo caudal de agua que en refrigeración; temperatura de entrada del aire 20°C.

(C) Calefacción: temperatura de entrada del agua 70°C; temperatura de salida del agua 60°C; temperatura de entrada del aire 20°C.

(D) Caudal de aire y velocidad del ventilador: prestaciones del fancoil con filtro limpio.

(E) Nivel de potencia acústica: potencia acústica medida según ISO 23741.

(F) Datos eléctricos relacionados con la velocidad máxima.

**COEFICIENTE DE CORRECCIÓN PARA DIFERENTES VELOCIDADES DISPONIBLES, INSTALACIÓN DE 2 TUBOS**

MODELO		BSW10	BSW20	BSW30	BSW40	BSW50	BSW60	BSW70
Capacidad frigorífica total	1	0,86 <sup>min</sup>	0,71 <sup>min</sup>	0,77 <sup>min</sup>	0,72 <sup>min</sup>	0,66 <sup>min</sup>	-	-
	2	0,95 <sup>med</sup>	0,89 <sup>med</sup>	0,94 <sup>med</sup>	0,92 <sup>med</sup>	0,86 <sup>med</sup>	-	-
	3	0,98	0,96	1,00 <sup>max</sup>	1,00 <sup>max</sup>	1,00 <sup>max</sup>	-	-
	4	1,00 <sup>max</sup>	1,00 <sup>max</sup>	-	-	-	-	-
Capacidad frigorífica sensible	1	0,85 <sup>min</sup>	0,69 <sup>min</sup>	0,75 <sup>min</sup>	0,70 <sup>min</sup>	0,63 <sup>min</sup>	-	-
	2	0,95 <sup>med</sup>	0,88 <sup>med</sup>	0,92 <sup>med</sup>	0,92 <sup>med</sup>	0,84 <sup>med</sup>	-	-
	3	0,98	0,96	1,00 <sup>max</sup>	1,00 <sup>max</sup>	1,00 <sup>max</sup>	-	-
	4	1,00 <sup>max</sup>	1,00 <sup>max</sup>	-	-	-	-	-
Capacidad calorífica	1	0,85 <sup>min</sup>	0,70 <sup>min</sup>	0,75 <sup>min</sup>	0,70 <sup>min</sup>	0,64 <sup>min</sup>	-	-
	2	0,95 <sup>med</sup>	0,89 <sup>med</sup>	0,93 <sup>med</sup>	0,91 <sup>med</sup>	0,85 <sup>med</sup>	-	-
	3	0,98	0,95	1,00 <sup>max</sup>	1,00 <sup>max</sup>	1,00 <sup>max</sup>	-	-
	4	1,00 <sup>max</sup>	1,00 <sup>max</sup>	-	-	-	-	-
Caudal de aire	1	0,81 <sup>min</sup>	0,63 <sup>min</sup>	0,69 <sup>min</sup>	0,63 <sup>min</sup>	0,56 <sup>min</sup>	-	-
	2	0,93 <sup>med</sup>	0,85 <sup>med</sup>	0,91 <sup>med</sup>	0,89 <sup>med</sup>	0,80 <sup>med</sup>	-	-
	3	0,97	0,94	1,00 <sup>max</sup>	1,00 <sup>max</sup>	1,00 <sup>max</sup>	-	-
	4	1,00 <sup>max</sup>	1,00 <sup>max</sup>	-	-	-	-	-

Las curvas indicadas con mín., med., máx. hacen referencia a las 3 velocidades estándares establecidas en fábrica.

NOTA: El símbolo (-) significa que para los modelos BSW 30, 40, 50, 60, 70 únicamente 3 velocidades de ventilador son disponibles. Para los modelos BSW 10 y BSW 20, a petición del cliente, se pueden conectar 3 otras velocidades de entre las 4 velocidades disponibles.

**DATOS TÉCNICOS GENERALES, INSTALACIÓN DE 4 TUBOS**

MODELO		BSW10	BSW20	BSW30	BSW40	BSW50	BSW60	BSW70	
<b>A</b>	Capacidad frigorífica total	W	3.604	6.348	8.286	9.545	12.258	24.989	45.563
		Frig/h	3.107	5.473	7.143	8.229	10.568	21.542	39.278
	Capacidad frigorífica sensible	W	3.105	5.333	7.051	8.020	10.564	20.189	37.793
		Frig/h	2.677	4.598	6.079	6.914	9.107	17.404	32.580
<b>B</b>	Capacidad calorífica	W	4.184	6.996	9.152	10.540	13.986	38.831	70.196
		kcal/h	3.607	6.031	7.890	9.086	12.057	33.475	60.514
<b>A</b>	Caudal del agua en refrigeración	l/h	621	1.095	1.429	1.646	2.114	4.308	7.856
		l/s	0,173	0,304	0,397	0,457	0,587	1,197	2,182
<b>B</b>	Caudal del agua en calefacción	l/h	361	603	789	909	1.206	3.348	6.051
		l/s	0,100	0,168	0,219	0,252	0,335	0,930	1,681
<b>A</b>	Caída de la presión del agua en refrigeración	kPa	16	24	28	25	31	27	32
		m.C.A.	1,6	2,4	2,8	2,5	3,1	2,7	3,2
<b>B</b>	Caída de la presión del agua en calefacción	kPa	27	23	36	21	34	33	36
		m.C.A.	2,7	2,3	3,6	2,1	3,4	3,3	3,6
	Capacidad calorífica	W	2.557	4.275	5.593	6.441	8.547	23.730	42.898
		kcal/h	2.204	3.686	4.822	5.553	7.368	20.457	36.981
<b>C</b>	Caudal del agua	l/h	446	746	976	1.124	1.492	4.141	7.486
		l/s	0,124	0,207	0,271	0,312	0,414	1,150	2,079
	Caída de la presión del agua en calefacción	kPa	46	39	62	36	58	56	62
		m.C.A.	4,7	4,0	6,3	3,7	5,9	5,8	6,3
<b>E</b>	Caudal del aire	m <sup>3</sup> /h	795	1.352	1.853	2.024	2.852	4.444	8788
		m <sup>3</sup> /s	0,221	0,376	0,515	0,562	0,792	1,234	2,441
	Velocidad del ventilador	g/min	1.365	1.365	1.205	1.214	1.387	810	832
<b>F</b>	Nivel de potencia acústica	dB(A)	68	69	70	70	73	78	81
<b>G</b>	Potencia eléctrica del motor	W	162	218	322	340	582	1.320	2.600
	Entrada eléctrica al motor	A	0,72	0,97	1,43	1,51	2,58	5,86	11,54

**Suministro eléctrico 230V / 1 / 50Hz**

Prestaciones certificadas por Eurovent – los datos técnicos mencionados anteriormente están calculados en las condiciones siguientes de funcionamiento :

- Velocidad máxima del ventilador

- Unidad estándar sin conductos (fancoil funcionando sin presión de retorno externa)

(A) Refrigeración: temperatura de entrada del agua 7°C; temperatura de salida del agua 12°C; temperatura de entrada del aire 27°C temperatura húmeda. 19°C temperatura seca

(B) Calefacción: temperatura de entrada del agua 70°C; temperatura de salida del agua 60°C. temperatura de entrada del aire 20°C.

(C) Calefacción: temperatura de entrada del agua 50°C ; temperatura de salida del agua 45°C ; temperatura de entrada del aire ambiente 20°C.

(E) Caudal de aire y velocidad del ventilador: prestaciones del fancoil con filtro limpio.

(F) Nivel de potencia acústica: potencia acústica medida según ISO 23741.

(G) Datos eléctricos relacionados con la velocidad máxima.

**COEFICIENTE DE CORRECCIÓN PARA LAS DIFERENTES VELOCIDADES DISPONIBLES, INSTALACIÓN DE 4 TUBOS**

MODELO		BSW10	BSW20	BSW30	BSW40	BSW50	BSW60	BSW70
Capacidad frigorífica total	1	0,87 <sup>min</sup>	0,73 <sup>min</sup>	0,78 <sup>min</sup>	0,73 <sup>min</sup>	0,68 <sup>min</sup>	0,76 <sup>min</sup>	0,78 <sup>min</sup>
	2	0,96 <sup>med</sup>	0,90 <sup>med</sup>	0,94 <sup>med</sup>	0,93 <sup>med</sup>	0,86 <sup>med</sup>	0,89 <sup>med</sup>	0,90 <sup>med</sup>
	3	0,98	0,96	1,00 <sup>max</sup>	1,00 <sup>max</sup>	1,00 <sup>max</sup>	1,00 <sup>max</sup>	1,00 <sup>max</sup>
	4	1,00 <sup>max</sup>	1,00 <sup>max</sup>	-	-	-	-	-
Capacidad frigorífica sensible	1	0,86 <sup>min</sup>	0,71 <sup>min</sup>	0,76 <sup>min</sup>	0,72 <sup>min</sup>	0,65 <sup>min</sup>	0,74 <sup>min</sup>	0,76 <sup>min</sup>
	2	0,94 <sup>med</sup>	0,89 <sup>med</sup>	0,94 <sup>med</sup>	0,93 <sup>med</sup>	0,85 <sup>med</sup>	0,87 <sup>med</sup>	0,89 <sup>med</sup>
	3	0,98	0,96	1,00 <sup>max</sup>	1,00 <sup>max</sup>	1,00 <sup>max</sup>	1,00 <sup>max</sup>	1,00 <sup>max</sup>
	4	1,00 <sup>max</sup>	1,00 <sup>max</sup>	-	-	-	-	-
Capacidad calorífica	1	0,89 <sup>min</sup>	0,77 <sup>min</sup>	0,82 <sup>min</sup>	0,78 <sup>min</sup>	0,73 <sup>min</sup>	0,78 <sup>min</sup>	0,80 <sup>min</sup>
	2	0,96 <sup>med</sup>	0,92 <sup>med</sup>	0,95 <sup>med</sup>	0,94 <sup>med</sup>	0,89 <sup>med</sup>	0,90 <sup>med</sup>	0,91 <sup>med</sup>
	3	0,98	0,97	1,00 <sup>max</sup>	1,00 <sup>max</sup>	1,00 <sup>max</sup>	1,00 <sup>max</sup>	1,00 <sup>max</sup>
	4	1,00 <sup>max</sup>	1,00 <sup>max</sup>	-	-	-	-	-
Caudal de aire	1	0,81 <sup>min</sup>	0,63 <sup>min</sup>	0,69 <sup>min</sup>	0,63 <sup>min</sup>	0,56 <sup>min</sup>	0,69 <sup>min</sup>	0,70 <sup>min</sup>
	2	0,93 <sup>med</sup>	0,85 <sup>med</sup>	0,91 <sup>med</sup>	0,89 <sup>med</sup>	0,80 <sup>med</sup>	0,84 <sup>med</sup>	0,85 <sup>med</sup>
	3	0,97	0,94	1,00 <sup>max</sup>	1,00 <sup>max</sup>	1,00 <sup>max</sup>	1,00 <sup>max</sup>	1,00 <sup>max</sup>
	4	1,00 <sup>max</sup>	1,00 <sup>max</sup>	-	-	-	-	-

Las curvas indicadas con mín., med., máx. hacen referencia a las 3 velocidades estándares establecidas en fábrica.

NOTA: El símbolo (-) significa que para los modelos BSW 30, 40, 50, 60, 70 únicamente 3 velocidades de ventilador son disponibles. Para los modelos BSW 10 y BSW 20, a petición del cliente, se pueden conectar 3 otras velocidades de entre las 4 velocidades disponibles.

**DATOS TÉCNICOS GENERALES, INSTALACIÓN DE 4 TUBOS**

MODELO		BSW10	BSW20	BSW30	BSW40	BSW50	BSW60	BSW70	
<b>A</b>	Capacidad frigorífica total	W	3.604	6.348	8.286	9.545	12.258	24.989	45.563
		Frig/h	3.107	5.473	7.143	8.229	10.568	21.542	39.278
	Capacidad frigorífica sensible	W	3.105	5.333	7.051	8.020	10.564	20.189	37.793
		Frig/h	2.677	4.598	6.079	6.914	9.107	17.404	32.580
<b>B</b>	Capacidad calorífica	W	4.184	6.996	9.152	10.540	13.986	38.831	70.196
		kcal/h	3.607	6.031	7.890	9.086	12.057	33.475	60.514
<b>A</b>	Caudal del agua en refrigeración	l/h	621	1.095	1.429	1.646	2.114	4.308	7.856
		l/s	0,173	0,304	0,397	0,457	0,587	1,197	2,182
<b>B</b>	Caudal del agua en calefacción	l/h	361	603	789	909	1.206	3.348	6.051
		l/s	0,100	0,168	0,219	0,252	0,335	0,930	1,681
<b>A</b>	Caída de la presión del agua en refrigeración	kPa	16	24	28	25	31	27	32
		m.C.A.	1,6	2,4	2,8	2,5	3,1	2,7	3,2
<b>B</b>	Caída de la presión del agua en calefacción	kPa	27	23	36	21	34	33	36
		m.C.A.	2,7	2,3	3,6	2,1	3,4	3,3	3,6
	Capacidad calorífica	W	2.557	4.275	5.593	6.441	8.547	23.730	42.898
		kcal/h	2.204	3.686	4.822	5.553	7.368	20.457	36.981
<b>C</b>	Caudal del agua	l/h	446	746	976	1.124	1.492	4.141	7.486
		l/s	0,124	0,207	0,271	0,312	0,414	1,150	2,079
	Caída de la presión del agua en calefacción	kPa	46	39	62	36	58	56	62
		m.C.A.	4,7	4,0	6,3	3,7	5,9	5,8	6,3
<b>E</b>	Caudal del aire	m³/h	795	1.352	1.853	2.024	2.852	4.444	8788
		m³/s	0,221	0,376	0,515	0,562	0,792	1,234	2,441
	Velocidad del ventilador	g/min	1.365	1.365	1.205	1.214	1.387	810	832
		dB(A)	68	69	70	70	73	78	81
<b>F</b>	Nivel de potencia acústica	W	162	218	322	340	582	1.320	2.600
		A	0,72	0,97	1,43	1,51	2,58	5,86	11,54

**Suministro eléctrico 230V / 1 / 50Hz**

Prestaciones certificadas por Eurovent – los datos técnicos mencionados anteriormente están calculados en las condiciones siguientes de funcionamiento :

- Velocidad máxima del ventilador

- Unidad estándar sin conductos (fancoil funcionando sin presión de retorno externa)

(A) Refrigeración: temperatura de entrada del agua 7°C; temperatura de salida del agua 12°C; temperatura de entrada del aire 27°C temperatura húmeda. 19°C temperatura seca

(B) Calefacción: temperatura de entrada del agua 70°C; temperatura de salida del agua 60°C. temperatura de entrada del aire 20°C.

(C) Calefacción: temperatura de entrada del agua 50°C ; temperatura de salida del agua 45°C ; temperatura de entrada del aire ambiente 20°C.

(E) Caudal de aire y velocidad del ventilador: prestaciones del fancoil con filtro limpio.

(F) Nivel de potencia acústica: potencia acústica medida según ISO 23741.

(G) Datos eléctricos relacionados con la velocidad máxima.

**COEFICIENTE DE CORRECCIÓN PARA LAS DIFERENTES VELOCIDADES DISPONIBLES, INSTALACIÓN DE 4 TUBOS**

MODELO		BSW10	BSW20	BSW30	BSW40	BSW50	BSW60	BSW70
Capacidad frigorífica total	1	0,87 <sup>min</sup>	0,73 <sup>min</sup>	0,78 <sup>min</sup>	0,73 <sup>min</sup>	0,68 <sup>min</sup>	0,76 <sup>min</sup>	0,78 <sup>min</sup>
	2	0,96 <sup>med</sup>	0,90 <sup>med</sup>	0,94 <sup>med</sup>	0,93 <sup>med</sup>	0,86 <sup>med</sup>	0,89 <sup>med</sup>	0,90 <sup>med</sup>
	3	0,98	0,96	1,00 <sup>max</sup>	1,00 <sup>max</sup>	1,00 <sup>max</sup>	1,00 <sup>max</sup>	1,00 <sup>max</sup>
	4	1,00 <sup>max</sup>	1,00 <sup>max</sup>	-	-	-	-	-
Capacidad frigorífica sensible	1	0,86 <sup>min</sup>	0,71 <sup>min</sup>	0,76 <sup>min</sup>	0,72 <sup>min</sup>	0,65 <sup>min</sup>	0,74 <sup>min</sup>	0,76 <sup>min</sup>
	2	0,94 <sup>med</sup>	0,89 <sup>med</sup>	0,94 <sup>med</sup>	0,93 <sup>med</sup>	0,85 <sup>med</sup>	0,87 <sup>med</sup>	0,89 <sup>med</sup>
	3	0,98	0,96	1,00 <sup>max</sup>	1,00 <sup>max</sup>	1,00 <sup>max</sup>	1,00 <sup>max</sup>	1,00 <sup>max</sup>
	4	1,00 <sup>max</sup>	1,00 <sup>max</sup>	-	-	-	-	-
Capacidad calorífica	1	0,89 <sup>min</sup>	0,77 <sup>min</sup>	0,82 <sup>min</sup>	0,78 <sup>min</sup>	0,73 <sup>min</sup>	0,78 <sup>min</sup>	0,80 <sup>min</sup>
	2	0,96 <sup>med</sup>	0,92 <sup>med</sup>	0,95 <sup>med</sup>	0,94 <sup>med</sup>	0,89 <sup>med</sup>	0,90 <sup>med</sup>	0,91 <sup>med</sup>
	3	0,98	0,97	1,00 <sup>max</sup>	1,00 <sup>max</sup>	1,00 <sup>max</sup>	1,00 <sup>max</sup>	1,00 <sup>max</sup>
	4	1,00 <sup>max</sup>	1,00 <sup>max</sup>	-	-	-	-	-
Caudal de aire	1	0,81 <sup>min</sup>	0,63 <sup>min</sup>	0,69 <sup>min</sup>	0,63 <sup>min</sup>	0,56 <sup>min</sup>	0,69 <sup>min</sup>	0,70 <sup>min</sup>
	2	0,93 <sup>med</sup>	0,85 <sup>med</sup>	0,91 <sup>med</sup>	0,89 <sup>med</sup>	0,80 <sup>med</sup>	0,84 <sup>med</sup>	0,85 <sup>med</sup>
	3	0,97	0,94	1,00 <sup>max</sup>	1,00 <sup>max</sup>	1,00 <sup>max</sup>	1,00 <sup>max</sup>	1,00 <sup>max</sup>
	4	1,00 <sup>max</sup>	1,00 <sup>max</sup>	-	-	-	-	-

Las curvas indicadas con mín., med., máx. hacen referencia a las 3 velocidades estándares establecidas en fábrica.

NOTA: El símbolo (-) significa que para los modelos BSW 30, 40, 50, 60, 70 únicamente 3 velocidades de ventilador son disponibles. Para los modelos BSW 10 y BSW 20, a petición del cliente, se pueden conectar 3 otras velocidades de entre las 4 velocidades disponibles.

### LÍMITES DE TRABAJO

Temperatura máxima del agua de entrada	70 °C
Temperatura mínima del agua de entrada	+ 4 °C
Presión máxima de trabajo	8 bar

Temperatura máxima del aire ambiente	40 °C
Temperatura mínima del aire ambiente	+ 4 °C

### Límites del caudal de agua y de las caídas de la presión del agua, bobina 3R (modelos BSW) y bobina 4R (modelos BSW)

		MODELO						
		BSW10	BSW20	BSW30	BSW40	BSW50	BSW60	BSW70
(Datos relacionados con la temperatura media del agua de 9,5°C)								
Caudal mínimo del agua	l/h	175	225	275	325	375	825	1.400
Caída mínima de la presión del agua	kPa	1,3	1,1	1,0	1,0	1,0	1,0	1,0
Caudal máximo del agua	l/h	1.300	1.850	2.275	2.700	3.150	6.900	11.575
Caída máxima de la presión del agua	kPa	70,8	71,9	70,0	69,9	70,1	70,4	70,3

### Límites del caudal del agua y de las caídas de la presión del agua, bobina 1R (modelos BSW 10, 20, 30, 40, 50) y bobina 2R (modelos BSW 60, 70)

		MODELO						
		BSW10	BSW20	BSW30	BSW40	BSW50	BSW60	BSW70
(Datos relacionados con la temperatura media del agua de 65°C)								
Caudal mínimo del agua	l/h	75	125	150	200	225	600	1.025
Caída mínima de la presión del agua	kPa	1,2	1,0	1,3	1,0	1,2	1,1	1,0
Caudal máximo del agua	l/h	575	1.050	1.100	1.650	1.725	4.900	8.450
Caída máxima de la presión del agua	kPa	68,5	69,7	70,0	69,2	69,6	70,7	70,2

#### Válvula de 3 vías

El uso de válvulas de 2 ó 3 vías es obligatorio cuando la unidad se utiliza en refrigeración para evitar condensación en la estructura externa (la estructura de soporte y el armario). Como alternativa, instale un sistema regulador para parar el agua cuando el ventilador está apagado.

#### Presión máxima estática del ventilador

Cuando la unidad está conectada a conductos, el caudal de aire del ventilador se reduce debido a la caída de presión de los conductos. Con una caída muy grande de presión el caudal de aire del fancoil se vuelve muy lento y el motor eléctrico al que está conectado el ventilador puede averiarse. Por esta razón, recomendamos presiones estáticas inferiores a los límites máximos de las presiones estáticas indicadas en la lista. NOTA: cuando el fancoil está funcionando con el valor máximo de presión estática de trabajo indicado, el caudal del aire es la mitad en comparación con la unidad sin conductos a la misma velocidad de trabajo. Definitivamente el valor límite de presión estática corresponde a la presión de retorno que permite la mitad de caudal de aire del fancoil (como consecuencia, las prestaciones de la unidad de fancoil como las capacidades caloríficas y frigoríficas se verán reducidas en un 50%).

		MODELO						
		BSW10	BSW20	BSW30	BSW40	BSW50	BSW60	BSW70
		velocidades						
sistema de 2 tubos	Pa 1	90 min	80 min	115 min	105 min	135 min	220 min	220 min
	Pa 2	95 med	95 med	130 med	130 med	180 med	240 med	240 med
	Pa 3	100	100	135 max	135 max	205 max	260 max	260 max
	Pa 4	105 max	105 max	-	-	-	-	-
sistema de 4 tubos	Pa 1	75 min	70 min	95 min	90 min	110 min	180 min	180 min
	Pa 2	85 med	80 med	115 med	115 med	155 med	210 med	210 med
	Pa 3	90	85	120 max	120 max	180 max	220 max	220 max
	Pa 4	95 max	90 max	-	-	-	-	-

Las curvas indicadas con mín., med., máx. hacen referencia a las 3 velocidades estándares establecidas en fábrica.

NOTA: El símbolo (-) significa que para los modelos BSW 30, 40, 50, 60, 70 únicamente 3 velocidades de ventilador son disponibles. Para los modelos BSW 10 y BSW 20, a petición del cliente, se pueden conectar 3 otras velocidades de entre las 4 velocidades disponibles.

**PRESTACIONES AERÓLICAS**

**MOD.: BSW 10 - SISTEMA DE 2 TUBOS** (datos bobina 3R)

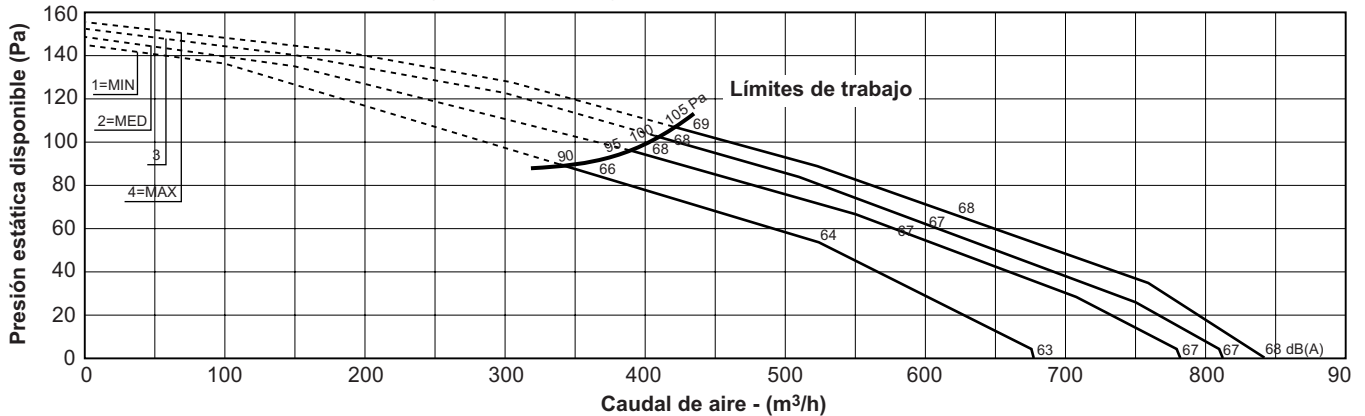

**MOD.: BSW 20 – SISTEMA DE 2 TUBOS** (datos bobina 3R)

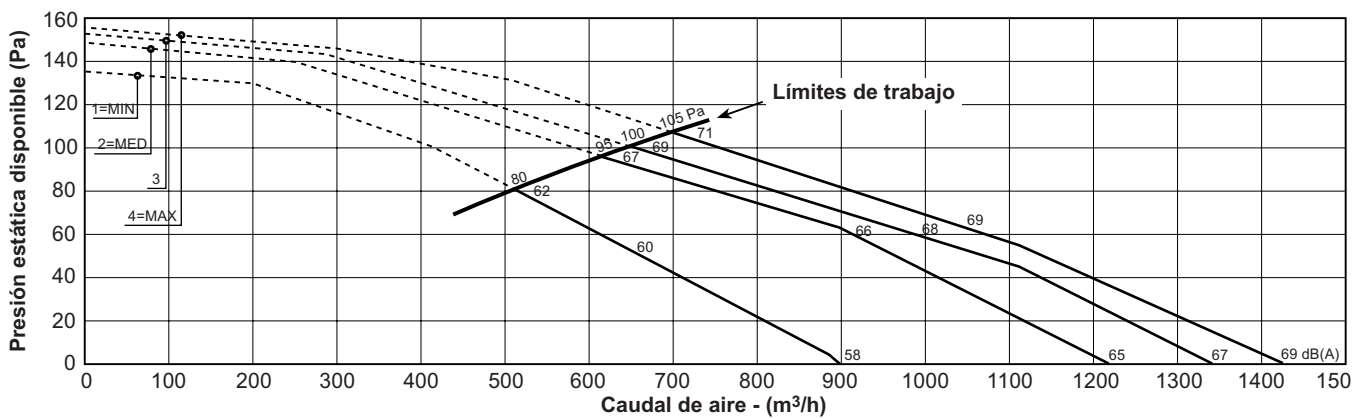

**MOD.: BSW 30 - SISTEMA DE 2 TUBOS** (datos bobina 3R)

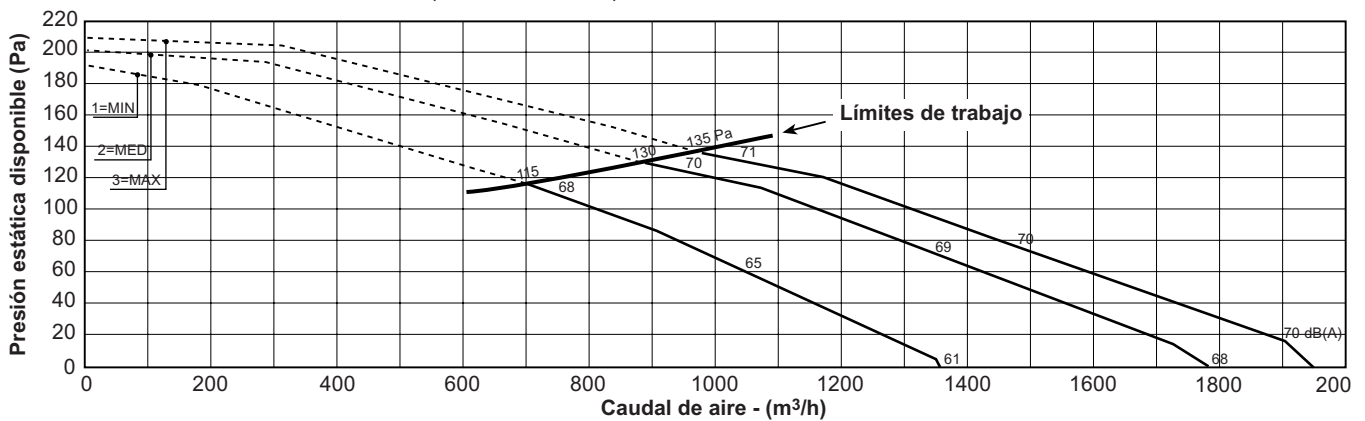

Las curvas indicadas con mín., med., máx. hacen referencia a las 3 velocidades estándares establecidas en fábrica.

NOTA: El símbolo (-) significa que para los modelos BSW 30, 40, 50, 60, 70 únicamente 3 velocidades de ventilador son disponibles. Para los modelos BSW 10 y BSW 20, a petición del cliente, se pueden conectar 3 otras velocidades de entre las 4 velocidades disponibles.

**PRESTACIONES AERÓLICAS**

**MOD.: BSW 40 - SISTEMA DE 2 TUBOS** (datos bobina 3R)

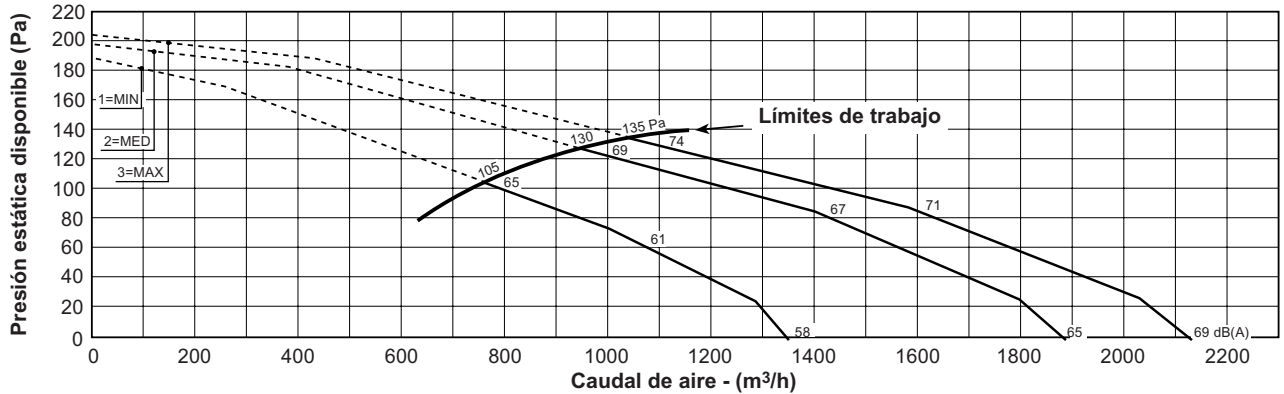

**MOD.: BSW 50 - SISTEMA DE 2 TUBOS** (datos bobina 3R)

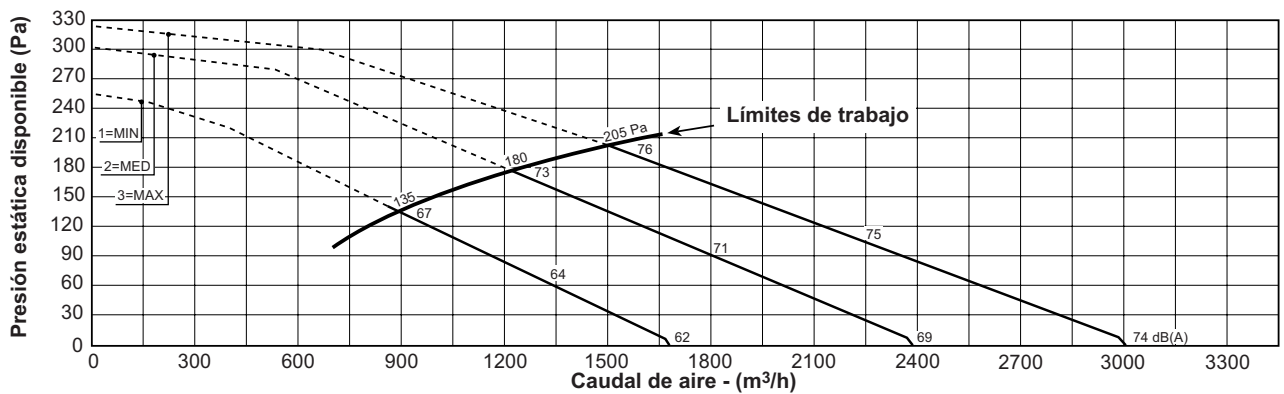

**MOD.: BSW 60 - SISTEMA DE 2 TUBOS** (datos bobina 4R)

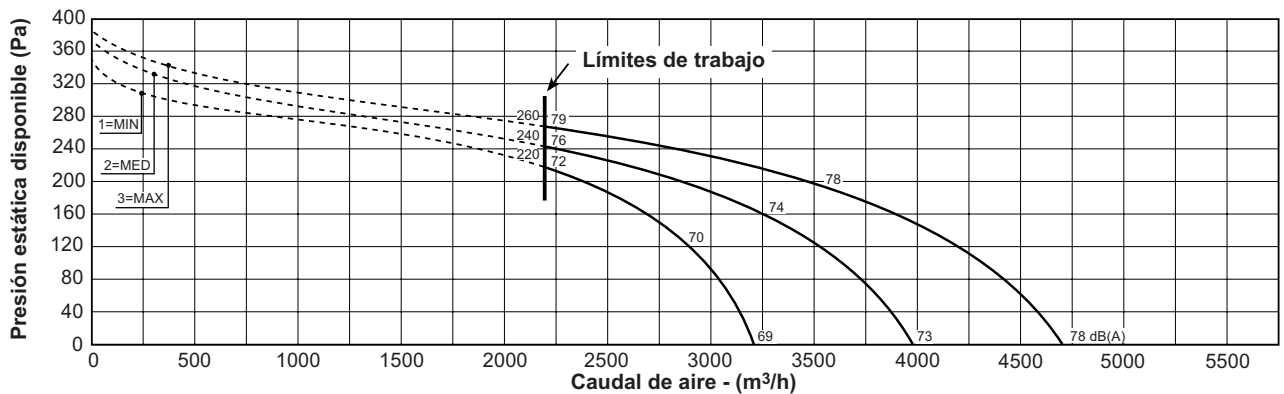

**MOD.: BSW 70 - SISTEMA DE 2 TUBOS** (datos bobina 4R)

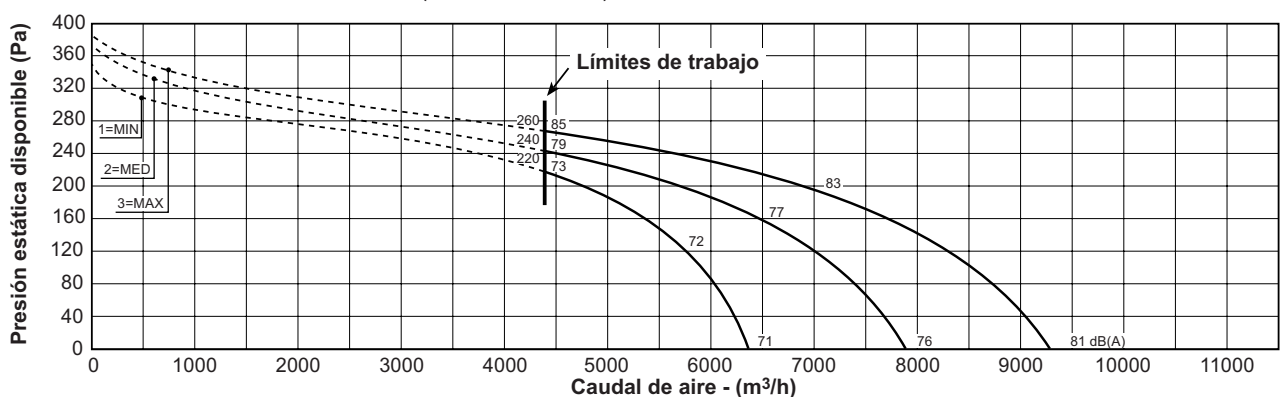

Las curvas indicadas con mín., med., máx. hacen referencia a las 3 velocidades estándares establecidas en fábrica.

NOTA: El símbolo (-) significa que para los modelos BSW 30, 40, 50, 60, 70 únicamente 3 velocidades de ventilador son disponibles. Para los modelos BSW 10 y BSW 20, a petición del cliente, se pueden conectar 3 otras velocidades de entre las 4 velocidades disponibles.

**PRESTACIONES AERÓLICAS**

**MOD.: BSW 10 - SISTEMA DE 4 TUBOS** (datos bobina 3R+1R)

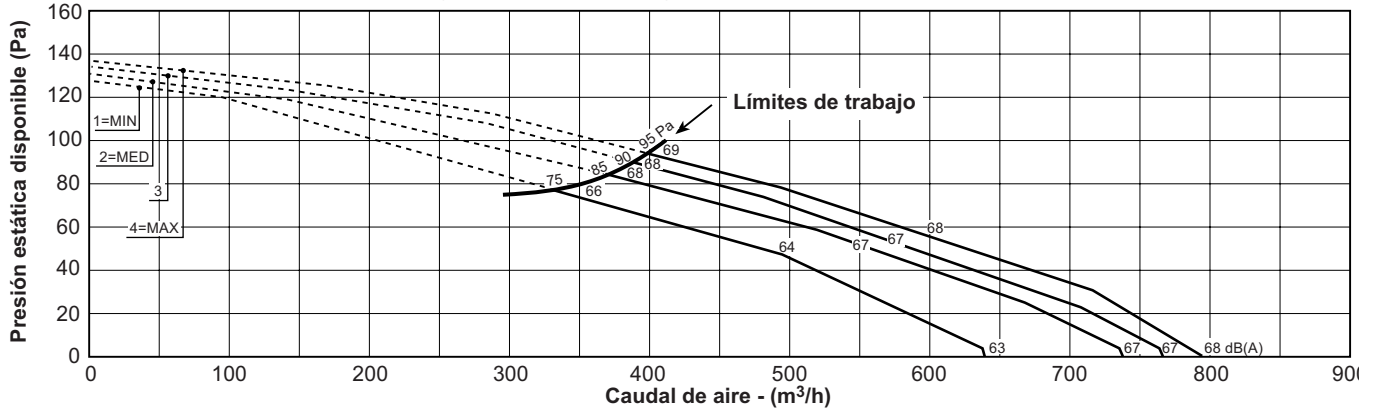

**MOD.: BSW 20 - SISTEMA DE 4 TUBOS** (datos bobina 3R+1R)

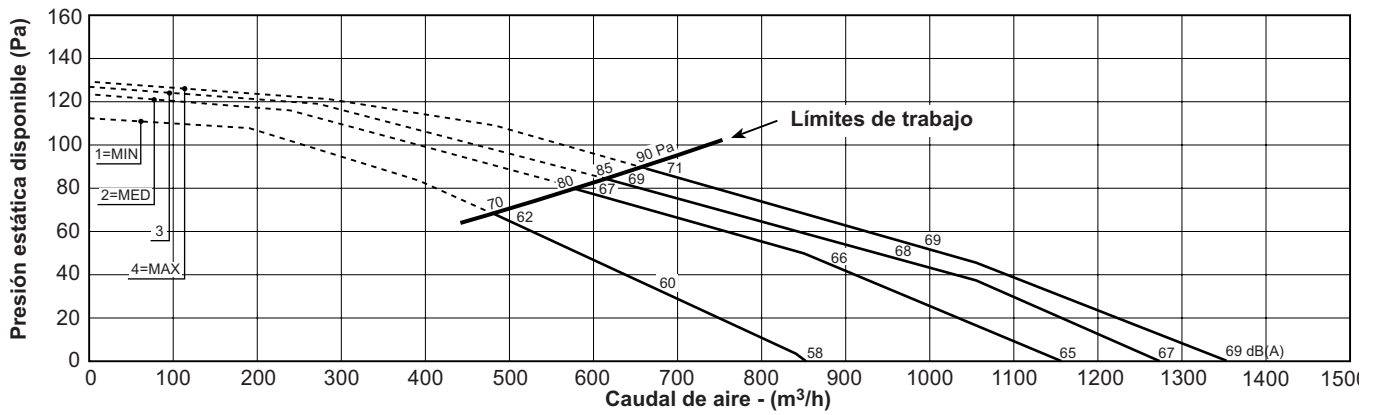

**MOD.: BSW 30 - SISTEMA DE 4 TUBOS** (datos bobina 3R+1R)

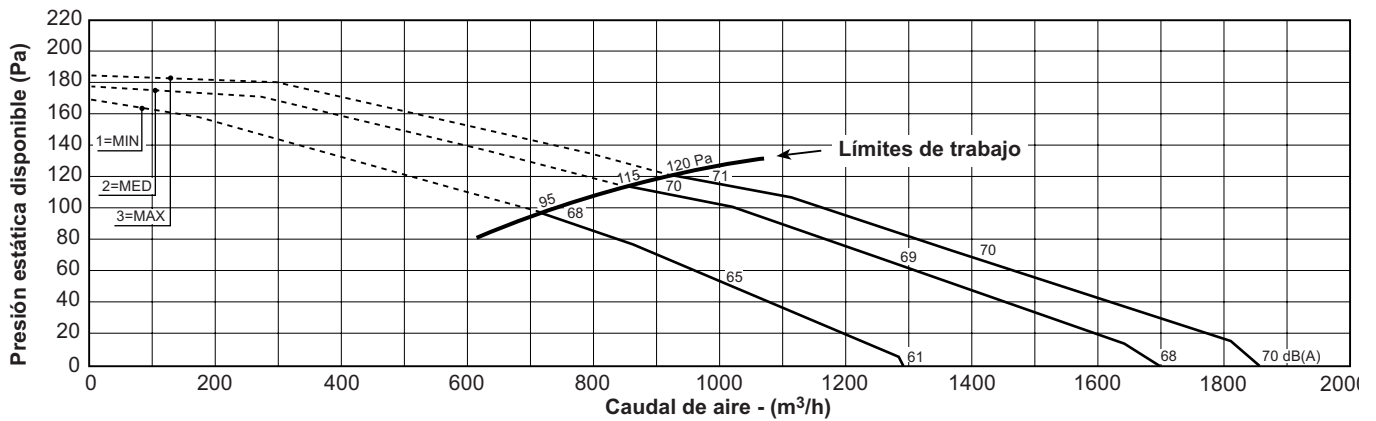

Las curvas indicadas con mín., med., máx. hacen referencia a las 3 velocidades estándares establecidas en fábrica.

NOTA: El símbolo (-) significa que para los modelos BSW 30, 40, 50, 60, 70 únicamente 3 velocidades de ventilador son disponibles. Para los modelos BSW 10 y BSW 20, a petición del cliente, se pueden conectar 3 otras velocidades de entre las 4 velocidades disponibles.

**PRESTACIONES AERÓLICAS**

**MOD.: BSW 40 - SISTEMA DE 4 TUBOS** (datos bobina 3R+1R)

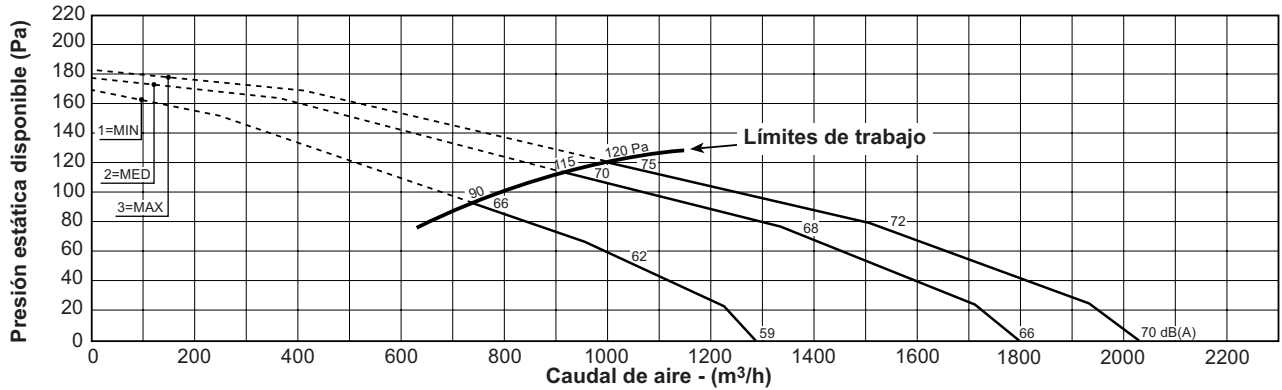

**MOD.: BSW 50 - SISTEMA DE 4 TUBOS** (datos bobina 3R+1R)

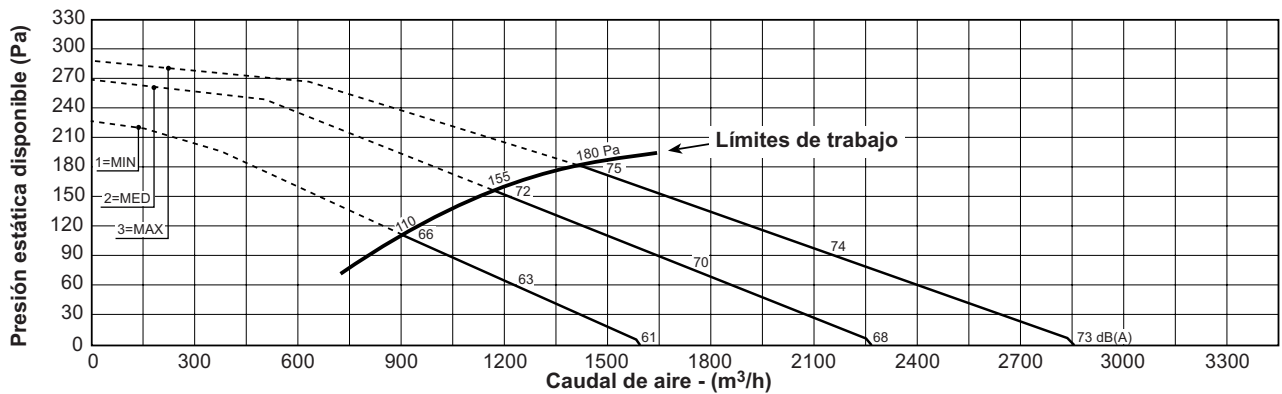

**MOD.: BSW 60 - SISTEMA DE 4 TUBOS** (datos bobina 4R+2R)

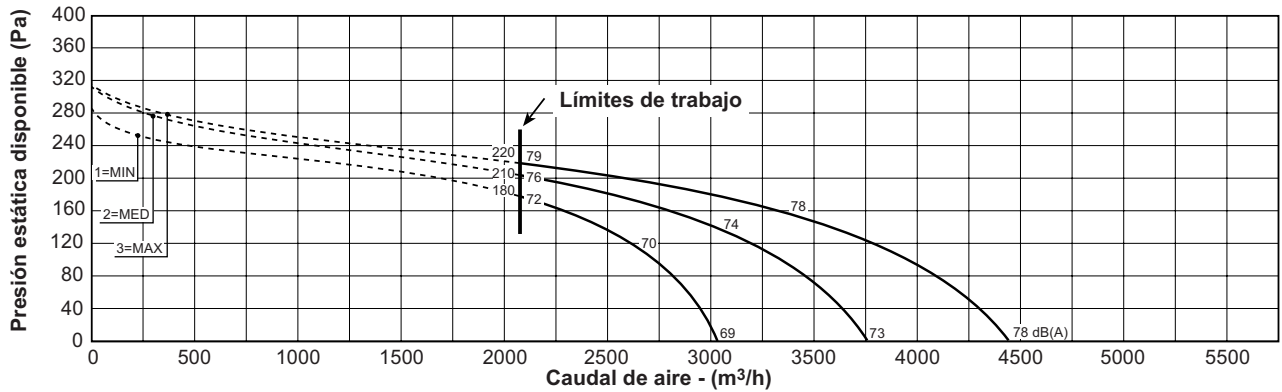

**MOD.: BSW 70 - SISTEMA DE 4 TUBOS** (datos bobina 4R+2R)

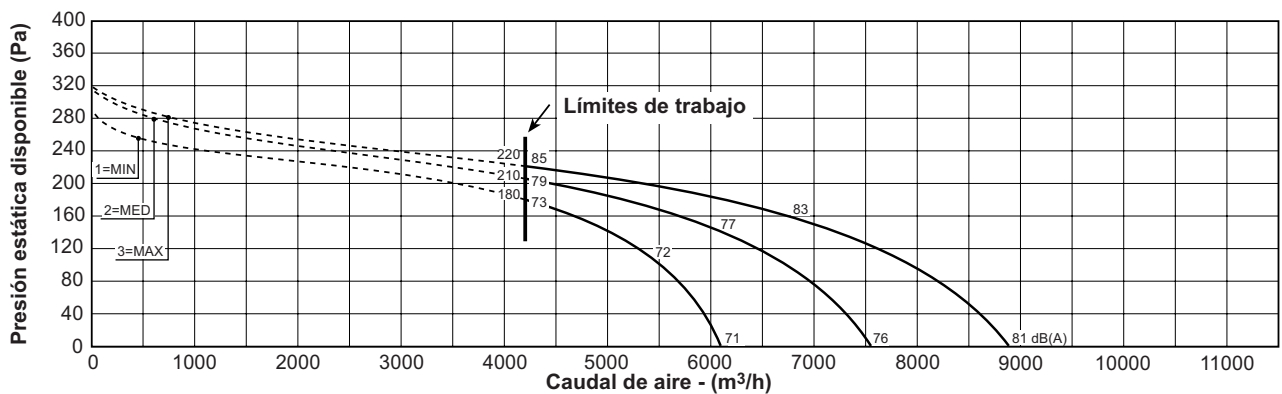

Las curvas indicadas con mín., med., máx. hacen referencia a las 3 velocidades estándares establecidas en fábrica.

NOTA: El símbolo (-) significa que para los modelos BSW 30, 40, 50, 60, 70 únicamente 3 velocidades de ventilador son disponibles. Para los modelos BSW 10 y BSW 20, a petición del cliente, se pueden conectar 3 otras velocidades de entre las 4 velocidades disponibles.

**ESPECTRO POTENCIA ACÚSTICA - SISTEMA DE 2 TUBOS**

Modelo	Velocidad	Norma Instalación eléctrica (*)	Espectro de frecuencia - ref. banda de octava (Hz)							Potencia acústica total dB(A)
			125	250	500	1000	2000	4000	8000	
<b>BSW10</b>	1	Min.	68,1	60,6	59,3	57,9	54,9	52,3	45,9	63
	2	Med	71,4	64,5	62,8	62	59	57	51,5	67
	3		71,3	65,3	63,2	62,4	59,5	57,5	52,5	67,4
	4	Máx.	71,9	65,7	63,7	62,9	60,1	58,2	53,4	68
<b>BSW20</b>	1	Min.	62,2	56,4	55,9	52,6	49,8	44,5	37	58
	2	Med	68,2	63	61,7	59,9	57,1	54,3	48,3	65
	3		70	64,8	63,2	62	59,2	56,9	51,7	67,1
	4	Máx.	71,4	66,9	64,8	63,9	61,2	59,2	54,4	69
<b>BSW30</b>	1	Min.	62	57,7	58,8	56	53,1	49,7	42,8	61
	2	Med	67,1	63,7	64,3	63,5	59,9	51,5	53,5	68
	3	Máx.	68	65,3	63,5	65,9	61,8	60,6	56,3	70
<b>BSW40</b>	1	Min.	67,5	53,5	54,2	51,9	49,6	46	38,6	58
	2	Med	68,3	59,7	61	59,8	57,2	56,2	51,4	65
	3	Máx.	69,3	63,4	64,2	64,4	61,1	60,6	56,8	69
<b>BSW50</b>	1	Min.	63,7	57,8	58,4	58	54,8	48,2	39,1	62
	2	Med	70,4	64,7	63,6	64,2	62,6	59,3	52,2	69
	3	Máx.	74,6	70,2	67,8	68,6	67,7	65,5	60,1	74
<b>BSW60</b>	1	Min.	71,3	66,3	68,8	63,4	58,1	54,1	41,6	69
	2	Med	73,8	96	72,7	67,7	62,5	59	48	73
	3	Máx.	74,1	73,7	77,4	73,2	68,2	64,9	54,8	78
<b>BSW70</b>	1	Min.	67,3	67,8	70,6	65,8	61	56,8	44,7	71
	2	Med	76	72,1	75,2	71,3	66,4	63	52	76
	3	Máx.	73,7	76,9	79,3	76,7	71,9	68,7	58,9	81

Las curvas indicadas con mín., med., máx. hacen referencia a las 3 velocidades estándares establecidas en fábrica.

NOTA: El símbolo (-) significa que para los modelos BSW 30, 40, 50, 60, 70 únicamente 3 velocidades de ventilador son disponibles. Para los modelos BSW 10 y BSW 20, a petición del cliente, se pueden conectar 3 otras velocidades de entre las 4 velocidades disponibles.

**ESPECTRO POTENCIA ACÚSTICA - SISTEMA DE 4 TUBOS**

Modelo	Velocidad	Norma Instalación eléctrica (*)	Espectro de frecuencia - ref. banda de octava (Hz)							Potencia acústica total dB(A)
			125	250	500	1000	2000	4000	8000	
BSW10	1	Min.	68,1	60,6	59,3	57,9	54,9	52,3	45,9	63
	2	Med	71,4	64,5	62,8	62	59	57	51,5	67
	3		71,3	65,3	63,2	62,4	59,5	57,5	52,5	67,4
	4	Máx.	71,9	65,7	63,7	62,9	60,1	58,2	53,4	68
BSW20	1	Min.	62,2	56,4	55,9	52,6	49,8	44,5	37	58
	2	Med	68,2	63	61,7	59,9	57,1	54,3	48,3	65
	3		70	64,8	63,2	62	59,2	56,9	51,7	67,1
	4	Máx.	71,4	66,9	64,8	63,9	61,2	59,2	54,4	69
BSW30	1	Min.	62	57,7	58,8	56	53,1	49,7	42,8	61
	2	Med	67,1	63,7	64,3	63,5	59,9	51,5	53,5	68
	3	Máx.	68	65,3	63,5	65,9	61,8	60,6	56,3	70
BSW40	1	Min.	68,5	54,5	55,2	52,9	50,6	47	39,6	59
	2	Med	69,3	60,7	62	60,8	58,2	57,2	52,4	66
	3	Máx.	70,3	64,4	65,2	65,4	62,1	61,6	57,8	70
BSW50	1	Min.	62,7	56,8	57,4	57	53,8	47,2	38,1	61
	2	Med	69,4	63,7	62,6	63,2	61,6	58,3	51,2	68
	3	Máx.	73,6	69,2	66,8	67,6	66,7	64,5	59,1	73
BSW60	1	Min.	71,3	66,3	68,8	63,4	58,1	54,1	41,6	69
	2	Med	73,8	96	72,7	67,7	62,5	59	48	73
	3	Máx.	74,1	73,7	77,4	73,2	68,2	64,9	54,8	78
BSW70	1	Min.	67,3	67,8	70,6	65,8	61	56,8	44,7	71
	2	Med	76	72,1	75,2	71,3	66,4	63	52	76
	3	Máx.	73,7	76,9	79,3	76,7	71,9	68,7	58,9	81

Las curvas indicadas con mín., med., máx. hacen referencia a las 3 velocidades estándares establecidas en fábrica.

NOTA: El símbolo (-) significa que para los modelos BSW 30, 40, 50, 60, 70 únicamente 3 velocidades de ventilador son disponibles. Para los modelos BSW 10 y BSW 20, a petición del cliente, se pueden conectar 3 otras velocidades de entre las 4 velocidades disponibles.

**CAÍDAS DE LA PRESIÓN DEL AIRE PARA LOS ACCESORIOS PRINCIPALES (Pa)**

Caudal de aire dB(A)	Descripción de accesorio							
	Sección inferior de entrada de aire (SSP) CON LA POSICIÓN INFERIOR DE ENTRADA DE AIRE COMPLETAMENTE ABIERTA	Sección inferior de entrada de aire (SSP) CON LA POSICIÓN INFERIOR DE ENTRADA DE AIRE COMPLETAMENTE CERRADA	Cámara de suministro / entrada recta (PAM)	90° Cámara de suministro / entrada (RAM)	Sección de suministro / entrada con llaves de paso (BAM)	Sección de calefacción con resistencia eléctrica (SRE)	Filtro de aire estándar en condiciones de llenado medio	Filtro de aire estándar en condiciones de llenado límite ES NECESARIO LIMPIAR
<b>MODELO BSW10</b>								
837	8,7	7,5	1,2	2,8	5,3	50,6	55,1	110
800	7,9	6,9	1,1	2,5	4,8	46,2	50,4	101
700	6,1	5,3	0,8	1,9	3,7	35,4	38,5	77,1
600	4,5	3,9	0,6	1,4	2,7	26,0	28,3	56,6
500	3,1	2,7	0,4	1,0	1,9	18,0	19,7	39,3
400	2,0	1,7	0,3	0,6	1,2	11,5	12,6	25,2
330	1,3	1,2	-	0,4	0,8	7,9	8,6	17,1
<b>MODELO BSW20</b>								
1423	9,3	8,1	1,2	2,9	8,4	52,1	56,7	113
1400	9,0	7,8	1,2	2,8	8,1	50,4	54,9	110
1200	6,6	5,7	0,9	2,1	6,0	37,0	40,3	80,7
1000	4,6	4,0	0,6	1,4	4,1	25,7	28,0	56,0
800	2,9	2,5	0,4	0,9	2,7	16,5	17,9	35,9
600	1,6	1,4	-	0,5	1,5	9,3	10,1	20,2
400	0,7	0,6	-	-	0,7	4,1	4,5	9,0
<b>MODELO BSW30</b>								
1951	14,1	12,2	1,6	4,4	15,8	59,5	64,9	130
1800	12,0	10,4	1,4	3,8	13,5	50,7	55,2	110
1600	9,5	8,2	1,1	3,0	10,6	40,0	43,6	87,3
1400	7,2	6,3	0,8	2,3	8,2	30,6	33,4	66,8
1200	5,3	4,6	0,6	1,7	6,0	22,5	24,5	49,1
1000	3,7	3,2	0,4	1,2	4,2	15,6	17,0	34,1
800	2,4	2,1	0,3	0,7	2,7	10,0	10,9	21,8
650	1,6	1,4	-	0,5	1,8	6,6	7,2	14,4
<b>MODELO BSW40</b>								
2131	10,9	9,5	1,3	3,4	10,7	45,6	49,7	99,4
2000	9,6	8,3	1,2	3,0	9,4	40,2	43,8	87,6
1800	7,8	6,8	0,9	2,5	7,6	32,5	35,5	70,9
1600	6,1	5,3	0,7	1,9	6,0	25,7	28,0	56,0
1400	4,7	4,1	0,6	1,5	4,6	19,7	21,5	42,9
1200	3,5	3,0	0,4	1,1	3,4	14,5	15,8	31,5
1000	2,4	2,1	0,3	0,8	2,4	10,0	10,9	21,9
800	1,5	1,3	-	0,5	1,5	6,4	7,0	14,0
650	1,0	0,9	-	0,3	1,0	4,2	4,6	9,2
<b>MODELO BSW50</b>								
3002	15,4	13,4	1,6	4,4	21,8	57,0	62,1	124
2600	11,6	10,1	1,2	3,3	16,4	42,7	46,6	93,1
2200	8,3	7,2	0,9	2,4	11,7	30,6	33,3	66,7
1800	5,5	4,8	0,6	1,6	7,8	20,5	22,3	44,6
1400	3,4	2,9	0,3	1,0	4,7	12,4	13,5	27,0
1000	1,7	1,5	-	0,5	2,4	6,3	6,9	13,8
800	1,1	1,0	-	0,3	1,5	4,0	4,4	8,8
<b>MODELO BSW60</b>								
4678	8,5	7,4	0,9	2,5	13,7	27,6	30,1	60,1
4500	7,9	6,8	0,9	2,3	12,7	25,5	27,8	55,6
4000	6,2	5,4	0,7	1,8	10,0	20,2	22,0	43,9
3500	4,8	4,1	0,5	1,4	7,7	15,4	16,8	33,6
3000	3,5	3,0	0,4	1,0	5,6	11,3	12,4	24,7
2500	2,4	2,1	0,3	0,7	3,9	7,9	8,6	17,2
2000	1,6	1,4	-	0,5	2,5	5,0	5,5	11,0
1600	1,0	0,9	-	0,3	1,6	3,2	3,5	7,0
<b>MODELO BSW70</b>								
9250	13,7	11,9	1,4	4,0	12,4	43,8	47,8	95,5
9000	12,9	11,2	1,3	3,8	11,7	41,5	45,2	90,4
8200	10,7	9,3	1,1	3,1	9,7	34,4	37,5	75,1
7400	8,7	7,6	0,9	2,5	7,9	28,0	30,6	61,1
6600	6,9	6,0	0,7	2,0	6,3	22,3	24,3	48,6
5800	5,4	4,7	0,6	1,6	4,9	17,2	18,8	37,5
5000	4,0	3,5	0,4	1,2	3,6	12,8	14,0	27,9
4200	2,8	2,4	0,3	0,8	2,6	9,0	9,8	19,7
3400	1,8	1,6	-	0,5	1,7	5,9	6,5	12,9
3200	1,6	1,4	-	0,5	1,5	5,2	5,7	11,4

CAÍDAS DE LA PRESIÓN DEL AGUA DE LA BOBINA

**BOBINA ESTÁNDAR** (Ref. temperatura media del agua = 9.5° C)

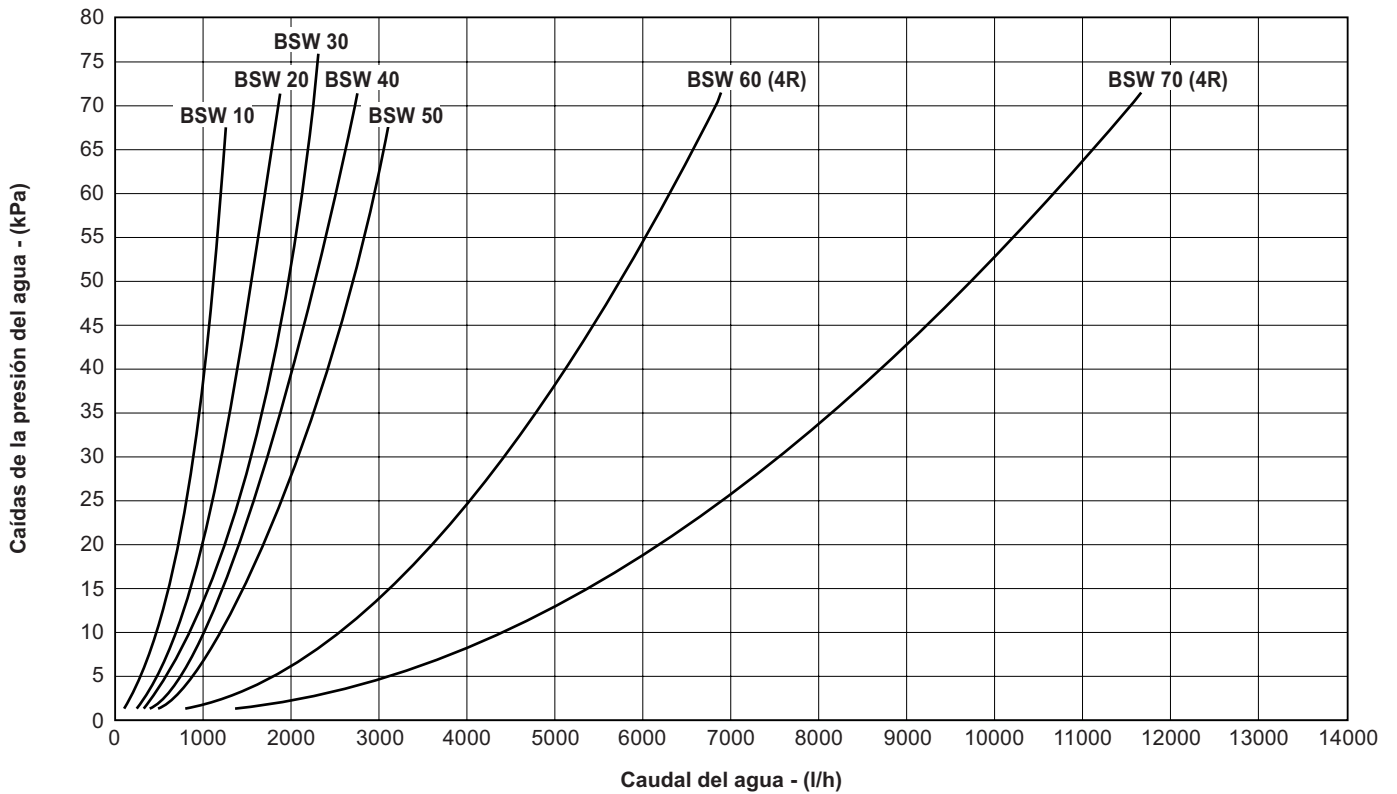

**BOBINA AUXILIAR** (Ref. temperatura media del agua = 65° C)

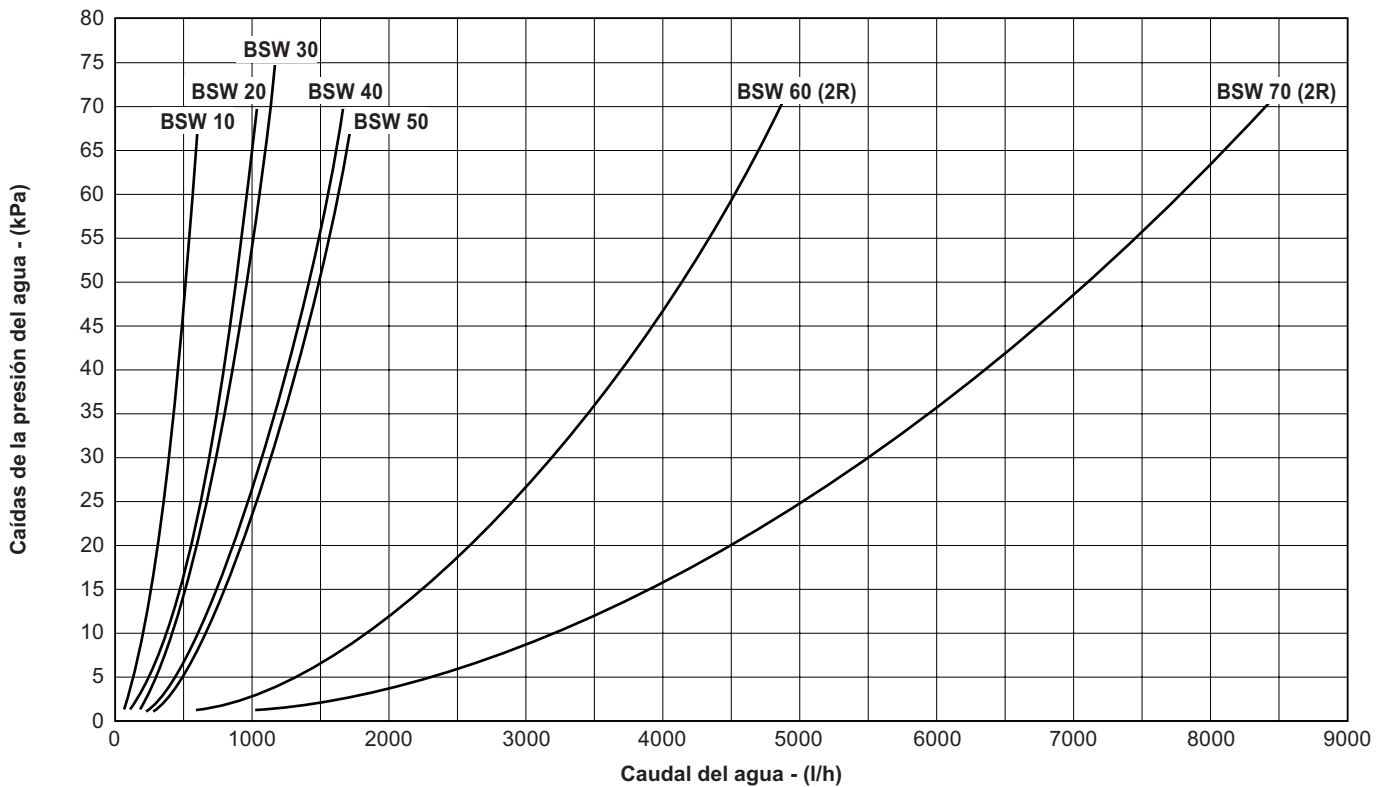

SFA (Sección de filtro de aire)

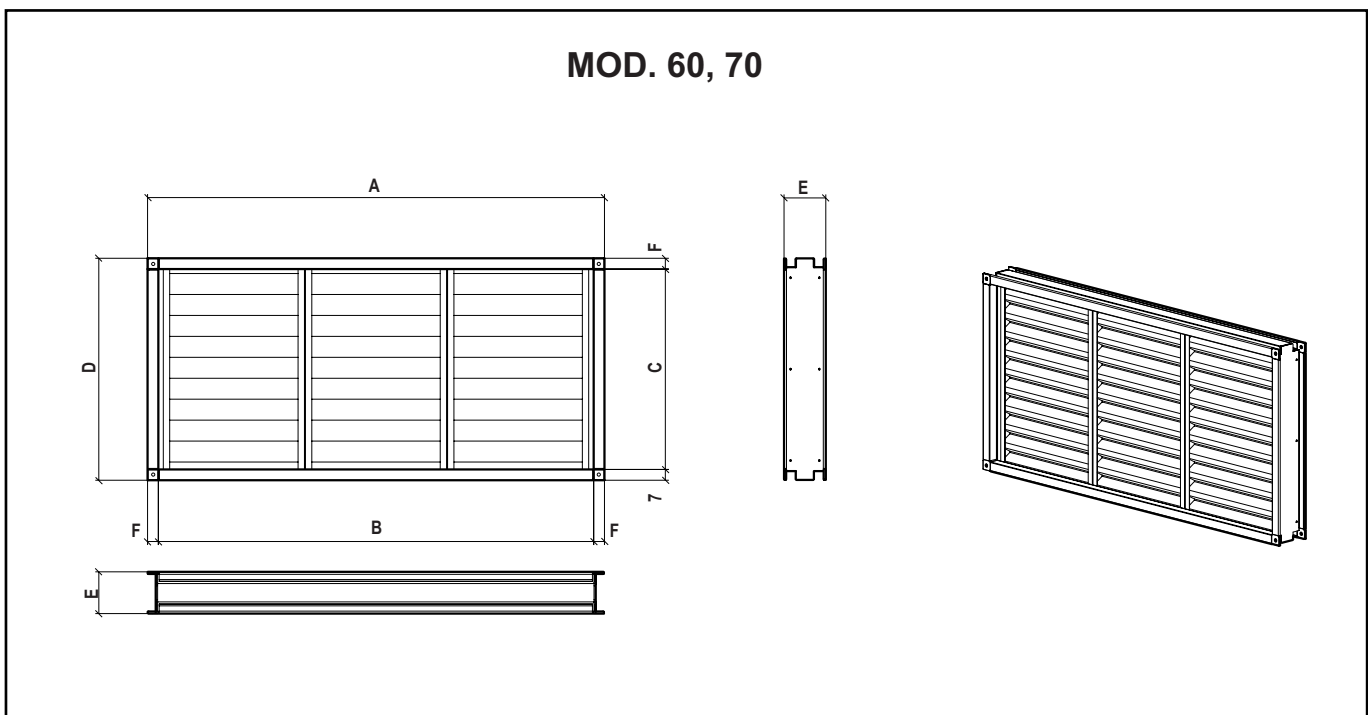
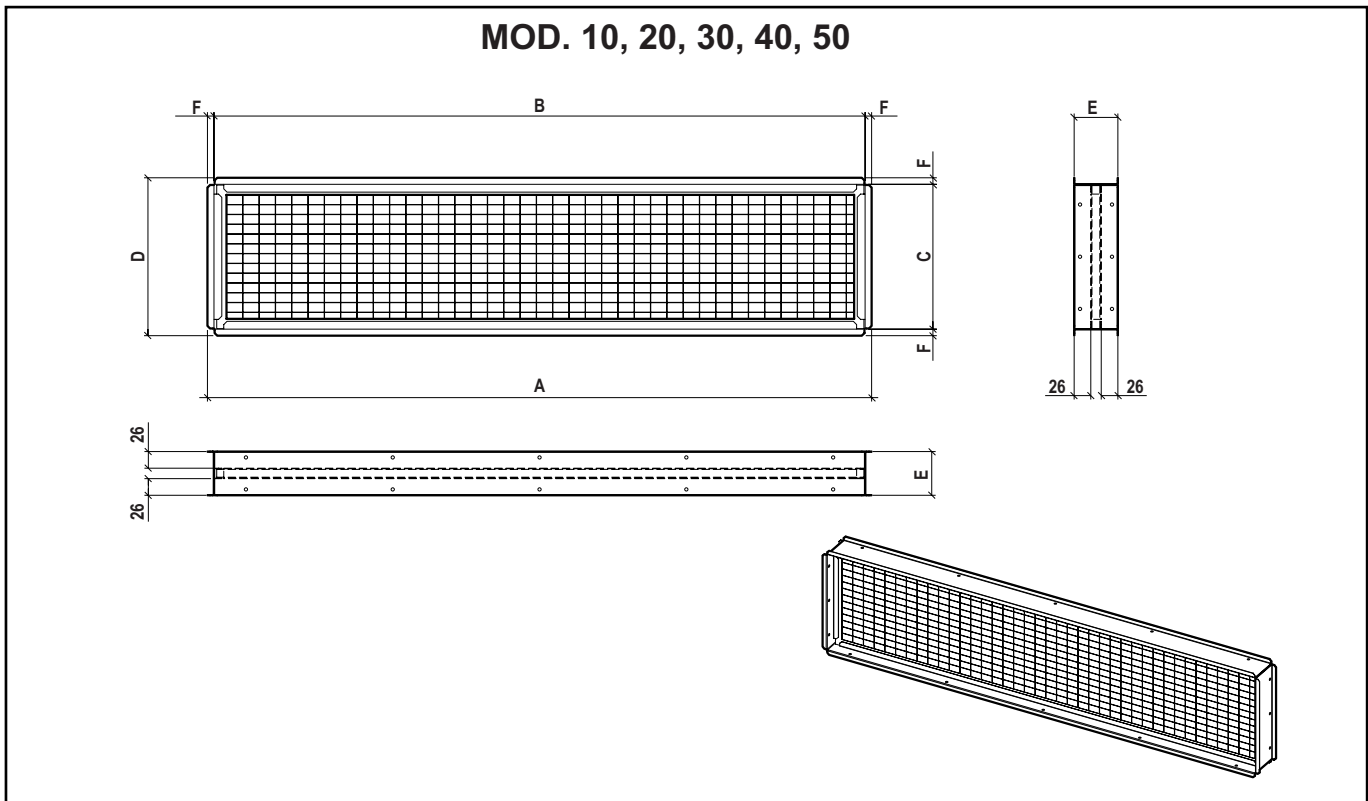

MODELO		BSW10	BSW20	BSW30	BSW40	BSW50	BSW60	BSW70
<b>A</b>	mm	566	918	1.018	1.258	1.258	1.280	2.050
<b>B</b>	mm	546	898	998	1.238	1.238	1.234	1.924
<b>C</b>	mm	195	195	222	222	272	568	568
<b>D</b>	mm	215	215	242	242	292	629	629
<b>E</b>	mm	67	67	67	67	67	118	118
<b>F</b>	mm	10	10	10	10	10	31	31

SSP (Sección con lumbreras de entrada de aire - manual)

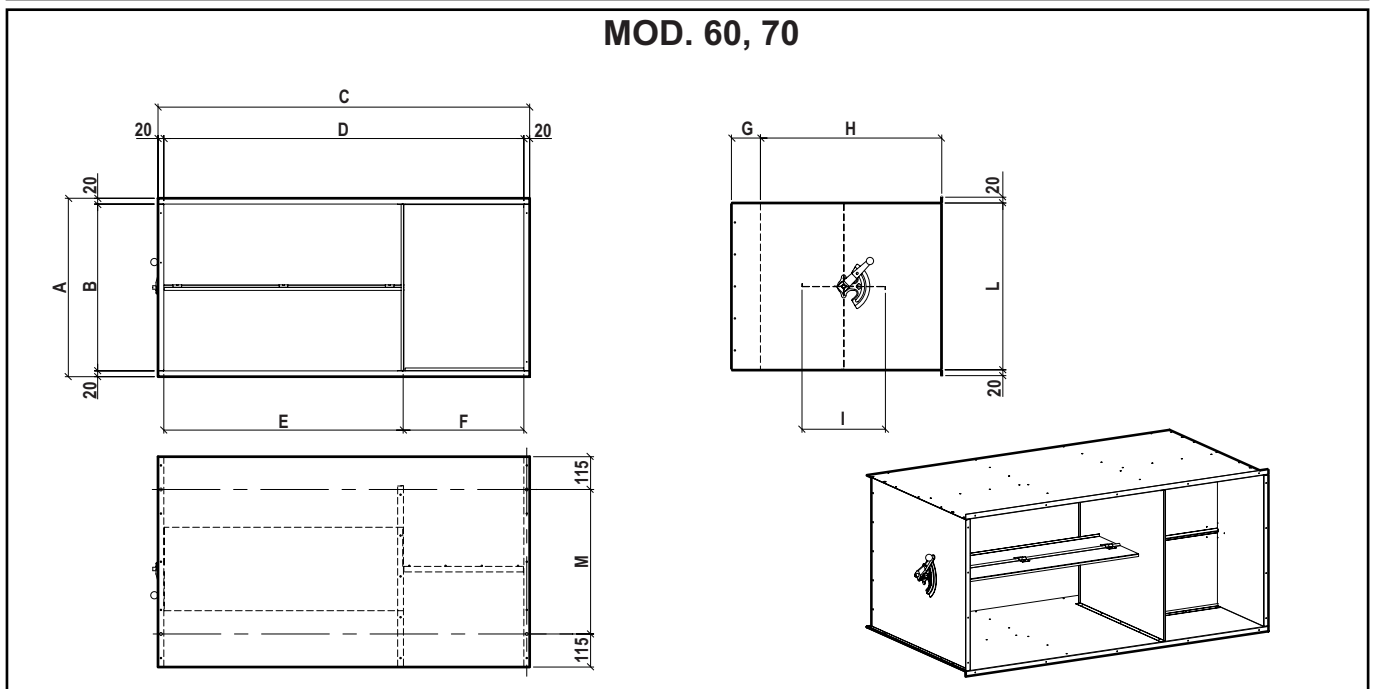
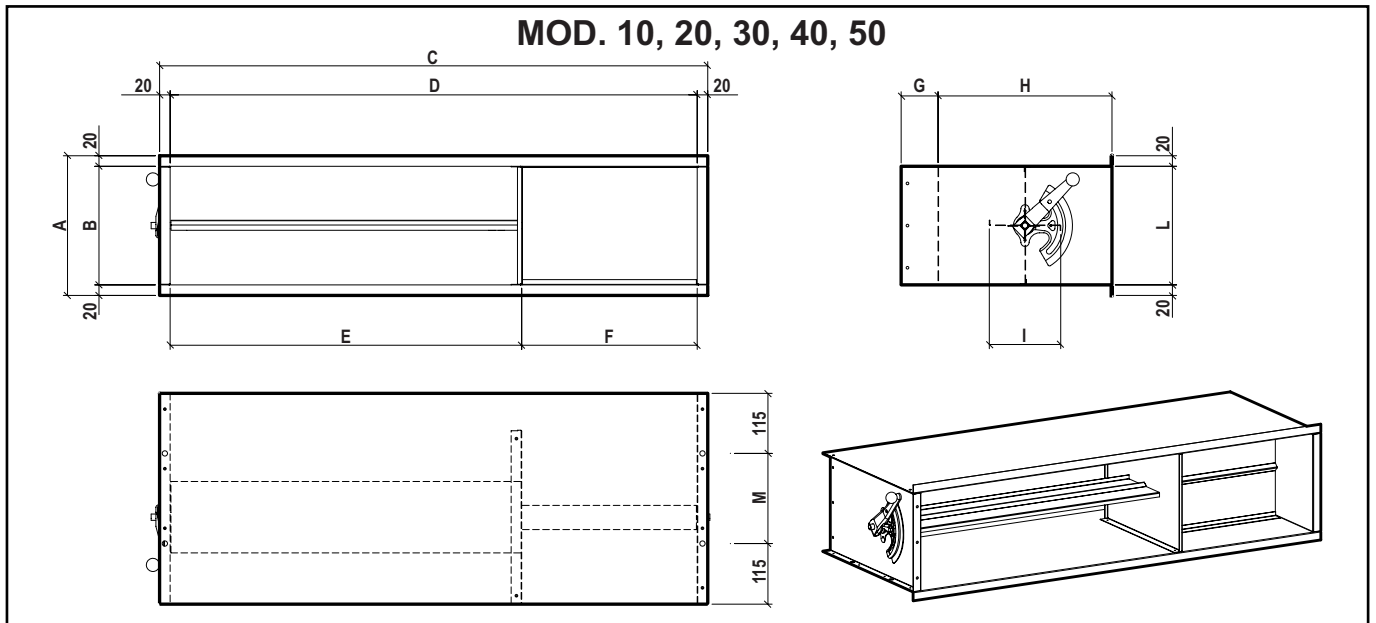

MODELO		BSW10	BSW20	BSW30	BSW40	BSW50	BSW60	BSW70
A	mm	240	240	265	265	310	615	725
B	mm	200	200	225	225	270	575	575
C	mm	590	940	1.040	1.280	1.280	1.280	1.969
D	mm	550	900	1.000	1.240	1.240	1.240	1.929
E	mm	365	600	665	825	825	825	642
F	mm	185	300	335	415	415	415	1.286
G	mm	70	70	70	70	70	100	100
H	mm	330	330	330	330	330	625	625
I	mm	136	136	136	136	136	288	288
L	mm	200	200	225	225	270	575	575
M	mm	170	170	170	170	170	498	498

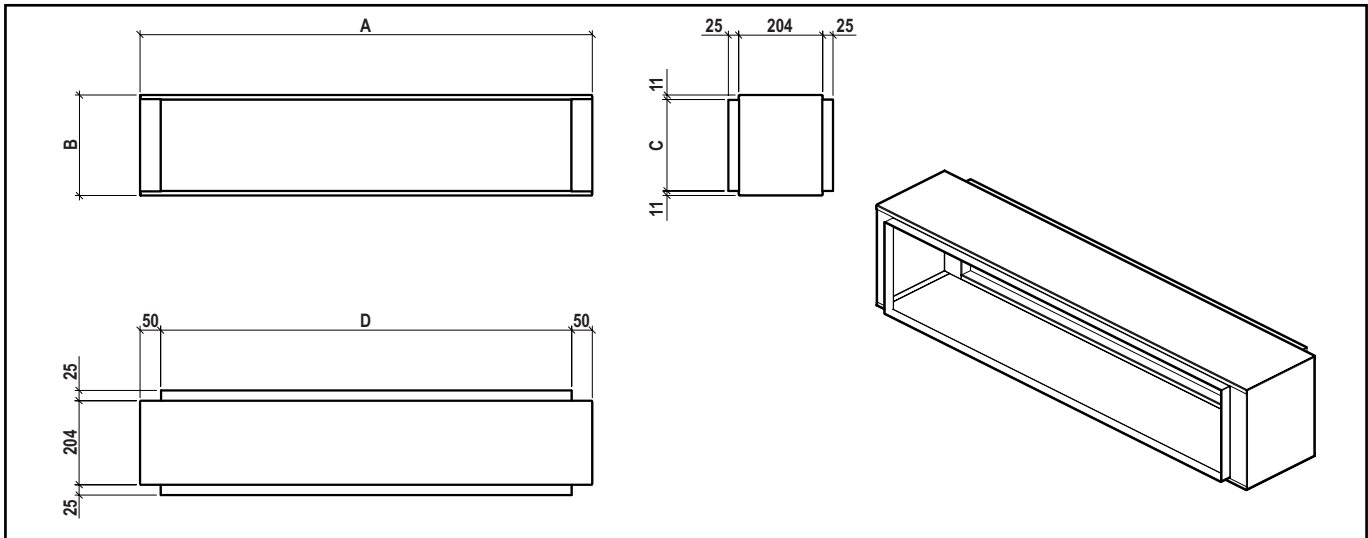
**PAM (Cámara recta: suministro)**

MODELO		BSW10	BSW20	BSW30	BSW40	BSW50	BSW60	BSW70
<b>A</b>	mm	648	998	1.098	1.338	1.338	1.342	2.026
<b>B</b>	mm	219	219	244	244	294	595	595
<b>C</b>	mm	197	197	222	222	272	572	572
<b>D</b>	mm	548	898	998	1.238	1.238	1.242	1.926

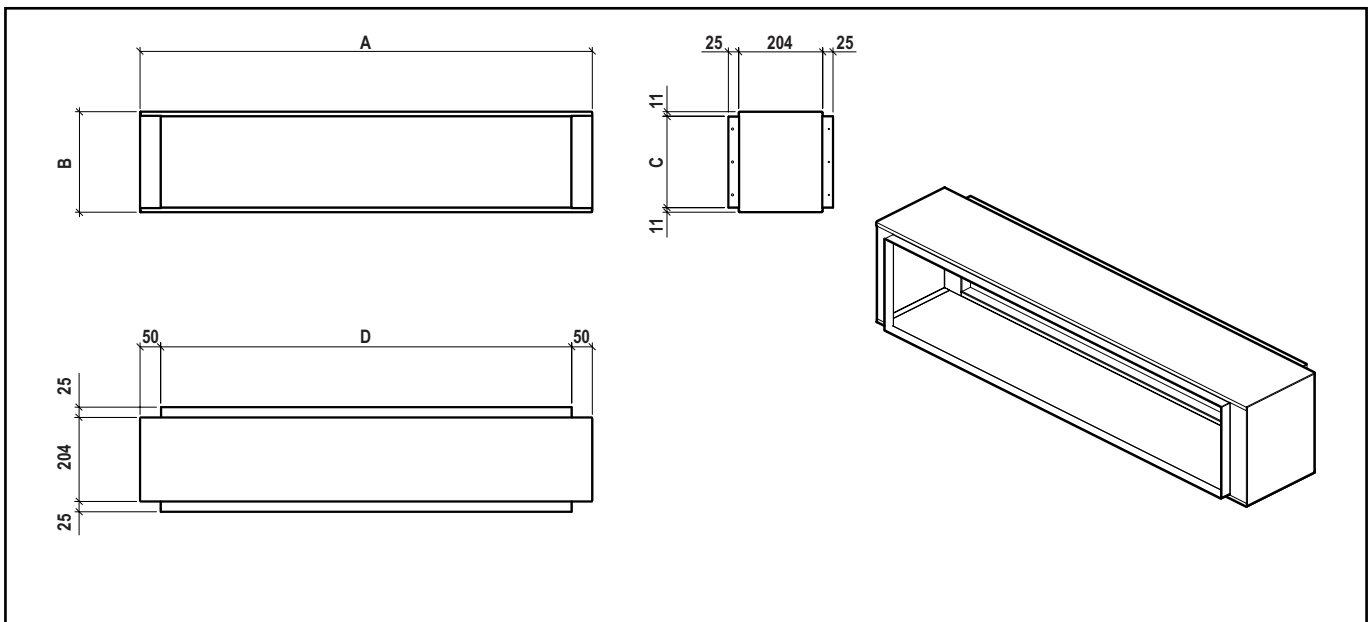
**PAM (Cámara recta: entrada)**

MODELO		BSW10	BSW20	BSW30	BSW40	BSW50	BSW60	BSW70
<b>A</b>	mm	648	998	1.098	1.338	1.338	1.342	2.026
<b>B</b>	mm	219	219	244	244	294	416	416
<b>C</b>	mm	197	197	222	222	272	394	394
<b>E</b>	mm	548	898	998	1.238	1.238	1.242	1.926

SRE (Sección de calefacción con resistencia eléctrica - 380V)

**MOD. 10, 20, 30, 40, 50**

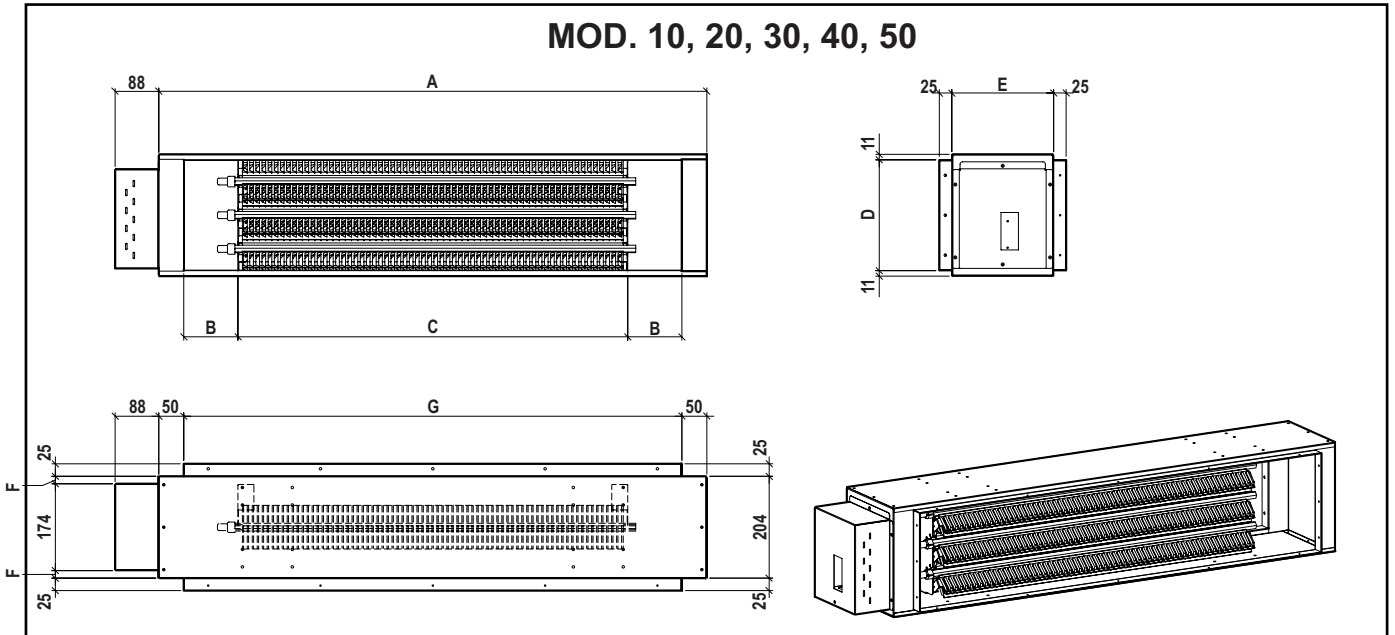

**MOD. 60, 70**

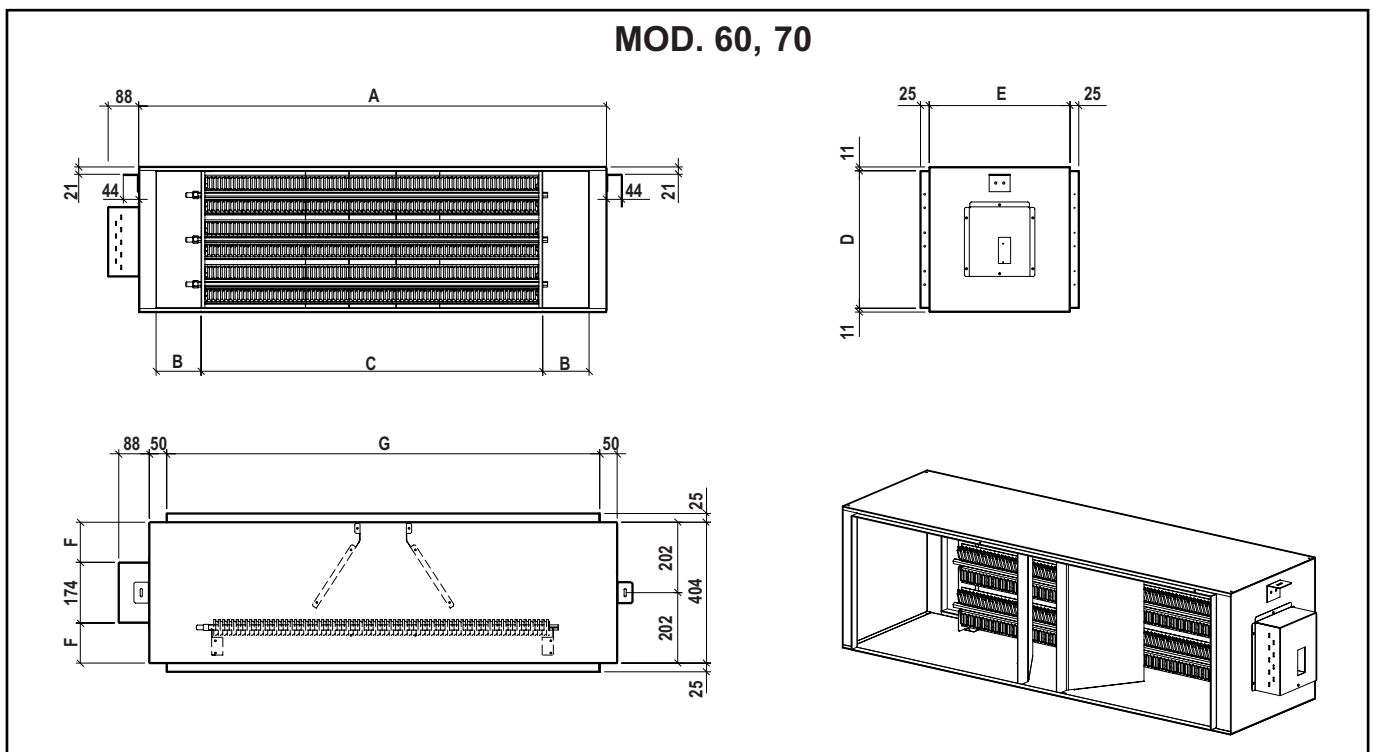

MODELO		BSW10	BSW20	BSW30	BSW40	BSW50	BSW60	BSW70
<b>A</b>	mm	648	998	1.098	1.338	1.338	1.342	2.029
<b>B</b>	mm	84	159	109	128	128	131	*
<b>C</b>	mm	380	580	780	980	980	980	1.929
<b>D</b>	mm	197	197	222	222	272	394	394
<b>E</b>	mm	204	204	204	204	204	404	404
<b>F</b>	mm	15	15	15	15	15	115	115
<b>G</b>	mm	548	898	998	1.238	1.238	1.242	1.929

RAM (cámara a 90°: suministro)

**MOD. 10, 20, 30, 40, 50**

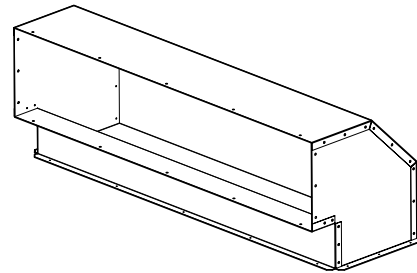
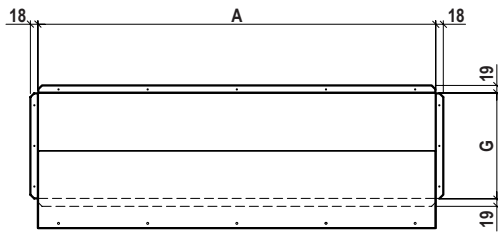
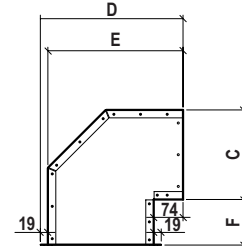
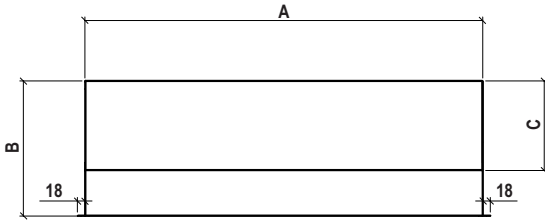

**MOD. 60, 70**

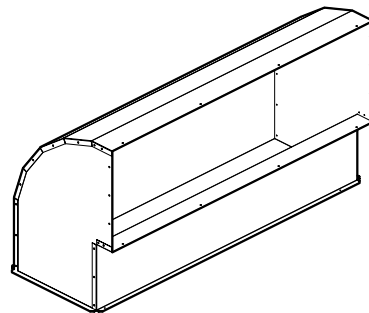
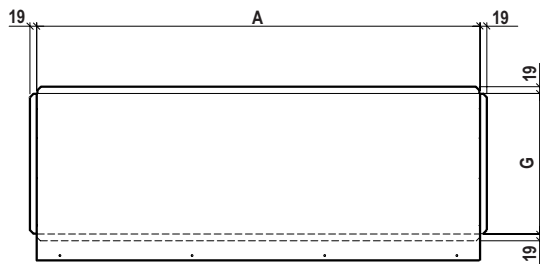
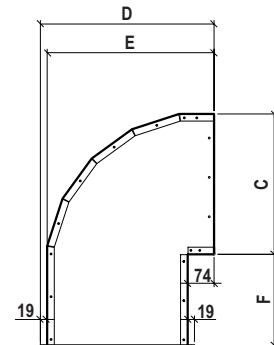
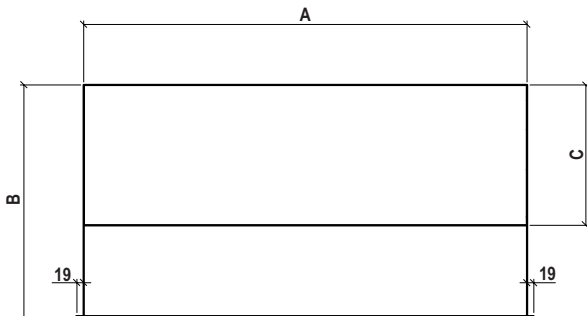

MODELO		BSW10	BSW20	BSW30	BSW40	BSW50	BSW60	BSW70
A	mm	552	902	1.002	1.242	1.242	1.242	1.932
B	mm	315	315	340	340	390	650	650
C	mm	200	200	225	225	275	395	395
D	mm	360	360	360	360	360	490	670
E	mm	340	340	340	340	340	470	650
F	mm	115	115	115	115	115	255	255
G	mm	265	265	265	265	265	395	575

RAM (cámara a 90°: entrada)

**MOD. 10, 20, 30, 40, 50**

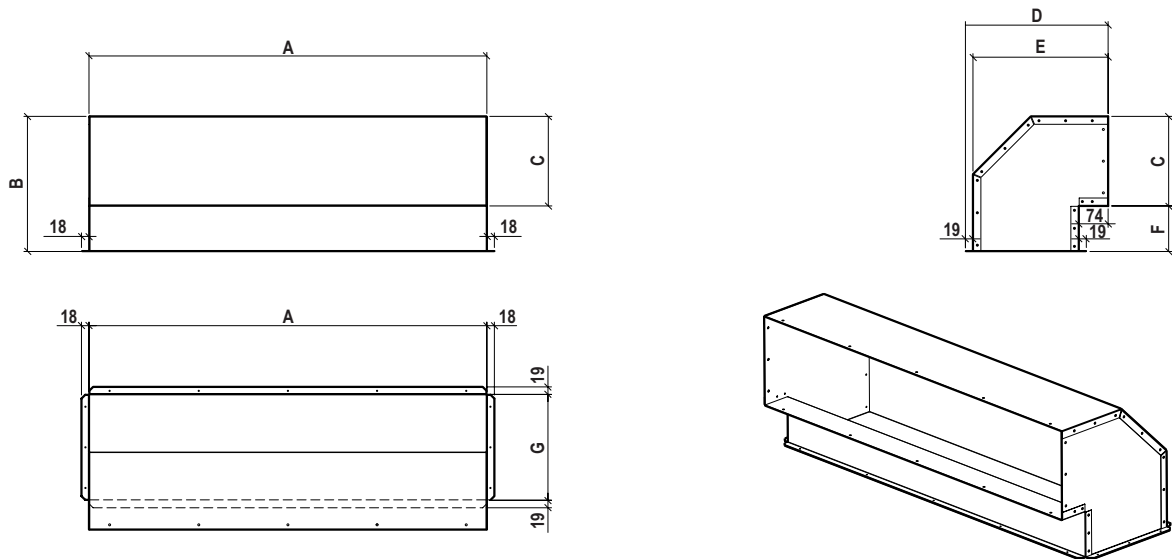

**MOD. 60, 70**

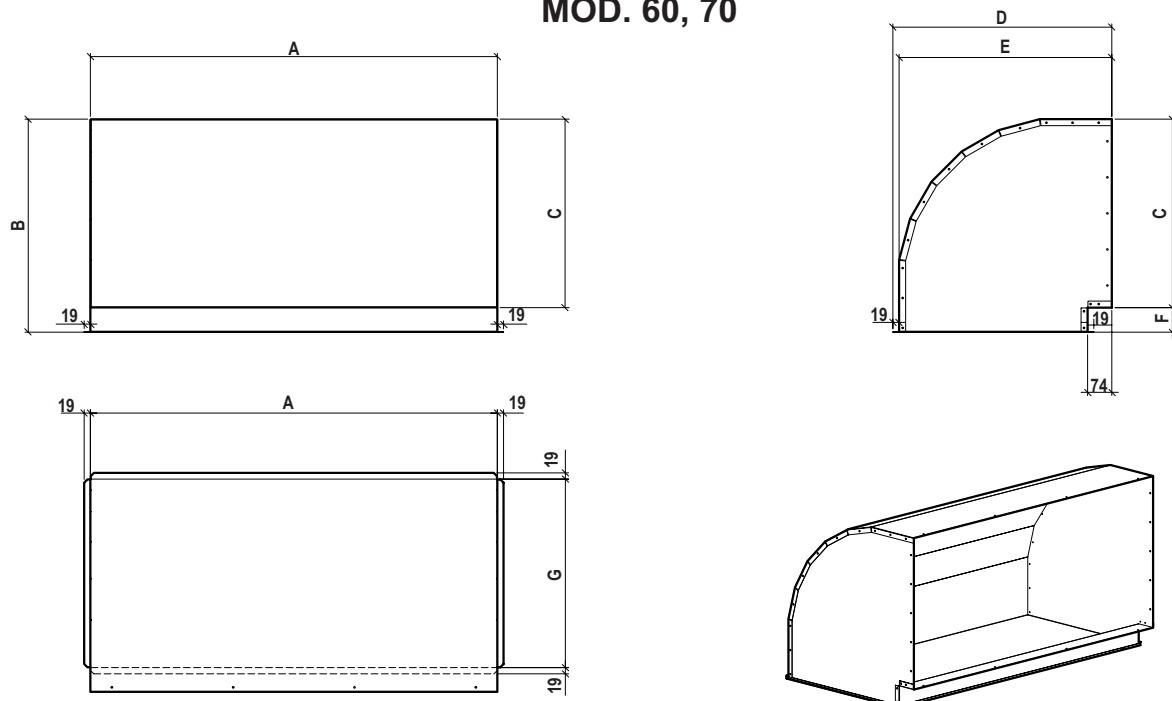

MODELO		BSW10	BSW20	BSW30	BSW40	BSW50	BSW60	BSW70
A	mm	552	902	1.002	1.242	1.242	1.245	1.932
B	mm	315	315	340	340	390	650	650
C	mm	200	200	225	225	275	575	575
D	mm	360	360	360	360	360	670	670
E	mm	340	340	340	340	340	650	650
F	mm	115	115	115	115	115	75	75
G	mm	265	265	265	265	265	575	575

**BAM (Recto: suministro)**

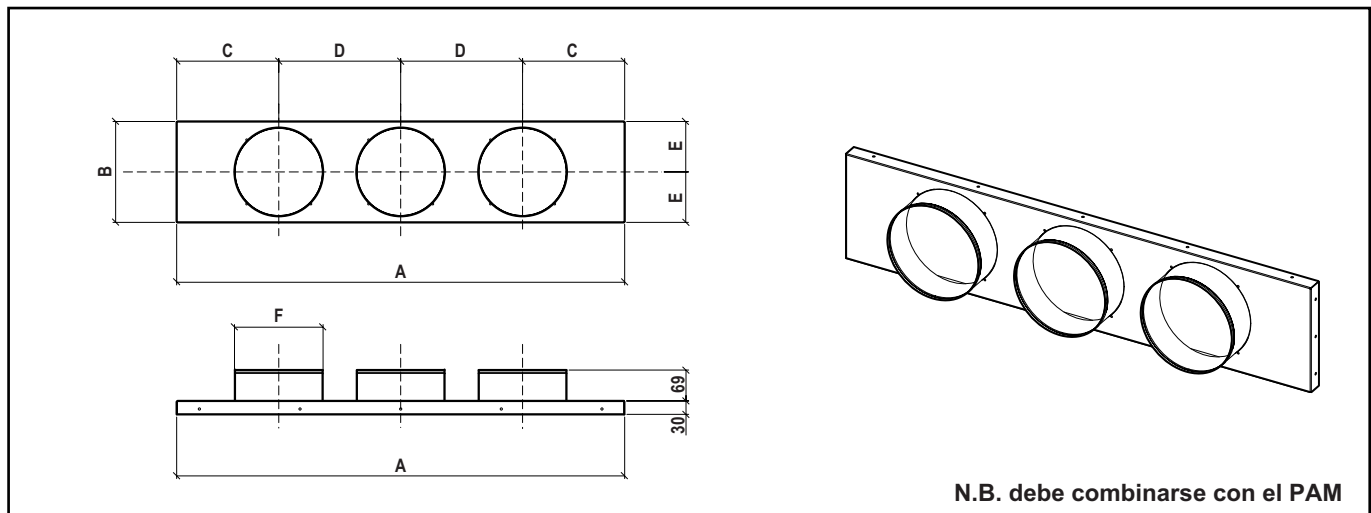

MODELO		BSW10	BSW20	BSW30	BSW40	BSW50	BSW60	BSW70
A	mm	550	900	1.000	1.240	1.245	1.245	1.935
B	mm	200	200	226	226	276	416	416
C	mm	135	181	227	170	135	322,5	244,5
D	mm	280	270	272	300	325	600	482
E	mm	100	100	113	113	138	208	208
F	mm	2xØ200	3xØ200	3xØ200	4xØ200	4xØ200	2xØ396	4xØ396

**BAM (Recto: entrada)**

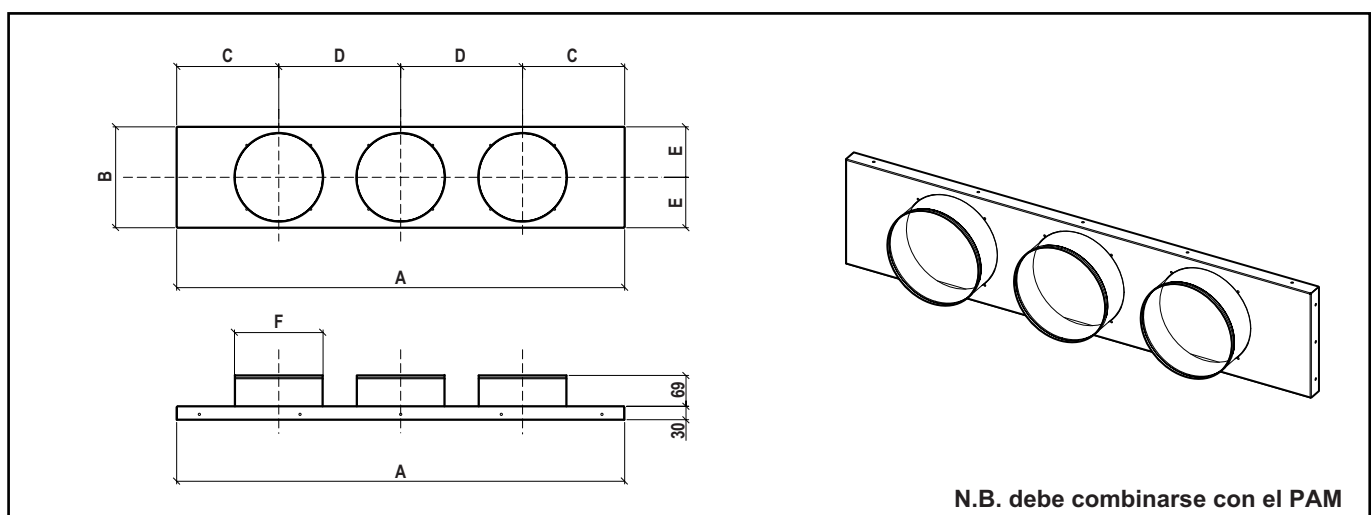

MODELO		BSW10	BSW20	BSW30	BSW40	BSW50	BSW60	BSW70
A	mm	550	900	1.000	1.240	1.245	1.240	1.930
B	mm	200	200	226	226	276	576	576
C	mm	135	181	227	170	135	320	242
D	mm	280	270	272	300	325	600	482
E	mm	100	100	113	113	138	288	288
F	mm	2xØ200	3xØ200	3xØ200	4xØ200	4xØ200	2xØ400	4xØ400

**FAM (Brida de conexión)**

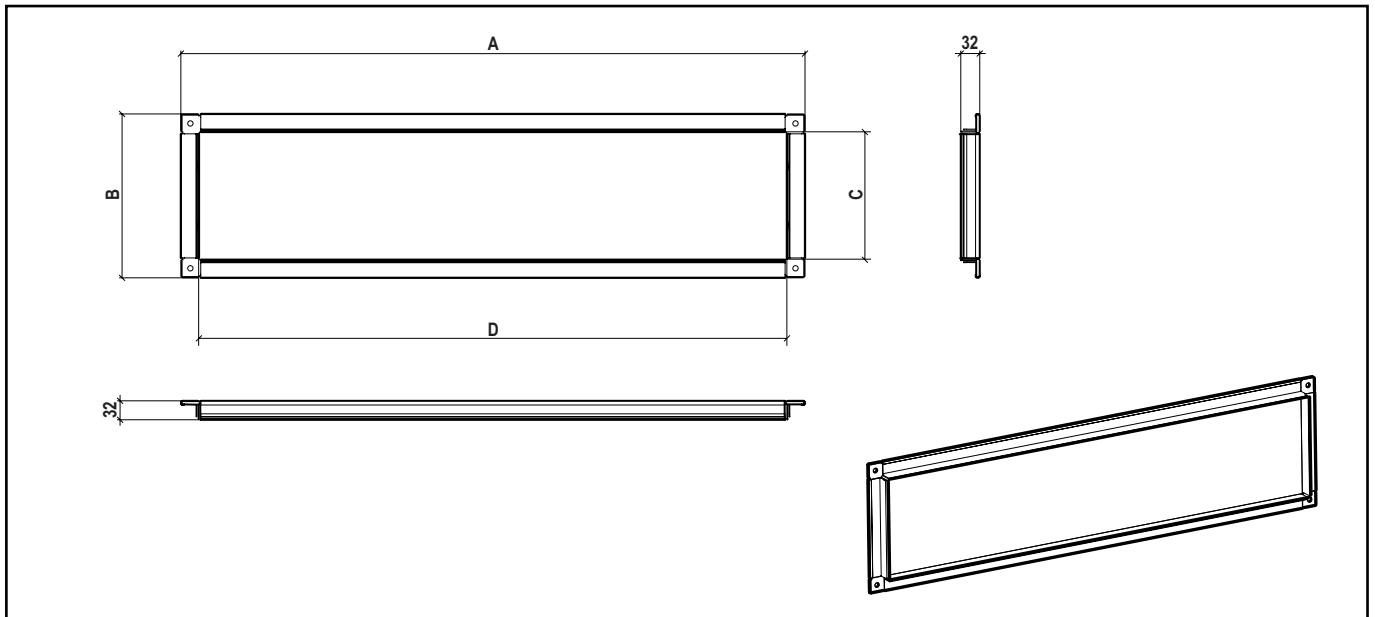

MODELO		BSW10	BSW20	BSW30	BSW40	BSW50	BSW60	BSW70
A	mm	600	952	1.052	1.292	1.292	1.269	1.979
B	mm	249	249	276	276	326	629	629
C	mm	188	188	215	215	265	556	520
D	mm	539	891	991	1.231	1.231	1.208	1.918

**GAM (Junta antivibración)**

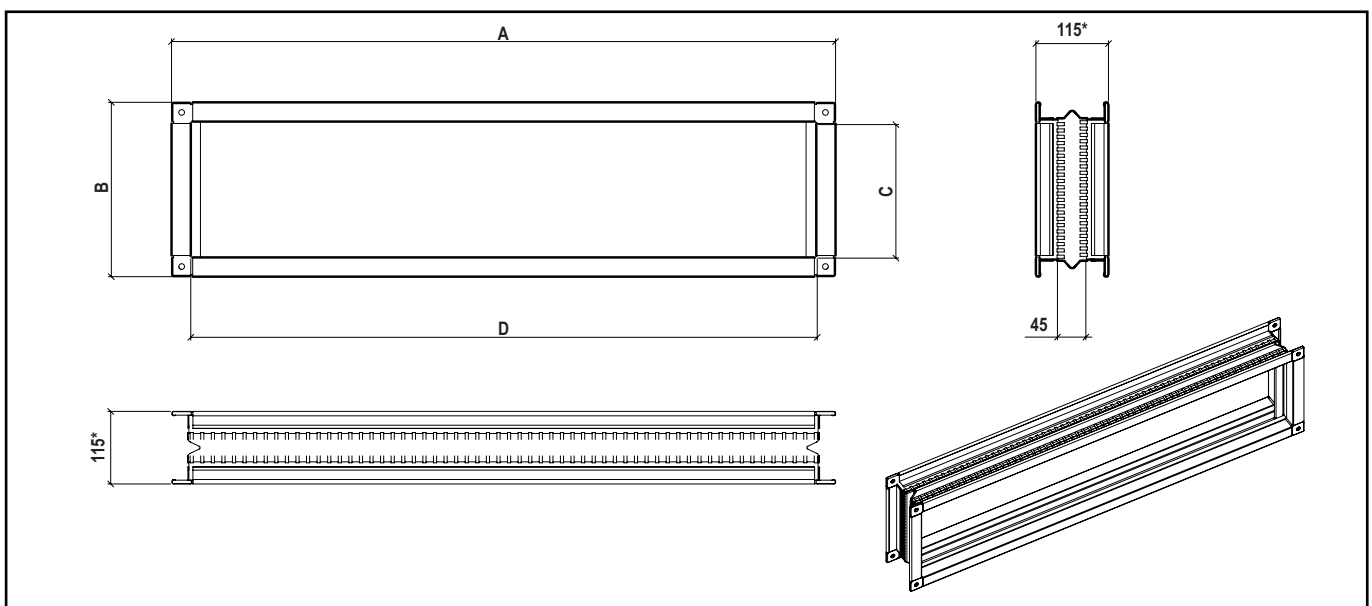

MODELO		BSW10	BSW20	BSW30	BSW40	BSW50	BSW60	BSW70
A	mm	600	952	1.052	1.292	1.292	1.269	1.979
B	mm	249	249	276	276	326	629	629
C	mm	188	188	215	215	265	556	520
D	mm	539	891	991	1.231	1.231	1.208	1.918

EJEMPLO DE ACCESORIOS

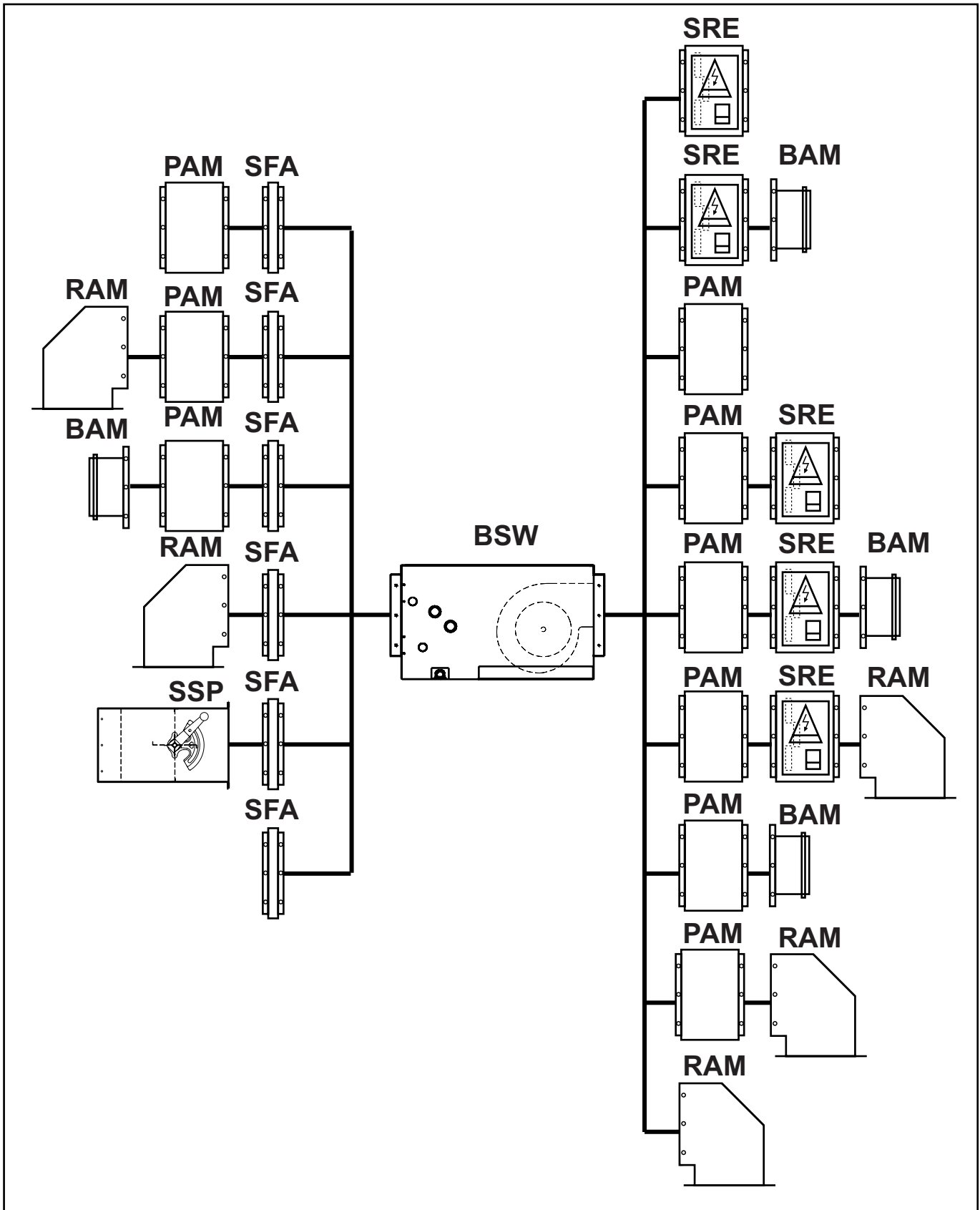

**BANDEJA DE DRENAJE AUXILIAR**

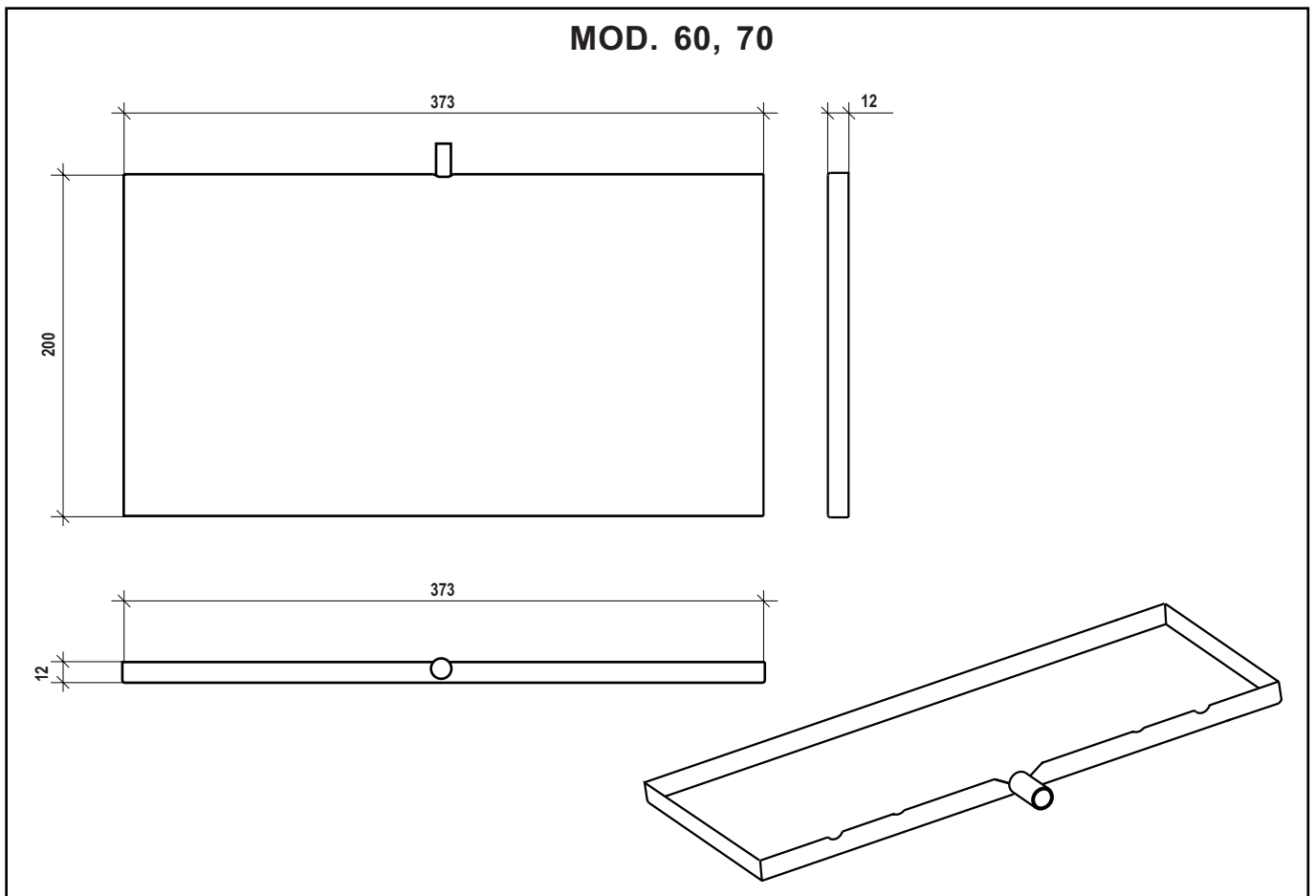
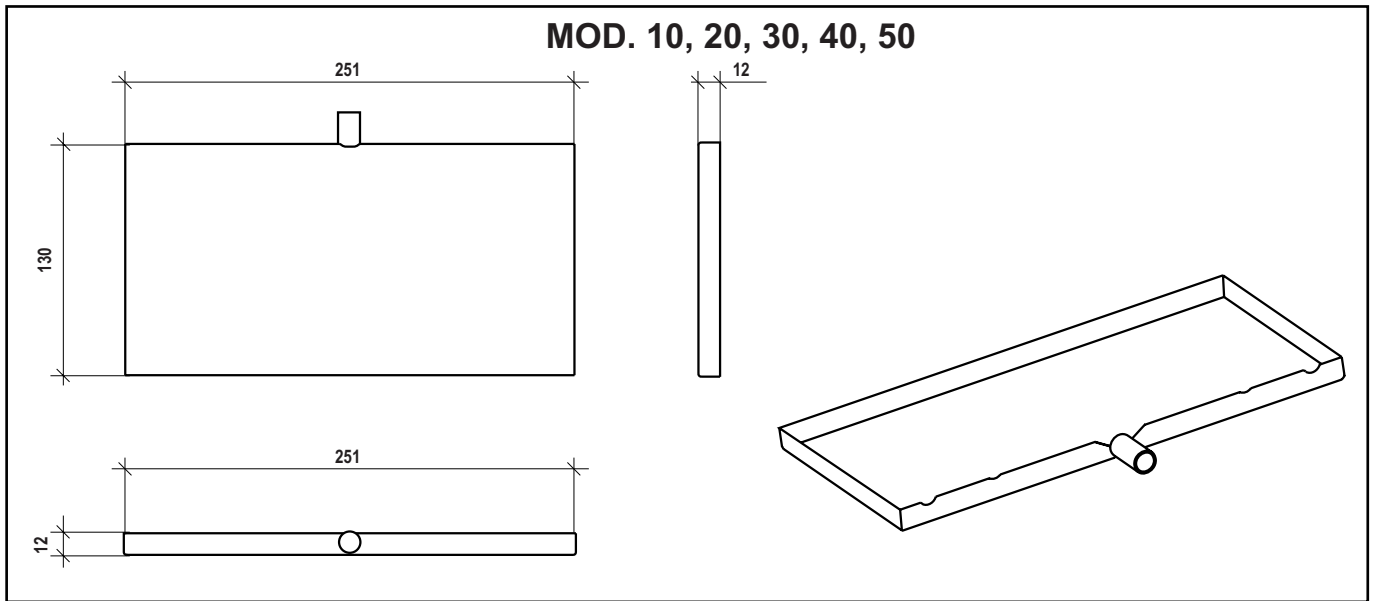

### BOMBA DE DRENAJE DEL CONDENSADOR

Se utiliza esta bomba para eliminar la condensación que se recoge en la bandeja en instalaciones donde no hay una salida autovaciante. La bomba viene con filtro para retener las impurezas, flotador con activación de contacto, tubo de aspiración, cuerpo de la bomba completo con protección de control electrónico y de sobrecalentamiento, circuito eléctrico.

#### BOMBA

Contacto de alarma normalmente cerrado que corta automáticamente la válvula o el compresor del sistema de aire acondicionado, protección térmica 90° en la bobina de la bomba, conexión eléctrica con enchufe (suministrado con 1 m de cable), placa de soporte con suspensión de goma incluida..

#### VENTAJAS

Tamaño pequeño, bajo nivel de ruido.

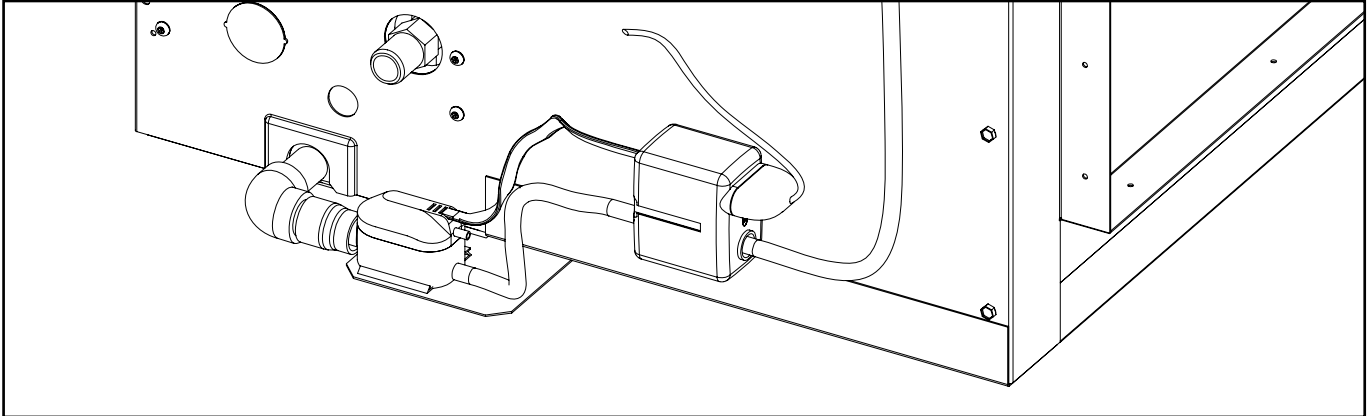

#### Para modelos BSW10 - BSW50

Suministro principal	230V - 50Hz 18W
Nivel de caudal máximo	20 l/h
Altura de aspiración máx.	2 m
Altura de salida máx.	6 m
Alarma de contacto resistiva	NC 8 A
Protección térmica (sobrecalentamiento)	90°C
Nivel acústico	<34dB(A) a 1 m
Dimensiones de la bomba	L 66 x A 44 x H 60 mm
Dimensiones unidad de detección	L 55 x A 38 x H 32 mm
Peso (incluida la caja)	±0.350 kg

### BOMBA DE DRENAJE DEL CONDENSADO

Se utiliza esta bomba para eliminar la condensación que se recoge en la bandeja en instalaciones donde no hay una salida autovacuante.

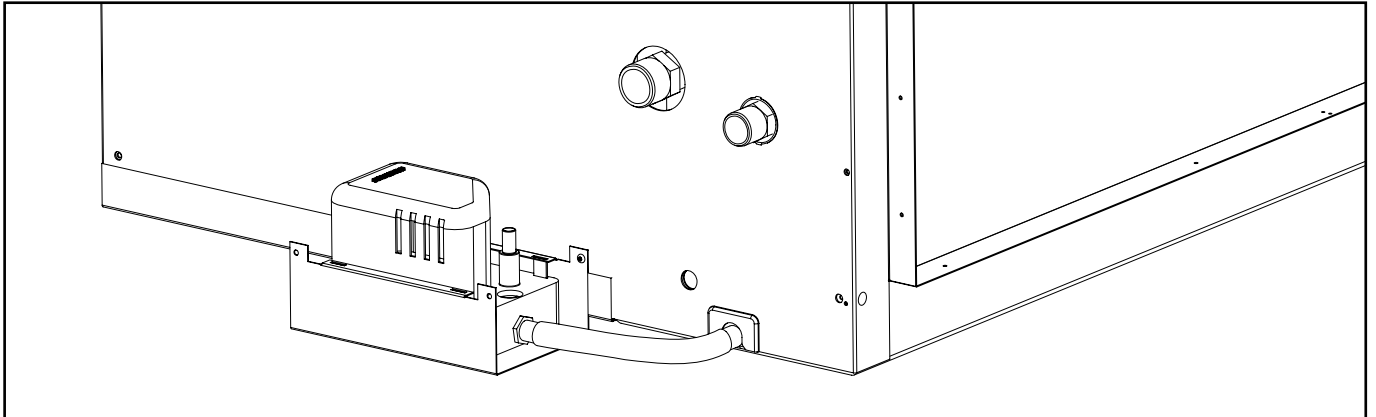

#### Para modelos BSW60 - BSW70

Suministro principal	230V - 50Hz 10,8 A
Nivel de caudal máx.	150 l/h
Altura de aspiración máx.	5,4 m
Alarma de contacto resistiva	NC 4 A
Protección térmica (sobrecalentamiento)	110°C
Nivel acústico	<34dB(A) a 1 m
Dimensiones de la bomba	L 195 x l 130 x h 122 mm

### CONTROL REMOTO

#### CONTROL REMOTO TA/1 Y TA/2

El termostato ambiental electrónico remoto estándar TA tiene un interruptor OFF/VERANO/INVIERNO y una luz de control. Es extremadamente versátil, apto para utilizar en calefacción así como para el aire acondicionado. El termostato TA/1 no tiene pantalla, mientras que el TA/2 tiene una pantalla 3"1/2 para la lectura de la temperatura ambiente.

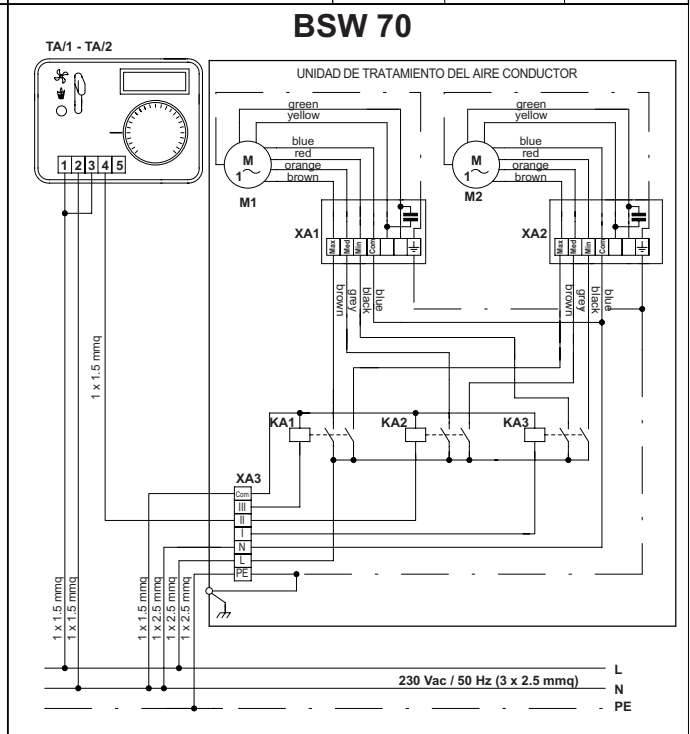
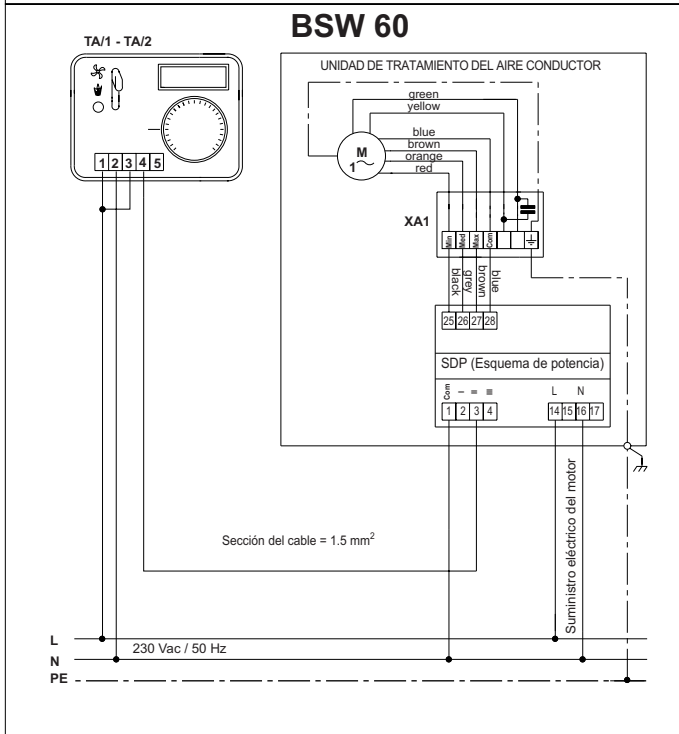
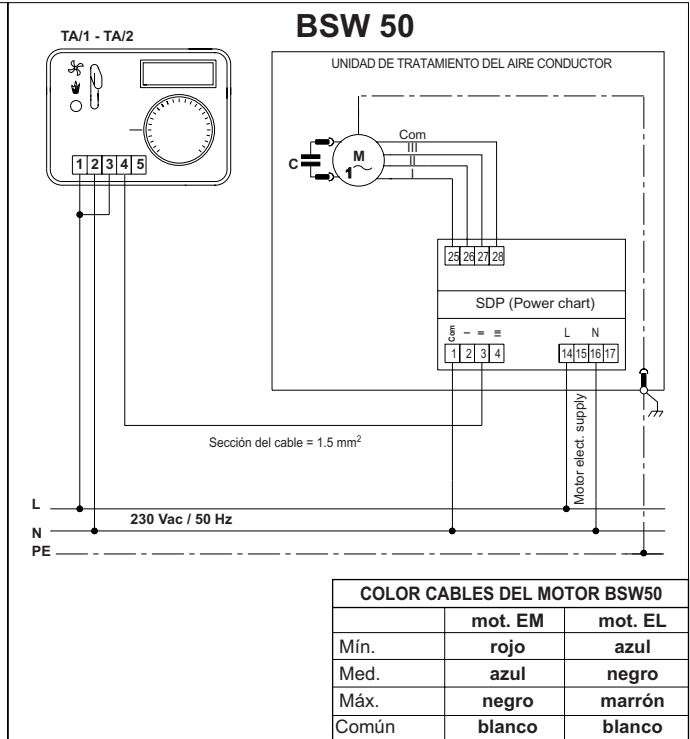
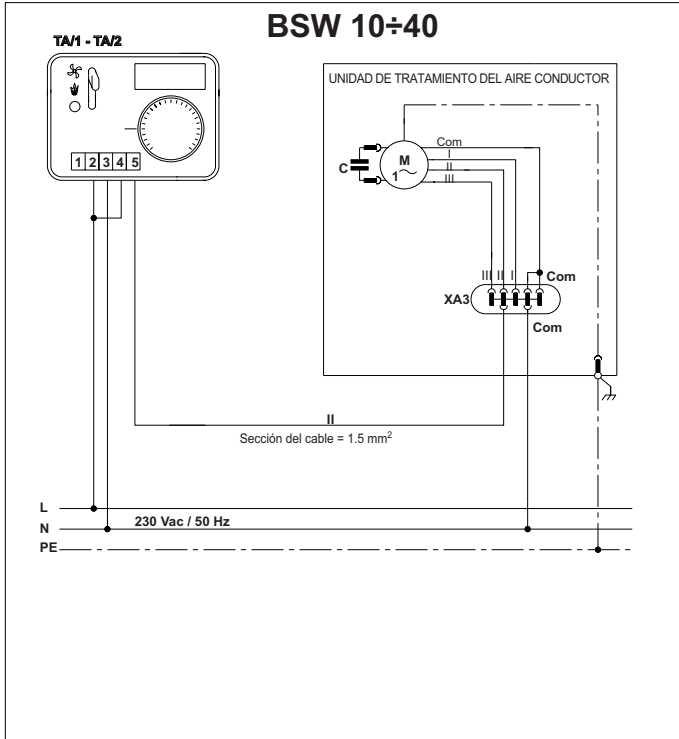

#### LEYENDA:

PE CONDUCTOR DE PROTECCIÓN (amarillo/verde)  
 N NEUTRO  
 L FASE  
 M-M2 MOTOR DEL VENTILADOR  
 Com COMÚN (blanco)  
 XA3 BLOQUE TERMINAL  
 SDP ESQUEMA POTENCIA

I VELOCIDAD MÍNIMA  
 II VELOCIDAD MEDIA  
 III VELOCIDAD MÁXIMA  
 KA1...KA3 RELÉ 20A 250V TIPO FINDER 22.22  
 XA1, XA2 CAJA DE CONEXIÓN  
 TA1/TA2 CONTROL REMOTO

**DATOS TÉCNICOS**

Suministro eléctrico	230V~ -15% +10% 50 Hz
Entrada	< 1VA
Campo de reglaje	6-30°C
Tipo de sensor	NTC 4k7 ohmio @ 25°C interno
Sonda remota (opción)	cod. STL NPT A150
Alcance de los contactos	5 (1) A @ 250V~ SDPT
Nivel de protección	IP 30
Temperatura de trabajo	0°C...40°C
Temperatura de almacenamiento	-10°C...+50°C
Límites de humedad	20%...80% H.r.
Posiciones	OFF-verano-invierno
Señales	Led rojo
Pantalla	De cristal líquido 3"1/2
Peso	~150 g
<b>CAJA:</b>	
Material	ABS IP30
Color	Blanco RAL 9003
Dimensiones	85 x 85 x 31 mm

**CONTROL REMOTO CD1**

El control remoto CD1, por medio de dos interruptores, permite el control remoto de un fancoil de 3 velocidades. Un interruptor selecciona la función OFF-Verano-Invierno, mientras que el otro selecciona una de las tres velocidades.

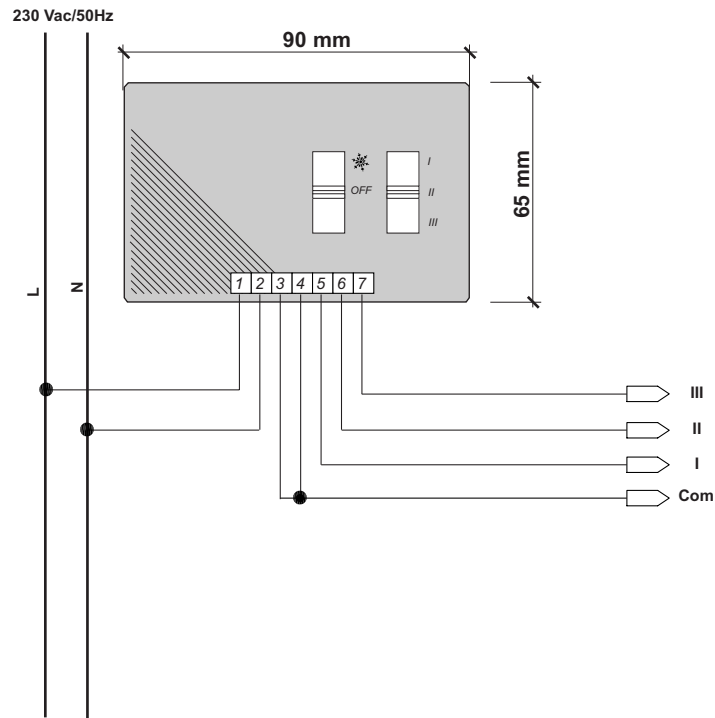
**CD1 (ejemplo de conexión)**

**LEYENDA:**

**N** NEUTRO  
**L** FASE  
**Com** COMÚN

**I** VELOCIDAD MÍNIMA  
**II** VELOCIDAD MEDIA  
**III** VELOCIDAD MÁXIMA

**DATOS TÉCNICOS**

Alimentación	230V~ -15% +10% 50 Hz
Máx. carga aconsejable	6 (2) A @ 250V~
Temperatura de trabajo	0°C...40°C
Límites de humedad	20%...80% H.r. incondensable
Posiciones	OFF-verano-invierno/3 velocidades
Peso	130 g
<b>CAJA:</b>	
Material	ABS V0 incombustible
Color	Blanco RAL 9003
Dimensiones	90 x 65 x 30 mm

### REGULADOR DE TEMPERATURA CD8

El control remoto CD8, por medio de 3 interruptores y un botón, permite el control remoto de un fancoil de 3 velocidades.

1° interruptor: función ON/OFF/ECONOMIA

2° interruptor: cambio de la velocidad del ventilador (automático/mínimo/medio/máximo)

3° interruptor: función VERANO/INVIERNO/RESISTENCIA ELÉCTRICA

Botón: puede regular la temperatura entre 15°C+30°C para la calefacción y entre 20°C+30°C para la refrigeración

**Cuadro de control – posibilidad de instalación integrada**

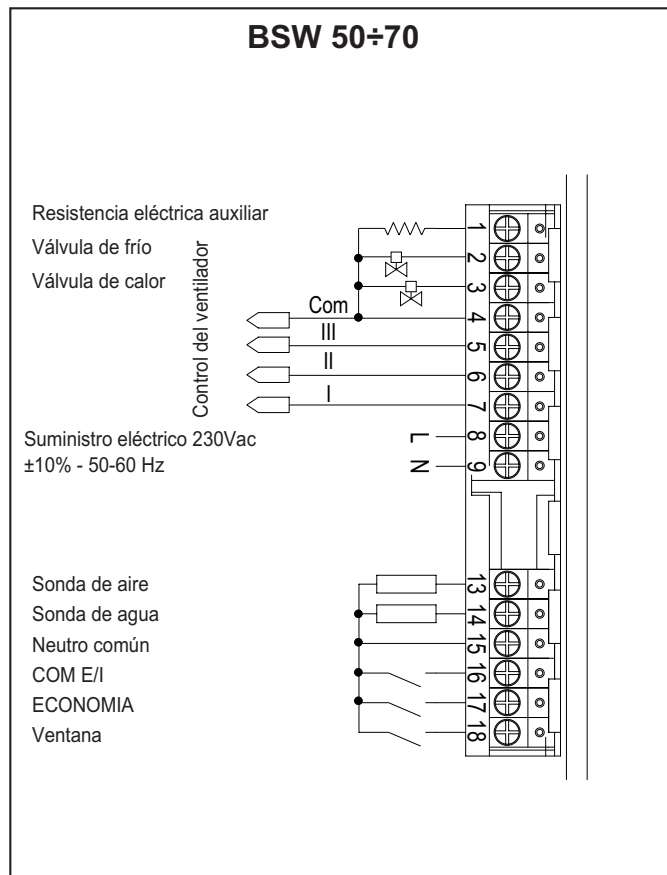
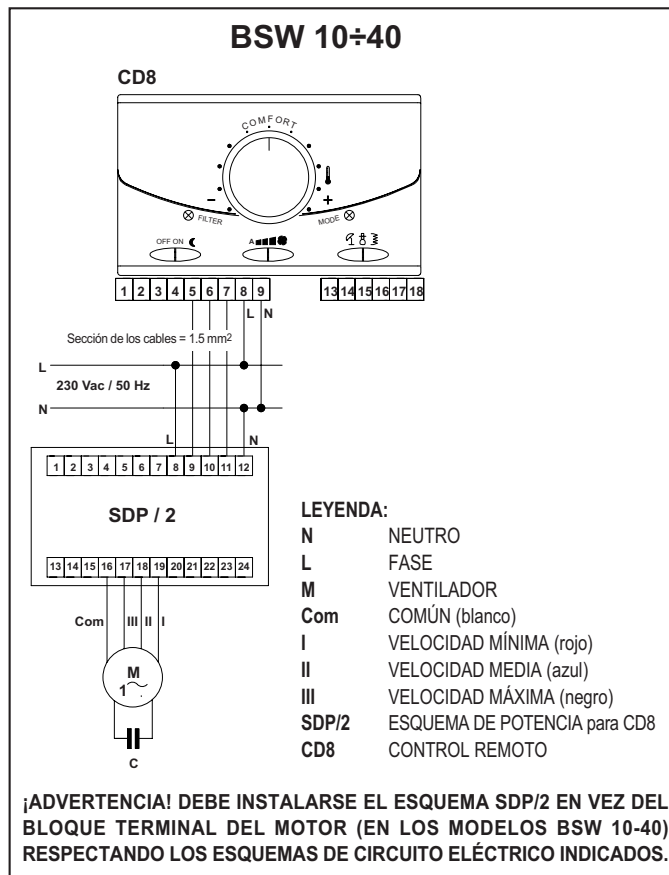

### DATOS TÉCNICOS

Suministro de potencia:	230Vac +/-10%, 50 – 60Hz
Absorción:	0.8 VA +/- 15%
<b>Salidas</b>	
Ventilador:	TRIAC 250Vac, 3(2.5)A máx.
Válvulas:	TRIAC 0.6A
Salidas auxiliares:	TRIAC 0.6A máx.
Nivel de reglaje de temperatura:	+15...+30°C seleccionable con parámetros de software y botón (A) +/- 5°K
Margen proporcional: seleccionable entre:	2,3,4,5 °K
Zona neutra (zona muerta): seleccionable entre:	3,4,5°K
Sensores de temperatura:	sensores tipo NTC 10K +/- 0.3°K @ 25°C con cable de doble aislamiento, sección 0.5 mm <sup>2</sup> mín., 1.5mm <sup>2</sup> máx., longitud máxima 20 m.
Precisión de reglaje durante el funcionamiento normal:	+/- 0.5°C en relación con el valor de ajuste de 25°C de temperatura ambiente
Variación máxima en precisión con la temperatura ambiente:	+/-0.3°C de 10 °C a 30°C
Temperatura anticongelación:	4°C
<b>Configuración de fábrica: ver la tabla de parámetros por defecto</b>	
Temperatura de almacenamiento:	-20 ... +55°C
Temperatura de trabajo:	+0 . +50°C, 0 . 95 % h.r.
Nivel de protección de la caja:	IP30
Conexiones:	terminales de tornillo para cables con sección de 1.5 mm <sup>2</sup> .
Conformidad CE :	LVD 73/23: norma EN 60730-1 EMC:EN 55014-1 (o EN 50081-1) EN55014-2 (o EN 50082-1)
• Tamaño:	122 x 68 x 29 mm (LxHxA)
• Peso:	120 gramos

**ESQUEMA INTERFAZ PARA EL CONTROL DE 4 FANCOILS MOD. SDI (MOD BSW 10-40)**

Por medio del esquema interfaz (a montar sobre barras DIN) es posible controlar hasta 4 fancoils con un solo termostato o control remoto.

**SDI (ejemplo de conexión)**

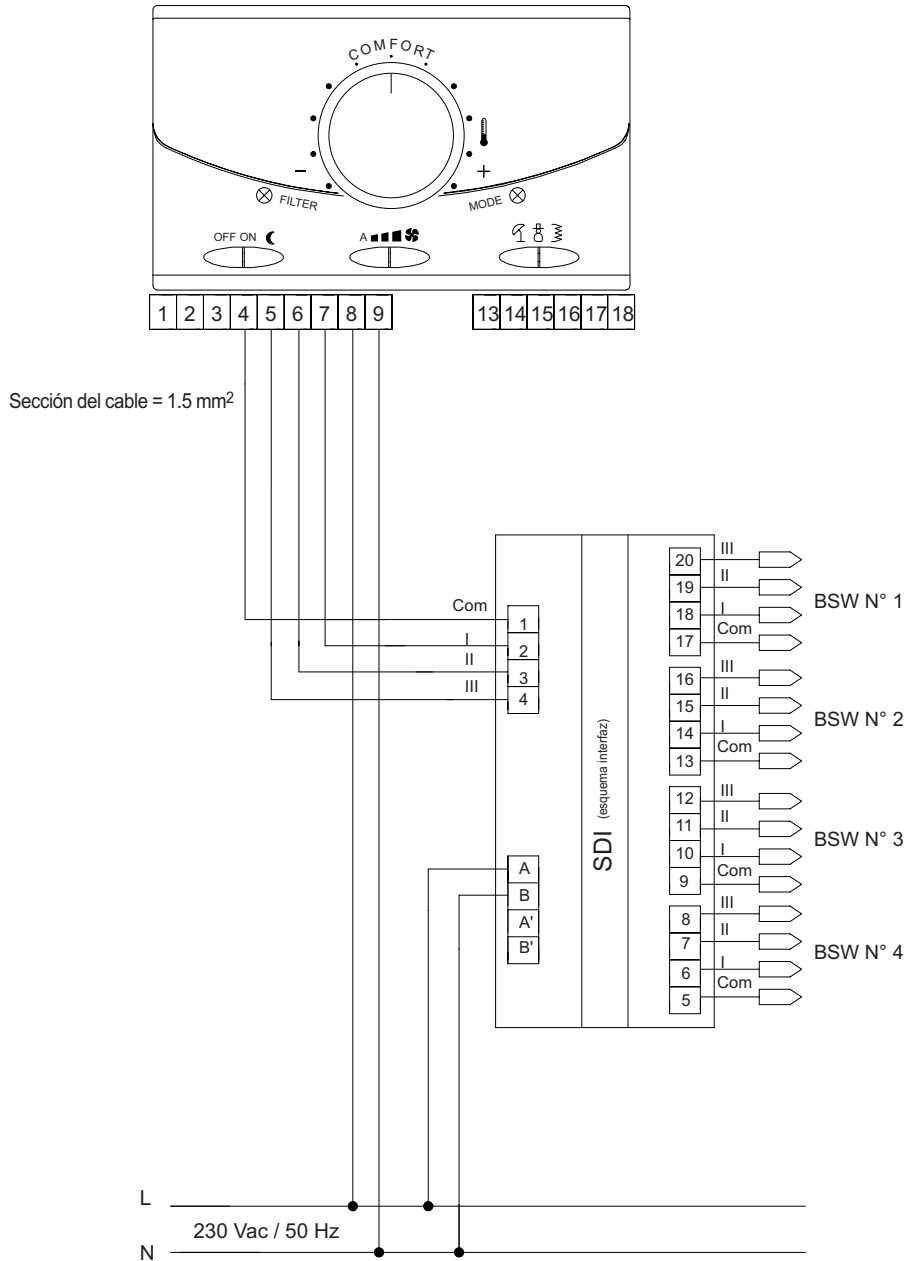

**LEYENDA:**

**N** NEUTRO

**L** FASE

**Com** COMÚN (blanco)

**SD1** ESQUEMA INTERFAZ (para control de 4 unidades)

**I** VELOCIDAD MÍNIMA (rojo)

**II** VELOCIDAD MEDIA (azul)

**III** VELOCIDAD MÁXIMA (negro)

**CD8** REMOTE CONTROL





**HITECSA**  
AIRE ACONDICIONADO

**HITECSA AIRE ACONDICIONADO, S.L.Unipersonal**  
C/. Masía Torrents, 2 Tel. 938 934 912 Fax 938 939 615  
08800 VILANOVA I LA GELTRÚ - BARCELONA - ESPAÑA  
Internet: <http://www.hitecsa.com> E-mail: [info@hitecsa.com](mailto:info@hitecsa.com)

Hitecsa I:  
Ronda d'Europa, 52-54  
08800 Vilanova i la Geltrú  
(Barcelona)

Hitecsa II:  
Masía Torrents, 2  
08800 Vilanova i la Geltrú  
(Barcelona)

Hitecsa III:  
Pol. Ind. 2 Parc. 8  
19171 Cabanillas  
(Guadalajara)

Plantas de Producción:  
Hitecsa IV:  
Masía Notari, 6  
08800 Vilanova i la Geltrú  
(Barcelona)