



Aire acondicionado

Datos técnicos

Unidad de conductos con ESP media



EEDES15-204

FXSQ-A

CONTENIDO

FXSQ-A

1	Características.....	2
2	Especificaciones.....	3
	Especificaciones técnicas	3
	Especificaciones técnicas	4
	Especificaciones eléctricas	5
	Especificaciones eléctricas	5
3	Datos eléctricos.....	6
4	Ajustes de los dispositivos de seguridad.....	7
5	Opciones	8
6	Tablas de capacidad.....	9
	Tablas de capacidades de refrigeración	9
	Tablas de capacidades de calefacción	10
7	Planos de dimensiones	11
8	Centro de gravedad.....	14
9	Diagramas de tuberías	15
10	Diagramas de cableado	16
	Diagramas de cableado para sistemas monofásicos	16
11	Datos acústicos.....	17
	Espectro de potencia sonora	17
	Espectro de presión sonora	22
12	Características del ventilador.....	27
13	Instalación.....	32
	Método de instalación	32

1 Características

Confort óptimo garantizado sin importar la longitud de los conductos ni el tipo de rejillas

- Hasta 150 Pa de presión estática externa (ESP) para adaptarse a la mayoría de las configuraciones de conductos y rejillas
- Funcionamiento muy silencioso: nivel de presión sonora reducido hasta 25 dBA
- Los espacios estrechos en el techo ya no plantean un reto, estas unidades se pueden integrar rápidamente puesto que solo miden 245 mm de altura.
- La función exclusiva de ajuste automático del flujo de aire selecciona la curva de ventilador más adecuada para lograr el mejor confort. Con estas unidades de conductos, se pueden elegir más de 10 curvas de ventilador para su aplicación
- Instalación flexible: - la aspiración inferior y posterior permite la instalación en espacios de techo bajos o poco profundos - selección entre uso libre en techo falso o conexión a rejillas de aspiración opcionales
- Se oculta discretamente en el techo: solo se ven las rejillas de aspiración y descarga
- Unidad de clase 15 especialmente diseñada para habitaciones de tamaño reducido o bien aisladas, como habitaciones de hotel, oficinas pequeñas, etc.
- Consumo energético reducido gracias al motor de ventilador DC y a la bomba de drenaje de diseño especial
- Admisión de aire nuevo integrada en el mismo sistema, lo que reduce los costes de instalación, puesto que no se requiere ventilación adicional
- La bomba de drenaje estándar integrada aumenta la flexibilidad y la rapidez de instalación

1



Funcionamiento o durante ausencia



Sólo ventilador



Cambio automático de refrigeración/calefacción



Funcionamiento o extremadamente silencioso



Etapas de velocidad del ventilador



Función de deshumidificación



Filtro de aire



Temporizador semanal



Mando a distancia por infrarrojos



Mando a distancia con cable



Control centralizado



Rearranque automático



Diagnóstico automático



Múltiples inquilinos



Kit de bomba de drenaje

2 Especificaciones

2-1 Especificaciones técnicas				FXSQ15A	FXSQ20A	FXSQ25A	FXSQ32A	FXSQ40A	FXSQ50A	
Capacidad de refrigeración	Nom.	kW		1,7	2,2	2,8	3,6	4,5	5,6	
Capacidad de calefacción	Nom.	kW		1,9	2,5	3,2	4,0	5,0	6,3	
Consumo: 50Hz	Refrigeración	Nom.	kW		0,041		0,045	0,092	0,095	
	Calefacción	Nom.	kW		0,038		0,042	0,089	0,092	
Dimensiones	Unidad	Altura	mm		245					
		Anchura	mm		550			700		
		Profundidad	mm		800					
	Unidad con embalaje	Altura	mm		890					
		Anchura	mm		750			900		
		Profundidad	mm		295					
Peso	Unidad		kg	23,5			24	28,5	29	
	Unidad con embalaje		kg	25			25,5	30	30,5	
Carcasa	Color		No pintada (galvanizada)							
	Material		Placa de acero galvanizado							
Intercambiador de calor	Aleta	Tipo		Cross fin coil (Multi slit fins with hydrophilic treatment and Ø5HI-XA tubes)						
Ventilador	Tipo		Ventilador sirocco							
	Cantidad		1							
	Caudal de aire (50 Hz)	Refrigeración	Alto	m³/min	8,7	9		9,5	15	15,2
			Nom.	m³/min	7,5			8	12,5	
			Bajo	m³/min	6,5			7,0	11	
		Calefacción	Alto	m³/min	8,7	9		9,5	15	15,2
			Nom.	m³/min	7,5			8	12,5	
			Bajo	m³/min	6,5			7	11	
	Presión estática externa (50 Hz)	Alta	Pa		150					
Nom.		Pa		30						
Motor del ventilador	Cantidad		1							
	Model		Motor de CC sin escobillas							
	Velocidad	Etapas		3						
	Potencia	Alta	W		78			130		
Filtro de aire	Type		Red de resina con tratamiento antimoho							
Nivel de potencia sonora	Refrigeración	Nom.	dBA	54			55	60		
Nivel de presión sonora	Refrigeración	Alto	dBA	29,5	30		31	35		
		Nom.	dBA	28			29	32		
		Bajo	dBA	25			26	29		
	Calefacción	Alto	dBA	31,5	32		33	37		
		Nom.	dBA	29			30	34		
		Bajo	dBA	26			27	29		
Refrigerante	Type		R-410A							
Conexiones de tubería	Líquido	Tipo	Conexión abocardada							
		D.E.	mm	6,35						
	Gas	Tipo	Conexión abocardada							
		D.E.	mm	12,7						
	Drenaje		VP20 (I.D. 20/O.D. 26)							
	Aislamiento térmico		Foamed polystyrene/polyethylene							
Sound absorbing insulation		Butyl Rubber								
Altura de drenaje			mm	625						
Control systems	Mando a distancia por infrarrojos		BRC4C65							
	Mando a distancia con cable simplificado para aplicaciones en hoteles		BRC2E52C (tipo de recuperación de calor) / BRC2E52C (tipo de Bomba de Calor)							
	Wired remote control		BRC1D52 / BRC1E52A/B							

Accesorios estándar : Manual de instalación y de uso; Cantidad : 1;

Accesorios estándar : Tubo flexible de drenaje; Cantidad : 1;

Accesorios estándar : Abrazadera metálica para el tubo de drenaje; Cantidad : 1;

Accesorios estándar : Arandela para ménsula de suspensión; Cantidad : 8;

Accesorios estándar : Tornillos; Cantidad : 40;

2 Especificaciones

Accesorios estándar : Aislamiento para adaptador; Cantidad : 2;

Accesorios estándar : Almohadilla de sellado; Cantidad : 5;

Accesorios estándar : Abrazaderas; Cantidad : 4;

2

2-2 Especificaciones técnicas				FXSQ63A	FXSQ80A	FXSQ100A	FXSQ125A	FXSQ140A	
Capacidad de refrigeración	Nom.		kW	7,1	9,0	11,2	14,0	16,0	
Capacidad de calefacción	Nom.		kW	8,0	10,0	12,5	16,0	18,0	
Consumo: 50Hz	Refrigeración	Nom.	kW	0,095	0,121	0,157	0,214	0,243	
	Calefacción	Nom.	kW	0,092	0,118	0,154	0,211	0,240	
Dimensiones	Unidad	Altura	mm	245					
		Anchura	mm	1.000		1.400		1.550	
		Profundidad	mm	800					
	Unidad con embalaje	Altura	mm	890					
		Anchura	mm	1.200		1.600		1.750	
		Profundidad	mm	295					
Peso	Unidad		kg	35,5	36,5	46	47	51	
	Unidad con embalaje		kg	37,5	38,5	48	49	53	
Carcasa	Color		No pintada (galvanizada)						
	Material		Placa de acero galvanizado						
Intercambiador de calor	Aleta	Tipo		Cross fin coil (Multi slit fins with hydrophilic treatment and Ø5Hi-XA tubes)					
Ventilador	Tipo		Ventilador sirocco						
	Cantidad		2			3			
	Caudal de aire (50 Hz)	Refrigeración	Alto	m³/min	21,0	23	32	36	39
			Nom.	m³/min	18	19,5	27	31,5	34
			Bajo	m³/min	15	16	23	26	28
	Calefacción	Calefacción	Alto	m³/min	21	23	32	36	39
			Nom.	m³/min	18	19,5	27	31,5	34
			Bajo	m³/min	15	16,0	23	26	28
	Presión estática externa (50 Hz)	Alta	Pa	150					
Nom.		Pa	30	40		50			
Motor del ventilador	Cantidad		1						
	Model		Motor de CC sin escobillas						
	Velocidad	Etapas		3					
	Potencia	Alta	W	230		300		350	
Filtro de aire	Type		Red de resina con tratamiento antimoho						
Nivel de potencia sonora	Refrigeración	Nom.	dBA	59	61		64		
Nivel de presión sonora	Refrigeración	Alto	dBA	33	35	36	39	41,5	
		Nom.	dBA	30	32	34	36	38	
		Bajo	dBA	27	29	31	33	34	
	Calefacción	Alto	dBA	35	37		40	42	
		Nom.	dBA	32	34		37	38,5	
		Bajo	dBA	28	30	31	33	34	
Refrigerante	Type		R-410A						
Conexiones de tubería	Líquido	Tipo		Conexión abocardada					
		D.E.	mm	9,52					
	Gas	Tipo		Conexión abocardada					
		D.E.	mm	15,9					
	Drenaje		VP20 (I.D. 20/O.D. 26)						
	Aislamiento térmico		Foamed polystyrene/polyethylene						
	Sound absorbing insulation		Butyl Rubber						
Altura de drenaje		mm		625					
Control systems	Mando a distancia por infrarrojos		BRC4C65						
	Mando a distancia con cable simplificado para aplicaciones en hoteles		BRC2E52C (tipo de recuperación de calor) / BRC2E52C (tipo de Bomba de Calor)						
	Wired remote control		BRC1D52 / BRC1E52A/B						

2 Especificaciones

- Accesorios estándar : Manual de instalación y de uso; Cantidad : 1;
 Accesorios estándar : Tubo flexible de drenaje; Cantidad : 1;
 Accesorios estándar : Abrazadera metálica para el tubo de drenaje; Cantidad : 1;
 Accesorios estándar : Arandela para ménsula de suspensión; Cantidad : 8;
 Accesorios estándar : Tornillos; Cantidad : 40;
 Accesorios estándar : Aislamiento para adaptador; Cantidad : 2;
 Accesorios estándar : Almohadilla de sellado; Cantidad : 5;
 Accesorios estándar : Abrazaderas; Cantidad : 4;

2-3 Especificaciones eléctricas			FXSQ15A	FXSQ20A	FXSQ25A	FXSQ32A	FXSQ40A	FXSQ50A	
Alimentación eléctrica	Nombre		VE						
	Fase		1~						
	Frecuencia	Hz	50/60						
	Tensión	V	220-240/220						
Límites de tensión	Mín.	%	-10						
	Máx.	%	10						
Corriente (50 Hz)	Amperios mínimos del circuito (MCA)		A	0,4			0,8		
	Amperios máximos del fusible (MFA)		A	16					
	Amperios a plena carga (FLA)	Total	A	0,3			0,6		

2-4 Especificaciones eléctricas			FXSQ63A	FXSQ80A	FXSQ100A	FXSQ125A	FXSQ140A		
Alimentación eléctrica	Nombre		VE						
	Fase		1~						
	Frecuencia	Hz	50/60						
	Tensión	V	220-240/220						
Límites de tensión	Mín.	%	-10						
	Máx.	%	10						
Corriente (50 Hz)	Amperios mínimos del circuito (MCA)		A	0,9	1,0	1,5	2,0	1,9	
	Amperios máximos del fusible (MFA)		A	16					
	Amperios a plena carga (FLA)	Total	A	0,7	0,8	1,2	1,6	1,5	

Notas

El nivel de potencia sonora es un valor absoluto que indica la potencia que genera una fuente de sonido.

Límites de tensión: las unidades pueden utilizarse en sistemas eléctricos donde la tensión que se suministre a los terminales de las unidades esté dentro de los límites máximo y mínimo establecidos.

Seleccione el tamaño del cable en función del valor de MCA.

La variación máxima permitida de tensión entre fases es del 2%.

Utilice un disyuntor en vez de un fusible.

MCA/MFA; MCA = 1,25 x FLA; MFA = < 4 x FLA; El siguiente valor nominal inferior de fusible estándar mín. es 16 A.

3 Datos eléctricos

3 - 1 Datos eléctricos

FXSQ-A

Modelo	Suministro eléctrico			IFM			Consumo [W]	
	A	B	C	MCA	MFA	FLA	Refrigeración	Calefacción
FXSQ15A2VEB	50/60 50 50	220 230 240	MAX. 60Hz 242V MAX. 50Hz 264V MIN. 60Hz 198V MIN. 50Hz 198V	0,4	16	0,3	41	38
FXSQ20A2VEB	50/60 50 50	220 230 240	MAX. 60Hz 242V MAX. 50Hz 264V MIN. 60Hz 198V MIN. 50Hz 198V	0,4	16	0,3	41	38
FXSQ25A2VEB	50/60 50 50	220 230 240	MAX. 60Hz 242V MAX. 50Hz 264V MIN. 60Hz 198V MIN. 50Hz 198V	0,4	16	0,3	41	38
FXSQ32A2VEB	50/60 50 50	220 230 240	MAX. 60Hz 242V MAX. 50Hz 264V MIN. 60Hz 198V MIN. 50Hz 198V	0,4	16	0,3	45	42
FXSQ40A2VEB	50/60 50 50	220 230 240	MAX. 60Hz 242V MAX. 50Hz 264V MIN. 60Hz 198V MIN. 50Hz 198V	0,8	16	0,6	92	89,0
FXSQ50A2VEB	50/60 50 50	220 230 240	MAX. 60Hz 242V MAX. 50Hz 264V MIN. 60Hz 198V MIN. 50Hz 198V	0,8	16	0,6	95	92
FXSQ63A2VEB	50/60 50 50	220 230 240	MAX. 60Hz 242V MAX. 50Hz 264V MIN. 60Hz 198V MIN. 50Hz 198V	0,9	16	0,7	95	92
FXSQ80A2VEB	50/60 50 50	220 230 240	MAX. 60Hz 242V MAX. 50Hz 264V MIN. 60Hz 198V MIN. 50Hz 198V	1,0	16	0,8	121	118
FXSQ100A2VEB	50/60 50 50	220 230 240	MAX. 60Hz 242V MAX. 50Hz 264V MIN. 60Hz 198V MIN. 50Hz 198V	1,5	16	1,2	157	154,0
FXSQ125A2VEB	50/60 50 50	220 230 240	MAX. 60Hz 242V MAX. 50Hz 264V MIN. 60Hz 198V MIN. 50Hz 198V	2,0	16	1,6	214	211
FXSQ140A2VEB	50/60 50 50	220 230 240	MAX. 60Hz 242V MAX. 50Hz 264V MIN. 60Hz 198V MIN. 50Hz 198V	1,9	16	1,5	243	240

Notas

- Rango de tensión
Las unidades son adecuadas en sistemas eléctricos en los que la tensión suministrada a los terminales de la unidad no esté por debajo ni por encima de los límites de rango
- Selección el tamaño del cable de acuerdo en AMC.
- La tensión máxima permitida que se desequilibra entre fases es 2%.
- En vez de un fusible, utilice un disyuntor de circuito.
MCA/MFA
MCA=1,25 x FLA; MFA = 4 x FLA
- La siguiente clasificación de fusibles estándar inferior es de 16 amperios mínimo.

Símbolos

- A Hz
- B Tensión
- C Rango de tensión
- MCA Amperios de circuito mín. (A)
- MFA Amperios de fusible máx. (A)
- IFM Motor del ventilador interior
- FLA Amperaje con carga plena (A)

3D094864B

4 Ajustes de los dispositivos de seguridad

4 - 1 Ajustes de los dispositivos de seguridad

FXSQ-A

		15	20	25	32	40	50	63	80	100	125	140
FXSQ	Dispositivos de seguridad											
	Placa de circuitos impresos (principal)	250V, 3, 15A	250V, 3, 15A	250V, 3, 15A	250V, 3, 15A	250V, 3, 15A	250V, 3, 15A	250V, 3, 15A	250V, 3, 15A	250V, 3, 15A	250V, 3, 15A	250V, 3, 15A
	Placa de circuitos impresos (ventilador)	250V, 6, 3A	250V, 6, 3A	250V, 6, 3A	250V, 6, 3A	250V, 6, 3A	250V, 6, 3A	250V, 6, 3A	250V, 6, 3A	250V, 6, 3A	250V, 6, 3A	250V, 6, 3A
	Protector térmico del motor del ventilador	* C	---	---	---	---	---	---	---	---	---	---
Fusible de la bomba de drenaje	* C	145	145	145	145	145	145	145	145	145	145	145

3D094887A

5 Opciones

5 - 1 Opciones

5

FXSQ-A

Relacionado con la descarga

Descripción	Denominación del opcional	FXSQ15-32A	FXSQ40-50A	FXSQ63-80A	FXSQ100-125A	FXSQ140A
Relacionado con la descarga y la entrada de aire	Adaptador de descarga de aire para conductos redondos	KDAP25A36A	x			
		KDAP25A56A		x		
		KDAP25A71A			x	
		KDAP25A140A				x

Control de funcionamiento

Descripción	Denominación del opcional	FXSQ15-32A	FXSQ40-50A	FXSQ63-80A	FXSQ100-125A	FXSQ140A
Mando a distancia con cable	BRC1D528	x	x	x	x	x
	BRC1E524B	x	x	x	x	x
Controlador remoto central	DCS300CA51	x	x	x	x	x
Controlador MARCHA/PARO unificado	DCS301BA51	x	x	x	x	x
Controlador H-touch	DSC601A51	x	x	x	x	x
Programador	DST301BA51	x	x	x	x	x
Adaptador de cableado (endavamiento para el ventilador de entrada de aire exterior)	KRP18A59					
Adaptador de cableado para accesorios eléctricos	KRP4A52	x (*4)	x (*4)	x (*4)	x (*4)	x (*4)
Adaptador de cableado para accesorios eléctricos (*2)	KRP2A51	x (*4)	x (*4)	x (*4)	x (*4)	x (*4)
Adaptador de interfaz para la serie Sky Air	DTA112BA51					
PCB opcional para el calentador eléctrico, el humidificador o el contador por horas exteriores	EKR1B2A	x (*1,2,3)	x (*1,2,3)	x (*1,2,3)	x (*1,2,3)	x (*1,2,3)
Mando a distancia sin cable	HP	BRCAC65	x	x	x	x
	CO	BRCAL66	x	x	x	x
Mando a distancia simplificado (hotel)	BRC2E52C7	x (*6)	x (*6)	x (*6)	x (*6)	x (*6)
Mando a distancia para uso en hoteles	BRC2E52C7	x (*6)	x (*6)	x (*6)	x (*6)	x (*6)
Sensor remoto	KRC301-48	x	x	x	x	x
Caja eléctrica con terminal de conexión a tierra- 3 bloques	KUB311A	x	x	x	x	x
Caja eléctrica con terminal de conexión a tierra - 2 bloques	KUB212A	x	x	x	x	x
Cuadro eléctrico con terminal de conexión a tierra	KUB411A	x	x	x	x	x
Adaptador externo para la unidad exterior (instalación en la unidad interior)	DTA104A61	x	x	x	x	x
PCI opcional para varios inquilinos	DTA114A61	x	x	x	x	x
Caja de instalación para tarjetas de circuitos impresos del adaptador	KRP1BA101	x	x	x	x	x
	KRP1B101	x	x	x	x	x
Adaptador de entrada digital	BRP7A51	x (*3,5)	x (*3,5)	x (*3,5)	x (*3,5)	x (*3,5)

(*1) El humidificador y el calentador eléctrico se suministran en la obra. Estos componentes no deberán instalarse fuera del equipo. (Consulte el manual de instalación EKR1B2A).

(*2) Si se instala un calentador eléctrico, será necesaria una PCI opcional para el calentador eléctrico exterior (EKR1B2) para cada unidad interior.

(*3) Es necesaria la placa KRP4A96 para estas opciones. Se puede instalar un máximo de 2 PCIs opcionales.

(*4) Esta opción debe instalarse junto con la caja de instalación KRP1B101 / KRP1BA101.

(*5) Solo posible en combinación con el mando a distancia simplificado BRC2/3E52C7.

(*6) Los idiomas que se incluyen son:

Paquete de idiomas 1: Alemán, español, francés, holandés, inglés, italiano y portugués.

Con el cable de PC - EKPCAB3 en combinación con el software de actualización del PC, también puede cambiar el idioma a:

Paquete de idiomas 2: Búlgaro, checo, croata, eslovaco, húngaro, inglés y rumano.

Paquete de idiomas 3: Eslovaco, griego, inglés, polaco, ruso, serbio y turco.

3D093374

6 Tablas de capacidad

6 - 1 Tablas de capacidades de refrigeración

FXSQ-A

FXSQ 50Hz	Tamaño de la unidad	Exterior °CBS	14.0 BH		16.0 BH		18.0 BH		19.0 BH		20.0 BH		22.0 BH		24.0 BH	
			20.0 BS		23.0 BS		26.0 BS		27.0 BS		28.0 BS		30.0 BS		32.0 BS	
			TC	SHC	TC	SHC	TC	SHC	TC	SHC	TC	SHC	TC	SHC	TC	SHC
	15	35.0	1.1	0.9	1.4	1.1	1.6	1.2	1.7	1.2	1.7	1.2	1.8	1.2	1.8	1.2
	20	35.0	1.5	1.2	1.8	1.4	2.1	1.6	2.2	1.6	2.2	1.6	2.3	1.5	2.3	1.5
	25	35.0	1.9	1.5	2.3	1.8	2.6	2.0	2.8	2.0	2.8	2.0	2.9	1.9	3.0	1.9
	32	35.0	2.4	2.0	2.9	2.3	3.4	2.6	3.6	2.6	3.6	2.6	3.7	2.5	3.8	2.4
	40	35.0	3.0	2.5	3.6	2.9	4.2	3.3	4.5	3.3	4.6	3.3	4.7	3.2	4.8	3.1
	50	35.0	3.8	3.1	4.5	3.6	5.2	4.0	5.6	4.1	5.7	4.1	5.8	3.9	5.9	3.8
	63	35.0	4.8	3.9	5.7	4.5	6.6	5.1	7.1	5.2	7.2	5.1	7.4	4.9	7.5	4.8
	80	35.0	6.1	4.9	7.2	5.7	8.4	6.3	9.0	6.5	9.1	6.4	9.3	6.2	9.5	5.9
	100	35.0	7.6	6.3	9.0	7.2	10.5	8.1	11.2	8.3	11.3	8.2	11.6	7.9	11.9	7.7
	125	35.0	9.4	7.8	11.3	8.9	13.1	10.0	14.0	10.2	14.2	10.0	14.5	9.7	14.9	9.4
	140	35.0	10.8	8.9	12.9	10.2	15.0	11.4	16.0	11.7	16.2	11.5	16.6	11.2	17.0	10.8

TC: Capacidad total :kW
 SHC: Capacidad de calefacción sensible :kW

3D095999A

6 Tablas de capacidad

6 - 2 Tablas de capacidades de calefacción

6

FXSQ-A

Tamaño de la unidad	Temperatura de aire exterior		Temperatura interior: °CBS					
	°CBS	°CBH	16.0 kW	18.0 kW	20.0 kW	21.0 kW	22.0 kW	24.0 kW
15	7.0	6.0	2.0	2.0	1.9	1.8	1.8	1.7
20	7.0	6.0	2.6	2.6	2.5	2.4	2.3	2.2
25	7.0	6.0	3.4	3.4	3.2	3.1	3.0	2.8
32	7.0	6.0	4.2	4.2	4.0	3.9	3.7	3.5
40	7.0	6.0	5.2	5.2	5.0	4.8	4.7	4.4
50	7.0	6.0	6.6	6.6	6.3	6.1	5.9	5.5
63	7.0	6.0	8.4	8.4	8.0	7.7	7.5	7.0
80	7.0	6.0	10.5	10.5	10.0	9.7	9.4	8.7
100	7.0	6.0	13.1	13.1	12.5	12.1	11.7	10.9
125	7.0	6.0	16.8	16.8	16.0	15.5	15.0	13.9
140	7.0	6.0	18.9	18.9	18.0	17.4	16.8	15.7

3D095294A

7 Planos de dimensiones

7 - 1 Planos de dimensiones

FXSQ15-32A

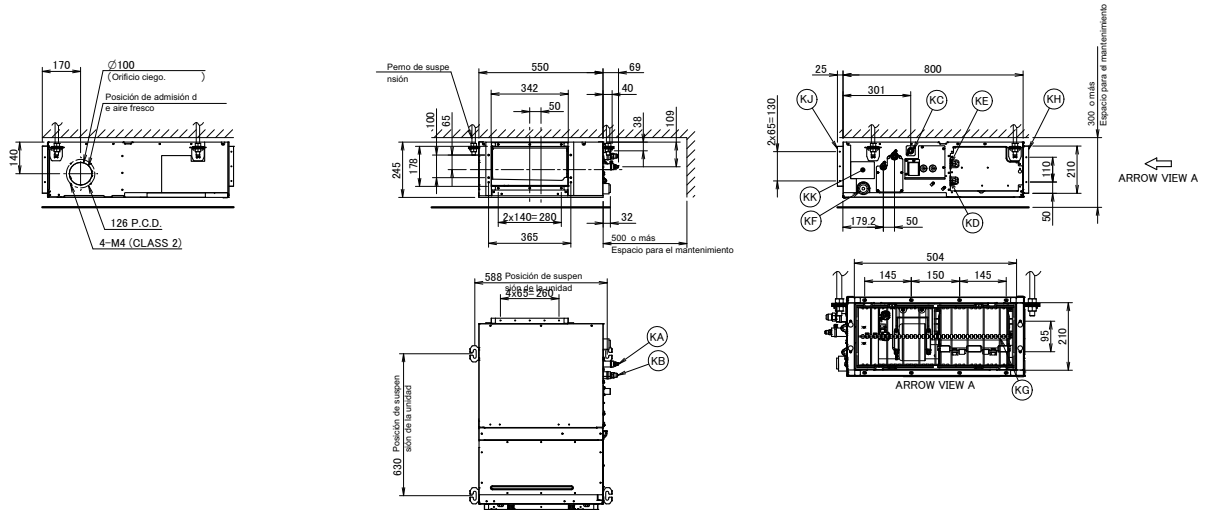

Elemento	Nombre	Descripción
KA	Puerto de conexión de tubo de líquido	Conexión abocardada Ø6.35
KB	Puerto de conexión de tubo de gas	Conexión abocardada Ø12.70
KC	Conexión de la tubería de drenaje	VP20 (ØØ 026, ID 020)
KD	Conexión de cableado	/
KE	Conexión de la toma de corriente	/
KF	Salida de drenaje	VP20 (ØØ 026, ID 020)
KG	Filtro de aire	/
KH	Lado de aspiración de aire	/
KJ	Lado de descarga de aire	/
KK	Placa de especificaciones	/

Notas
 1. Cuando se instalan accesorios opcionales, consulte la documentación correspondiente.
 2. La profundidad del techo varía en función de la documentación del sistema específico.

3D094888A

FXSQ40-50A

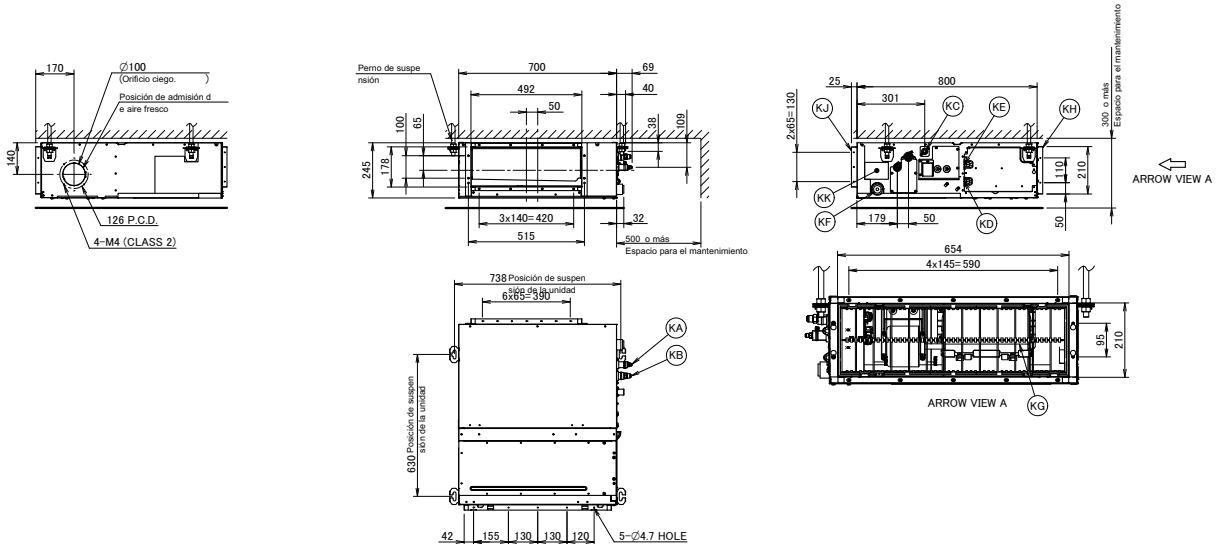

Elemento	Nombre	Descripción
KA	Puerto de conexión de tubo de líquido	Conexión abocardada Ø6.35
KB	Puerto de conexión de tubo de gas	Conexión abocardada Ø12.70
KC	Conexión de la tubería de drenaje	VP20 (ØØ 026, ID 020)
KD	Conexión de cableado	/
KE	Conexión de la toma de corriente	/
KF	Salida de drenaje	VP20 (ØØ 026, ID 020)
KG	Filtro de aire	/
KH	Lado de aspiración de aire	/
KJ	Lado de descarga de aire	/
KK	Placa de especificaciones	/

Notas
 1. Cuando se instalan accesorios opcionales, consulte la documentación correspondiente.
 2. La profundidad del techo varía en función de la documentación del sistema específico.

3D094919A

7 Planos de dimensiones

7 - 1 Planos de dimensiones

FXSQ63-80A

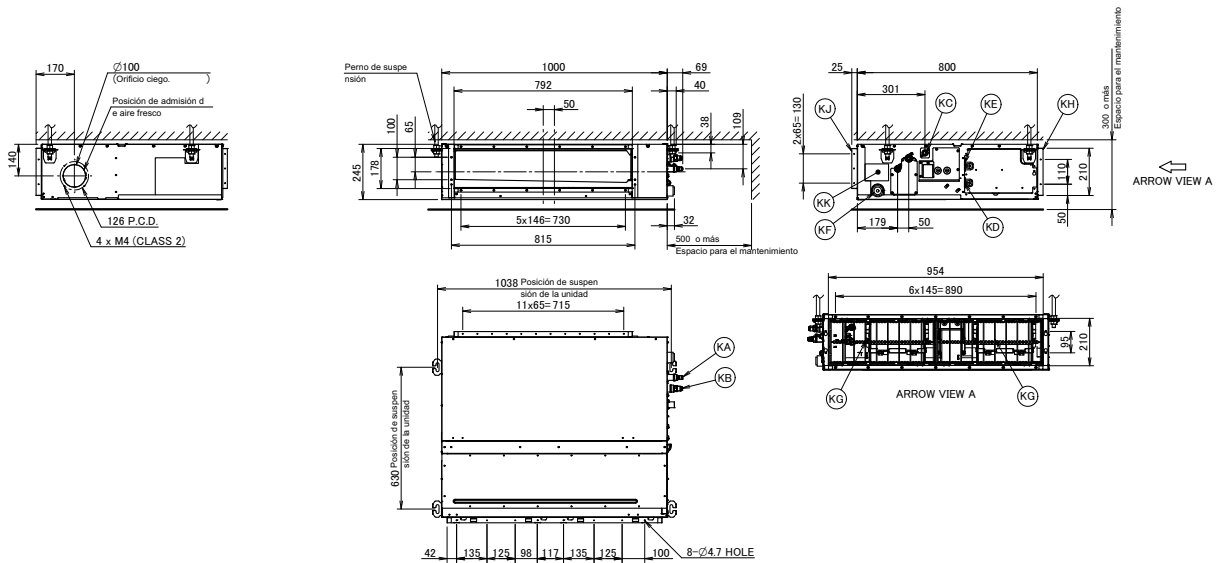

Elemento	Nombre	Descripción
KA	Puerto de conexión de tubo de líquido	Conexión abocartada Ø9.52
KB	Puerto de conexión de tubo de gas	Conexión abocartada Ø15.90
KC	Conexión de la tubería de drenaje	VP20 (OD Ø26, ID Ø20)
KD	Conexión de cableado	/
KE	Conexión de la toma de corriente	/
KF	Salida de drenaje	VP20 (OD Ø26, ID Ø20)
KG	Filtro de aire	/
KH	Lado de aspiración de aire	/
KJ	Lado de descarga de aire	/
KK	Placa de especificaciones	/

Notas
 1. Cuando se instalan accesorios opcionales, consulte la documentación correspondiente.
 2. La profundidad del techo varía en función de la documentación del sistema específico.

3D094916A

FXSQ100-125A

3D094917A

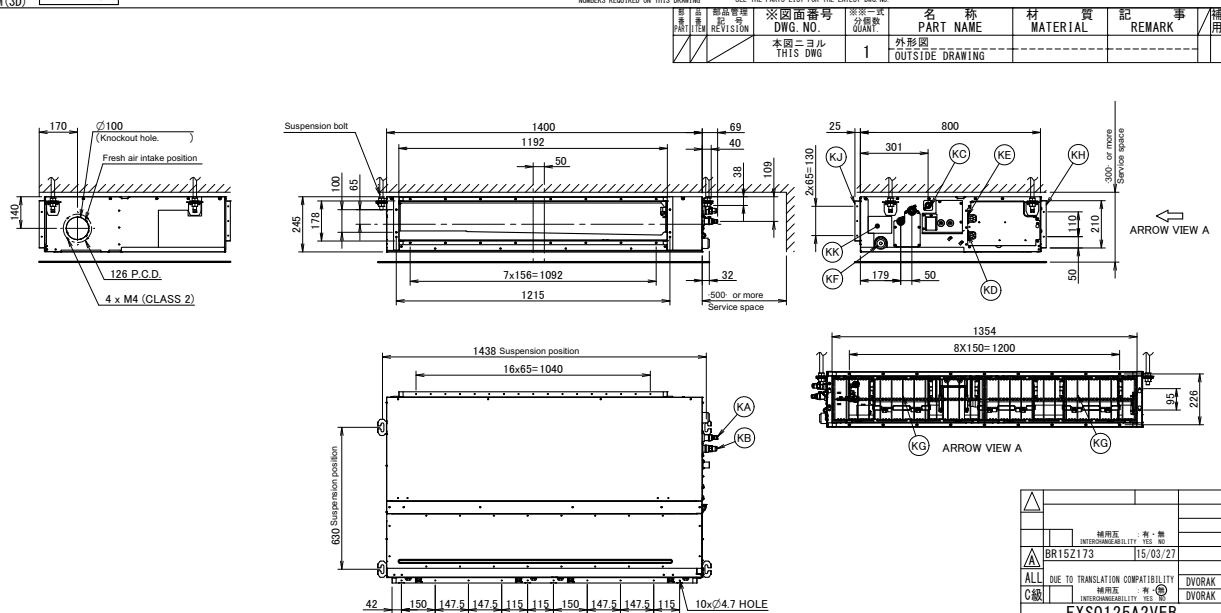

Item	Name	Description
KA	Liquid pipe connection port	Ø9.52: flared connection
KB	Gas pipe connection port	Ø15.90: flared connection
KC	Drain pipe connection	VP20 (OD Ø26, ID Ø20)
KD	Wiring connection	/
KE	Power supply connection	/
KF	Drain outlet	VP20 (OD Ø26, ID Ø20)
KG	Air filter	/
KH	Air suction side	/
KJ	Air discharge side	/
KK	Nameplate	/

Notas
 1. When installing optional accessories, refer to their respective documentation.
 2. The ceiling depth varies according to the documentation of the specific system.

BR152173 15/03/21

FXSQ125A2VEB
 外形図

OUTSIDE DRAWING

DAIKIN INDUSTRIES
 CZECH REPUBLIC s.r.o.

DAIKIN
 DVORAK DVORAK

作成日 DATE 15.01.28
 部品コード PART CODE J 943200

3D094917A
 3D094917A

7 Planos de dimensiones

7 - 1 Planos de dimensiones

FXSQ140A

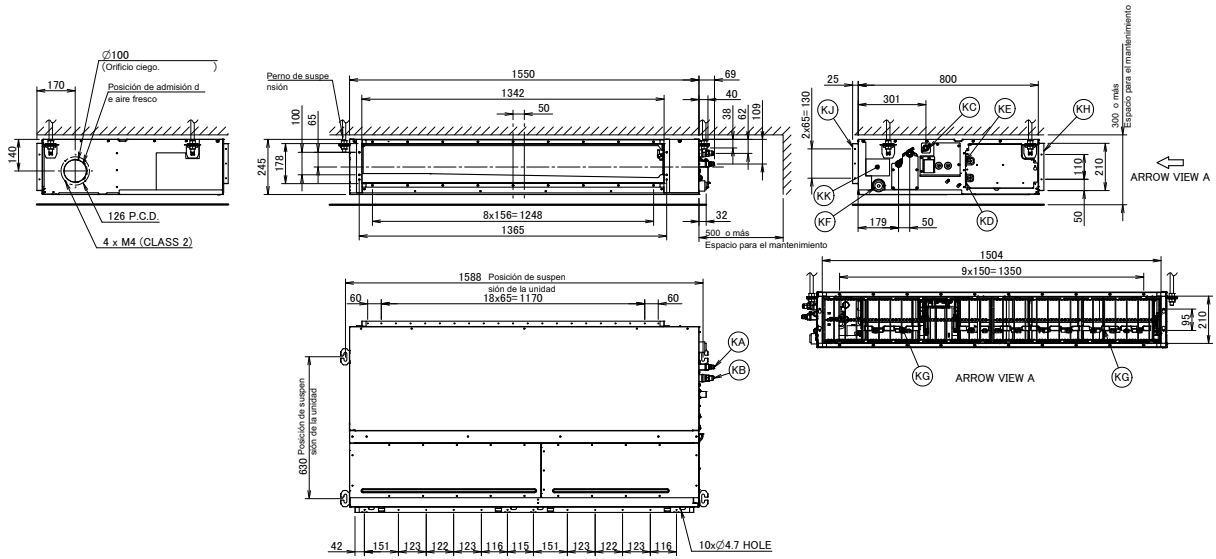

Elemento	Nombre	Descripción
KA	Puerto de conexión de tubo de líquido	Conexión abocardada $\varnothing 9.52$
KB	Puerto de conexión de tubo de gas	Conexión abocardada $\varnothing 15.90$
KC	Conexión de la tubería de drenaje	VP20 (00 026, ID 020)
KD	Conexión de cableado	/
KE	Conexión de la toma de corriente	/
KF	Salida de drenaje	VP20 (00 026, ID 020)
KG	Filtro de aire	/
KH	Lado de aspiración de aire	/
KJ	Lado de descarga de aire	/
KK	Placa de especificaciones	/

Notas

1. Cuando se instalan accesorios opcionales, consulte la documentación correspondiente.
2. La profundidad del techo varía en función de la documentación del sistema específico.

3D094928A

8 Centro de gravedad

8 - 1 Centro de gravedad

FXSQ-A

8

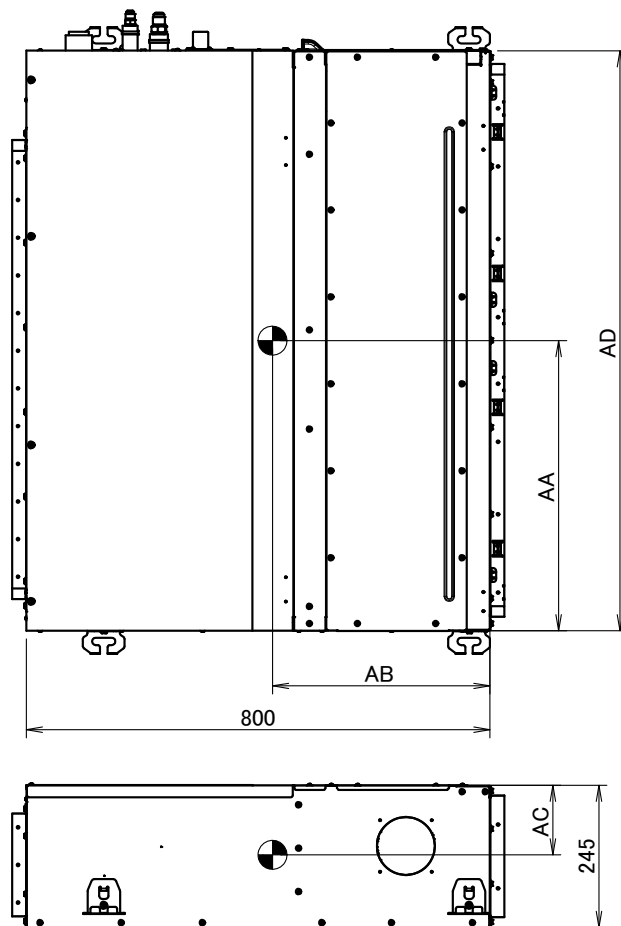

Modelos aplicables	AA	AB	AC	AD
FXSQ15/20/25/32	305	365	145	550
FXSQ40/50	410	375	125	700
FXSQ63/80	525	380	125	100
FXSQ100/125	760	390	115	1400
FXSQ140	870	385	120	1550

4D096407A

9 Diagramas de tuberías

9 - 1 Diagramas de tuberías

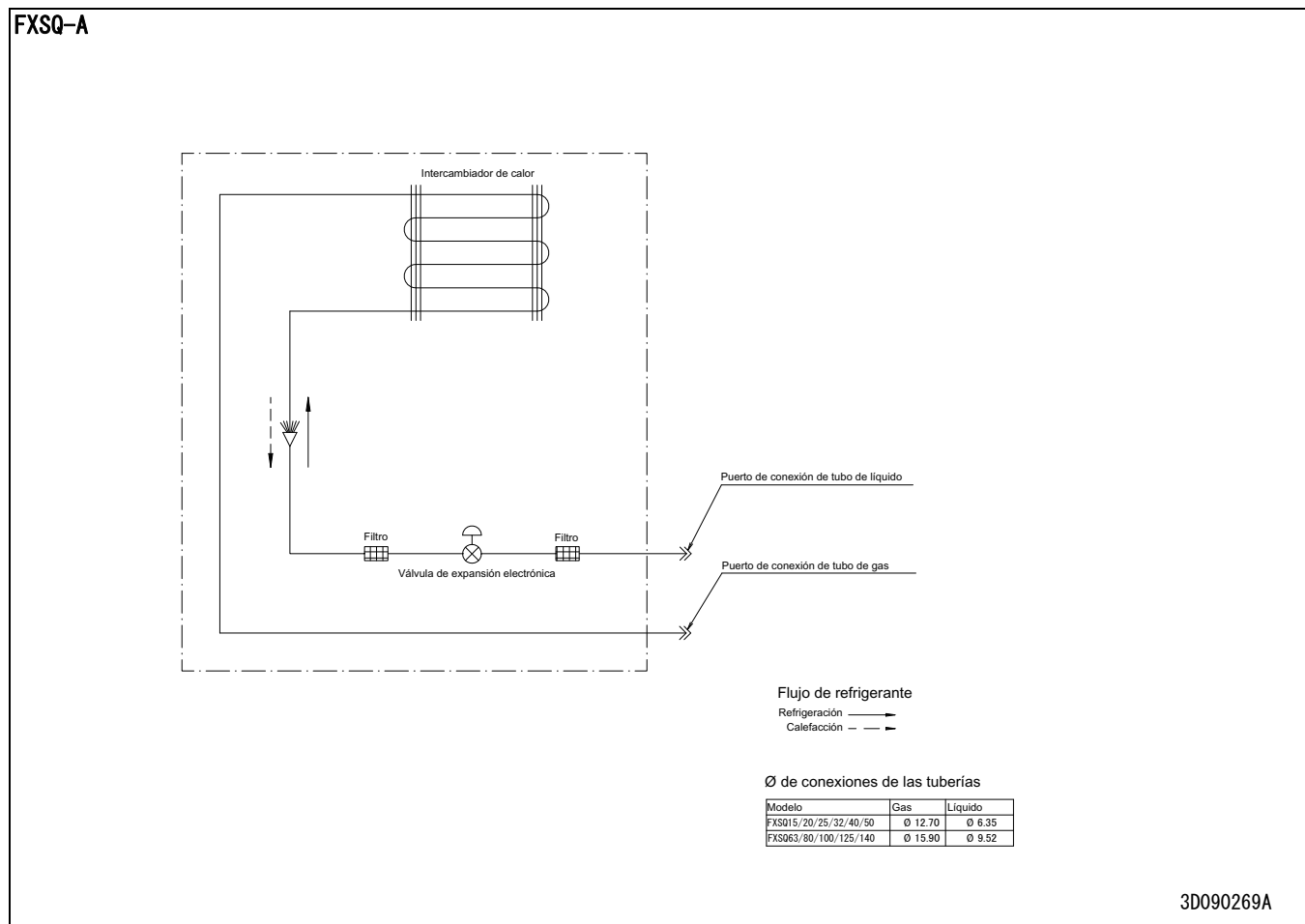

10 Diagramas de cableado

10 - 1 Diagramas de cableado para sistemas monofásicos

10

FXSQ15-125A

- Unidad interior
- A1P : Tarjeta de circuitos impresos
 - A2P : Tarjeta de circuitos impresos (Ventilador)
 - C1 : Condensador
 - C105 : Condensador
 - DS1 : Conmutador selector
 - F1U : Fusible (T, 3.15A, 250V)
 - F2U : Fusible (T, 5A, 250V)
 - F3U : Fusible (T, 6.3A, 250V)
 - HAP : Luces indicadoras
 - K1R : Relé magnético
 - L1R : Reactor
 - M1F : Motor (Ventilador interior)
 - M1P : Motor (Bomba de drenaje)
 - R1 : Resistor (sensor de corriente)
 - R2 : Resistor (sensor de corriente)
 - R1T : Termistor (Succión)
 - R2T : Termistor (Líquido)
 - R3T : Termistor (Batería)
 - S1L : Interruptor de flotador
 - V1R : Puente diodo
 - PS : Comutación de la alimentación eléctrica
 - X1M : Regleta de terminales (Suministro de energía)
 - X2M : Regleta de bornes (Control de refrigerante)
 - Y1E : Batería de la válvula de expansión electrónica
 - Z1F : Filtro de ruido
 - Z2C : Núcleo de ferrita
 - Q1D1 : Disyuntor diferencial
- Conector (Accesorios opcionales)
- X28A : Conector (Alimentación eléctrica para el cableado)
 - X33A : Conector (Para cableado)
 - X35A : Conector (Alimentación eléctrica para el adaptador)
 - X38A : Conector (Para cableado)

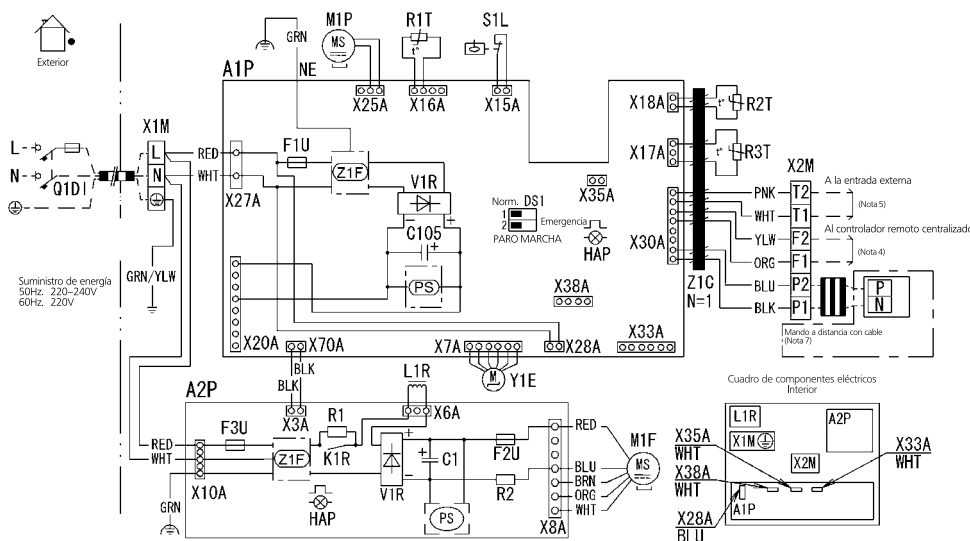

- Notas
1. [Terminal] : Terminal de tornillo [Conector] : Conector, [Cableado] : Cableado a montar en obra
 2. En caso de un sistema de unidades interiores múltiples con funcionamiento en paralelo, consulte la documentación de las unidades interiores.
 3. Para obtener más detalles, consulte el diagrama de cableado que se suministra con la unidad exterior.
 4. Cuando utilice un controlador remoto centralizado, conéctelo a la unidad de acuerdo con el manual de instalación.
 5. Al conectar los cables de entrada desde el exterior, puede seleccionar las operaciones de control MARCHA/PARO o de paro forzado mediante el mando a distancia.
 6. En caso de un sistema de unidades interiores múltiples con funcionamiento en paralelo, la relación de conexión (número de unidades interiores que se pueden conectar a la unidad exterior) es diferente. Antes de conectar, consulte los datos técnicos del catálogo general.
 7. Para cambiar entre la unidad principal y las unidades secundarias, consulte el manual de instalación del controlador remoto.
 8. Colores: BLK: Negro; RED: Rojo; BLU: Azul; WHT: Blanco; GRN: Verde; YLW: Amarillo; BRN: Marrón; ORG: Naranja; PNK: Rosa

3D090349A

FXSQ140A

- Unidad interior
- A1P : Tarjeta de circuitos impresos
 - A2P : Tarjeta de circuitos impresos (Ventilador)
 - C1 : Condensador
 - C105 : Condensador
 - DS1 : Conmutador selector
 - F1U : Fusible (T, 3.15A, 250V)
 - F3U : Fusible (T, 6.3A, 250V)
 - HAP : Luces indicadoras
 - K1R : Relé magnético
 - L1R : Reactor
 - M1F : Motor (Ventilador interior)
 - M1P : Motor (Bomba de drenaje)
 - R1 : Resistor (sensor de corriente)
 - R2 : Resistor (sensor de corriente)
 - R1T : Termistor (Succión)
 - R2T : Termistor (Líquido)
 - R3T : Termistor (Batería)
 - R4T : Termistor NTC (limitador de corriente)
 - S1L : Interruptor de flotador
 - V1R : Puente diodo
 - V2R : Módulo de potencia
 - PS : Comutación de la alimentación eléctrica
 - X1M : Regleta de terminales (Suministro de energía)
 - X2M : Regleta de bornes (Control de refrigerante)
 - Y1E : Batería de la válvula de expansión electrónica
 - Z1F : Filtro de ruido
 - Q1D1 : Disyuntor diferencial
- Conector (Accesorios opcionales)
- X28A : Conector (Alimentación eléctrica para el cableado)
 - X33A : Conector (Para cableado)
 - X35A : Conector (Alimentación eléctrica para el adaptador)
 - X38A : Conector (Para cableado)

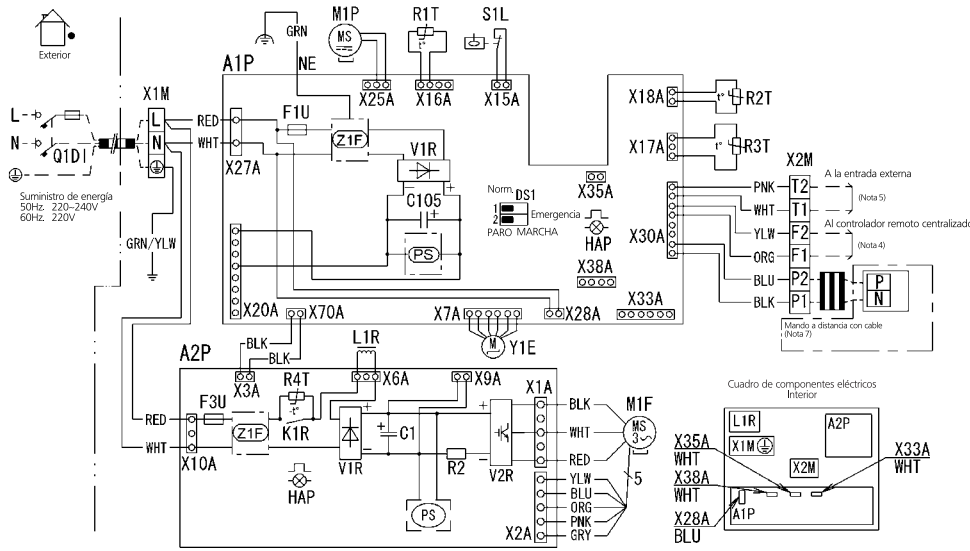

- Notas
1. [Terminal] : Terminal de tornillo [Conector] : Conector, [Cableado] : Cableado a montar en obra
 2. En caso de un sistema de unidades interiores múltiples con funcionamiento en paralelo, consulte la documentación de las unidades interiores.
 3. Para obtener más detalles, consulte el diagrama de cableado que se suministra con la unidad exterior.
 4. Cuando utilice un controlador remoto centralizado, conéctelo a la unidad de acuerdo con el manual de instalación.
 5. Al conectar los cables de entrada desde el exterior, puede seleccionar las operaciones de control MARCHA/PARO o de paro forzado mediante el mando a distancia.
 6. En caso de un sistema de unidades interiores múltiples con funcionamiento en paralelo, la relación de conexión (número de unidades interiores que se pueden conectar a la unidad exterior) es diferente. Antes de conectar, consulte los datos técnicos del catálogo general.
 7. Para cambiar entre la unidad principal y las unidades secundarias, consulte el manual de instalación del controlador remoto.
 8. Colores: BLK: Negro; RED: Rojo; BLU: Azul; WHT: Blanco; GRN: Verde; YLW: Amarillo; BRN: Marrón; ORG: Naranja; PNK: Rosa

3D090351

11 Datos acústicos

11 - 1 Espectro de potencia sonora

FXSQ15A

Modo refrigeración

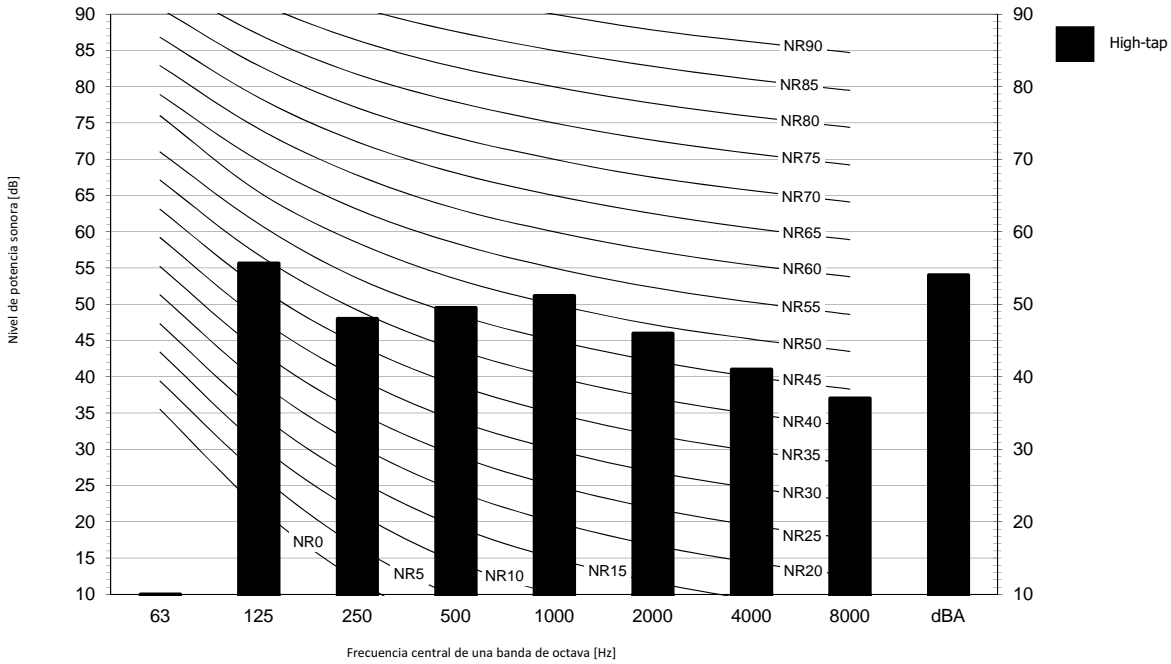

Notas

- 1 dBA = Nivel de potencia sonora ponderado A (escala de A de acuerdo con IEC).
- 2 Intensidad acústica de referencia 0dB = 10E-6µW/m2
- 3 Medición de acuerdo con ISO 3744

3D095590

FXSQ20-25A

Modo refrigeración

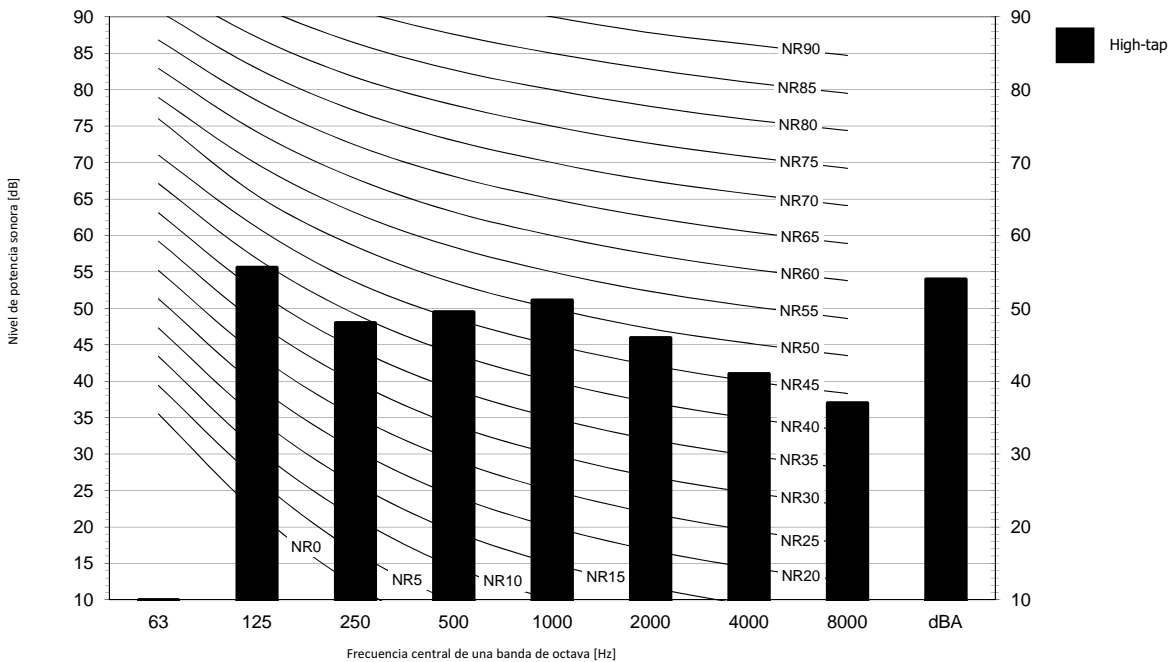

Notas

- 1 dBA = Nivel de potencia sonora ponderado A (escala de A de acuerdo con IEC).
- 2 Intensidad acústica de referencia 0dB = 10E-6µW/m2
- 3 Medición de acuerdo con ISO 3744

3D095591

11 Datos acústicos

11 - 1 Espectro de potencia sonora

11

FXSQ32A

Modo refrigeración

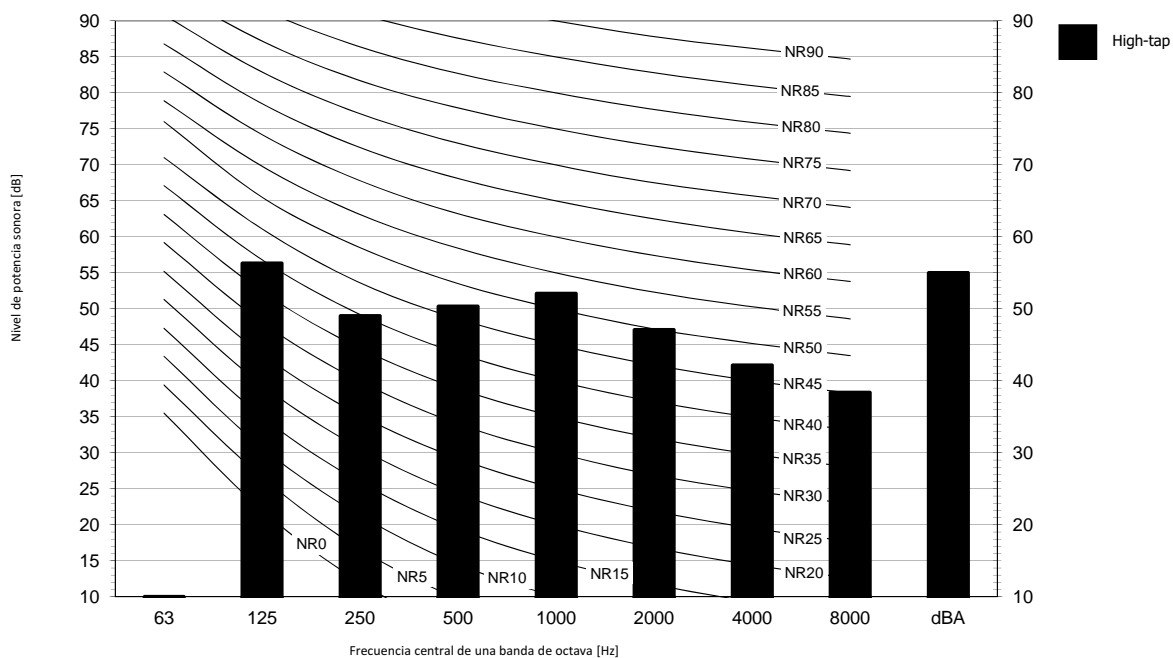

Notas

- 1 dBA = Nivel de potencia sonora ponderado A (escala de A de acuerdo con IEC).
- 2 Intensidad acústica de referencia 0dB = 10E-6μW/m2
- 3 Medición de acuerdo con ISO 3744

3D095592

FXSQ40-50A

Modo refrigeración

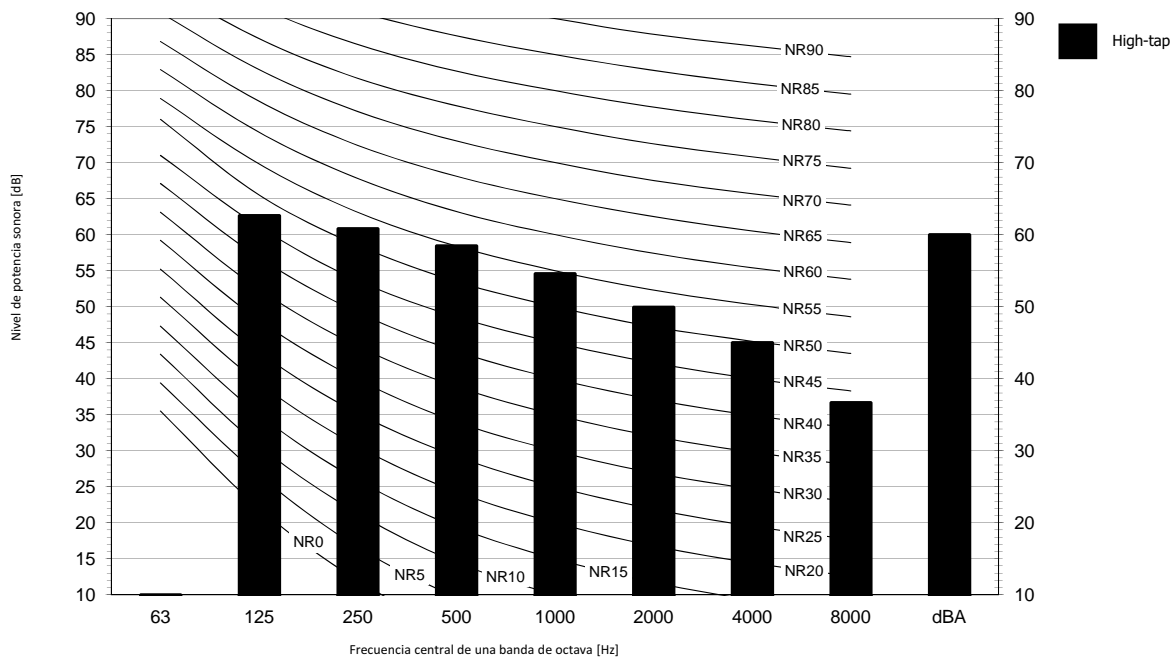

Notas

- 1 dBA = Nivel de potencia sonora ponderado A (escala de A de acuerdo con IEC).
- 2 Intensidad acústica de referencia 0dB = 10E-6μW/m2
- 3 Medición de acuerdo con ISO 3744

3D095579

11 Datos acústicos

11 - 1 Espectro de potencia sonora

FXSQ63A

Modo refrigeración

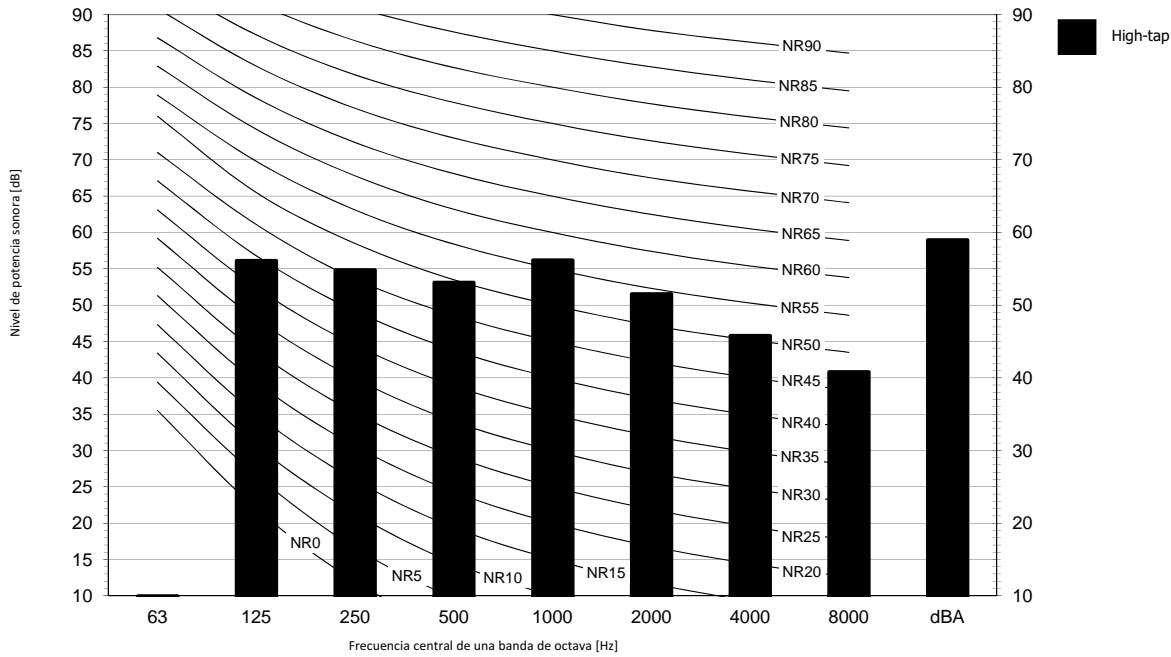

Notas

- 1 dBA = Nivel de potencia sonora ponderado A (escala de A de acuerdo con IEC).
- 2 Intensidad acústica de referencia 0dB = 10E-6μW/m2
- 3 Medición de acuerdo con ISO 3744

3D095593

FXSQ80A

Modo refrigeración

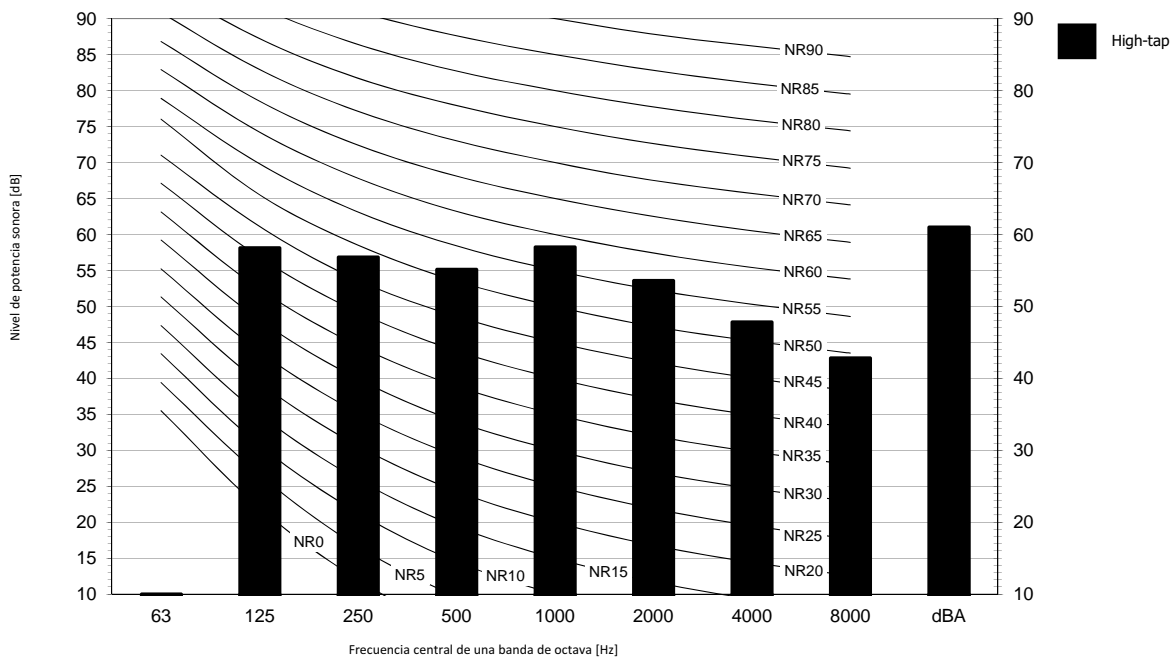

Notas

- 1 dBA = Nivel de potencia sonora ponderado A (escala de A de acuerdo con IEC).
- 2 Intensidad acústica de referencia 0dB = 10E-6μW/m2
- 3 Medición de acuerdo con ISO 3744

3D095594

11 Datos acústicos

11 - 1 Espectro de potencia sonora

11

FXSQ100A

Modo refrigeración

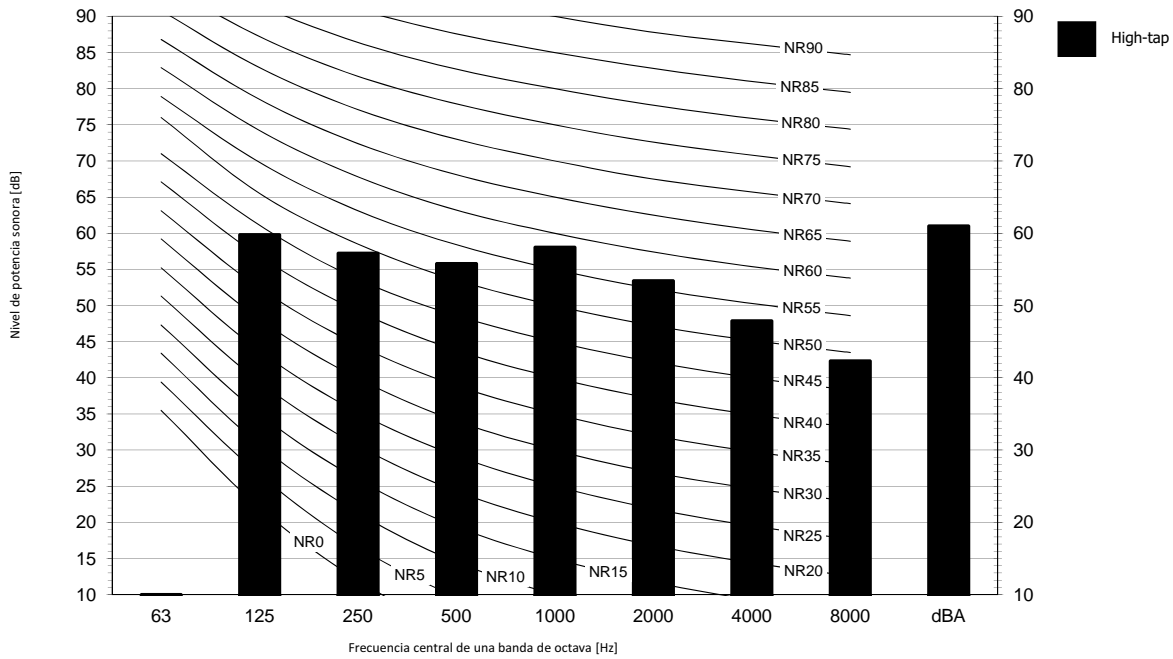

Notas

- 1 dBA = Nivel de potencia sonora ponderado A (escala de A de acuerdo con IEC).
- 2 Intensidad acústica de referencia 0dB = 10E-6μW/m²
- 3 Medición de acuerdo con ISO 3744

3D095596

FXSQ125A

Modo refrigeración

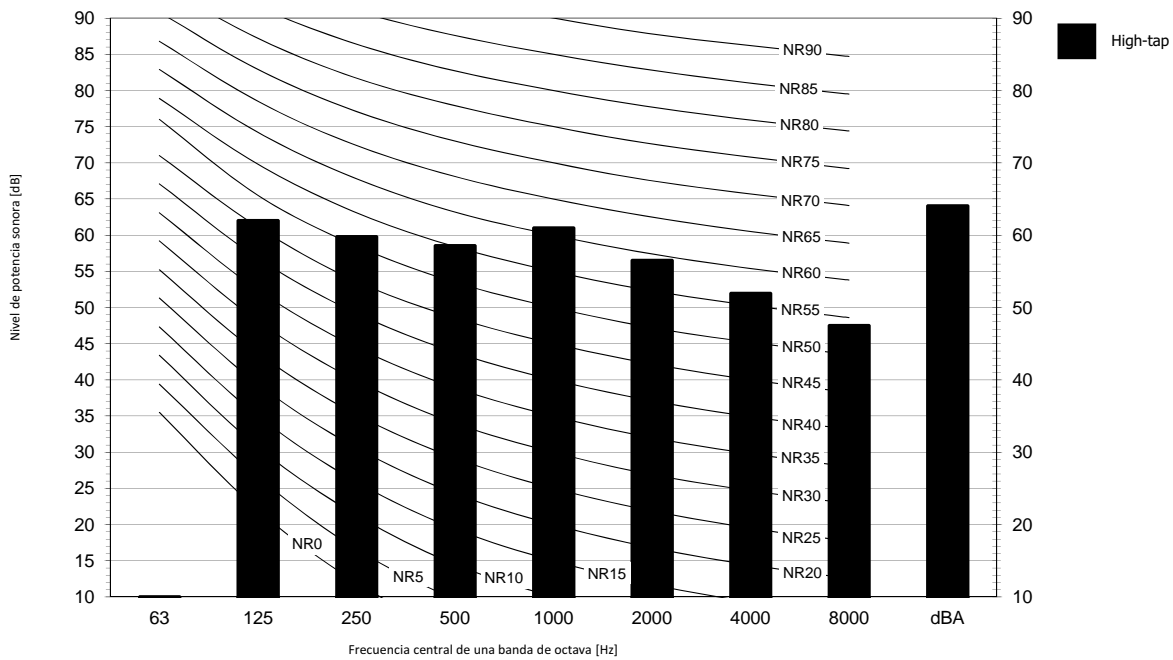

Notas

- 1 dBA = Nivel de potencia sonora ponderado A (escala de A de acuerdo con IEC).
- 2 Intensidad acústica de referencia 0dB = 10E-6μW/m²
- 3 Medición de acuerdo con ISO 3744

3D095597

11 Datos acústicos

11 - 1 Espectro de potencia sonora

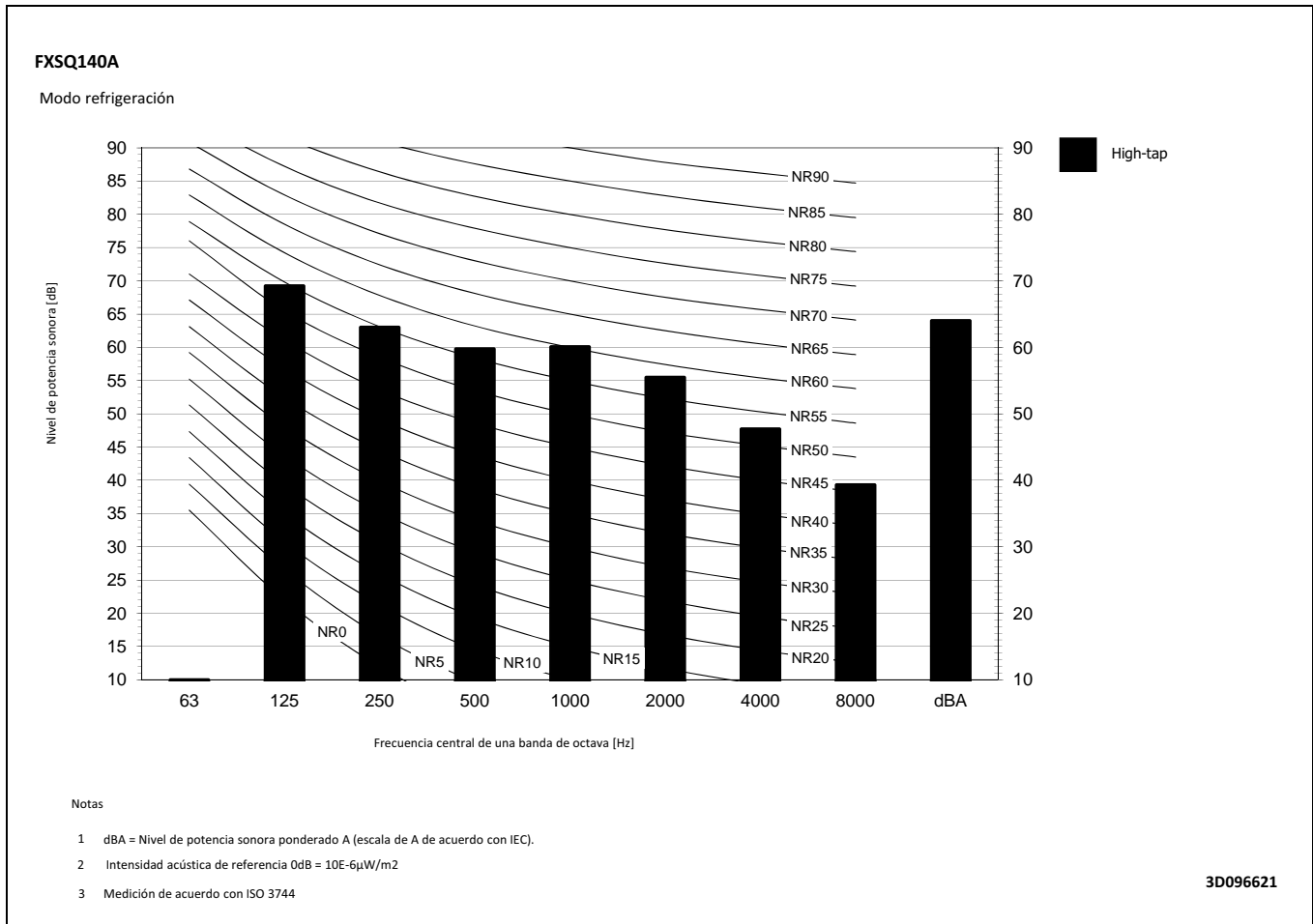

11 Datos acústicos

11 - 2 Espectro de presión sonora

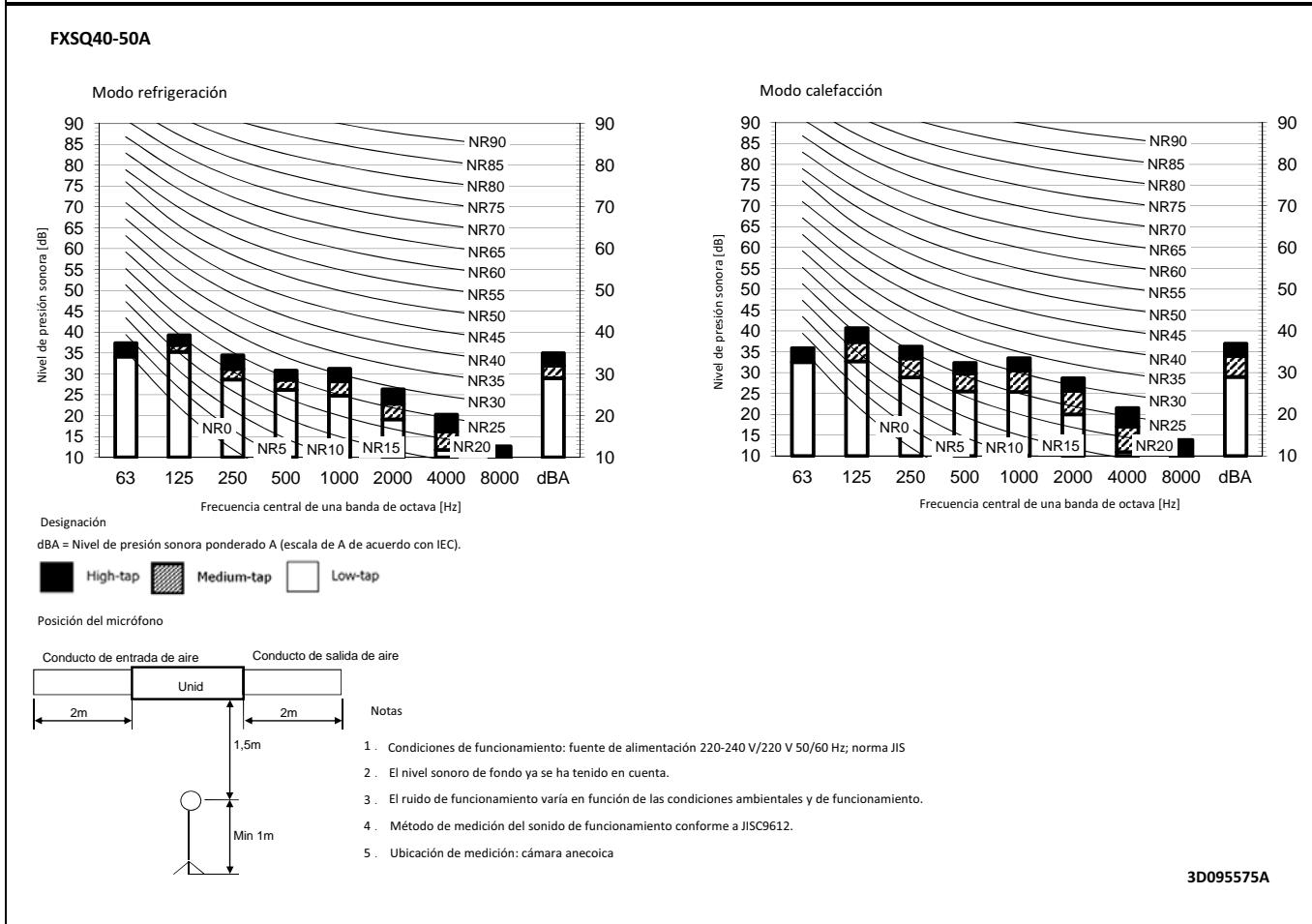
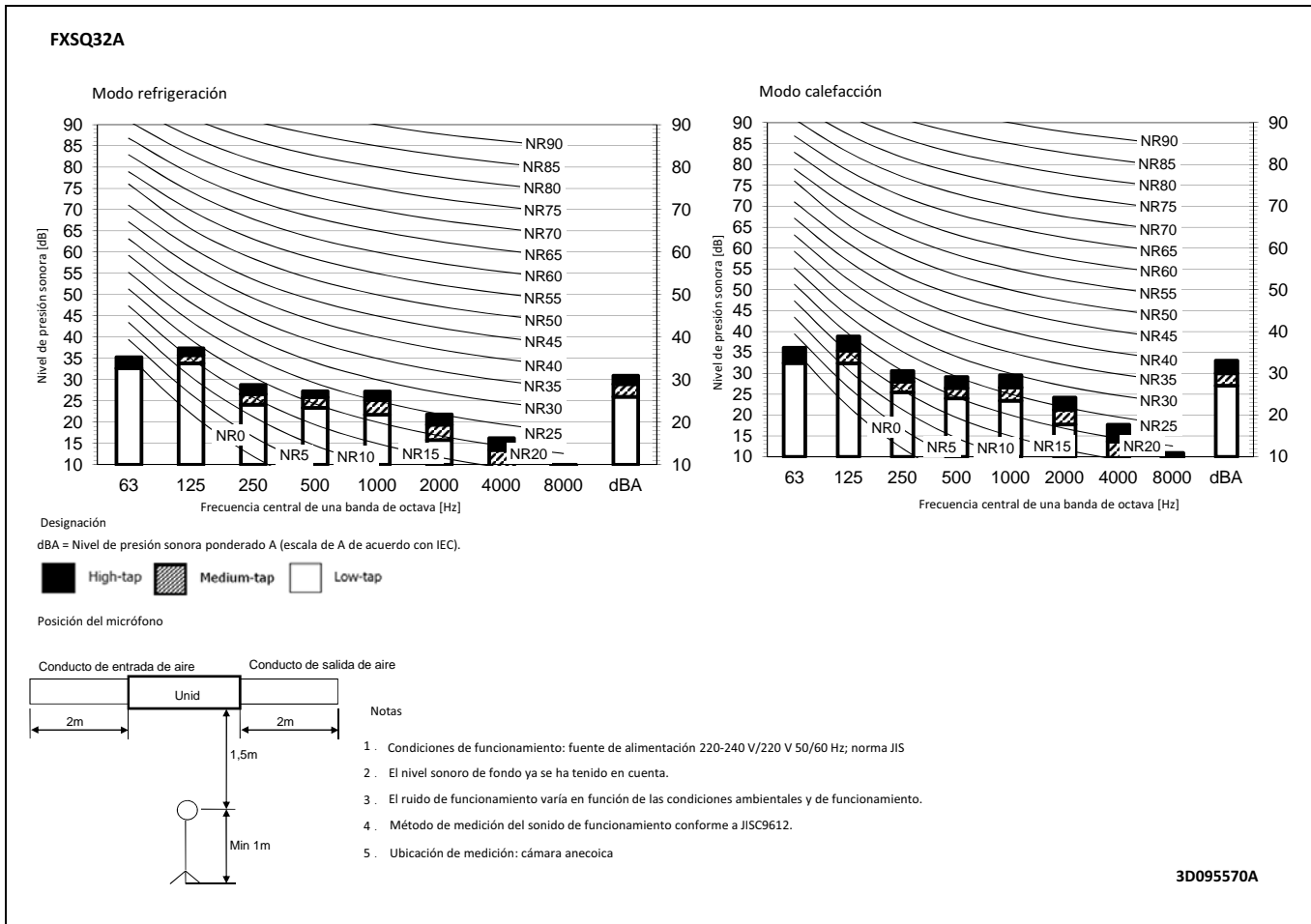

11 Datos acústicos

11 - 2 Espectro de presión sonora

11

FXSQ63A

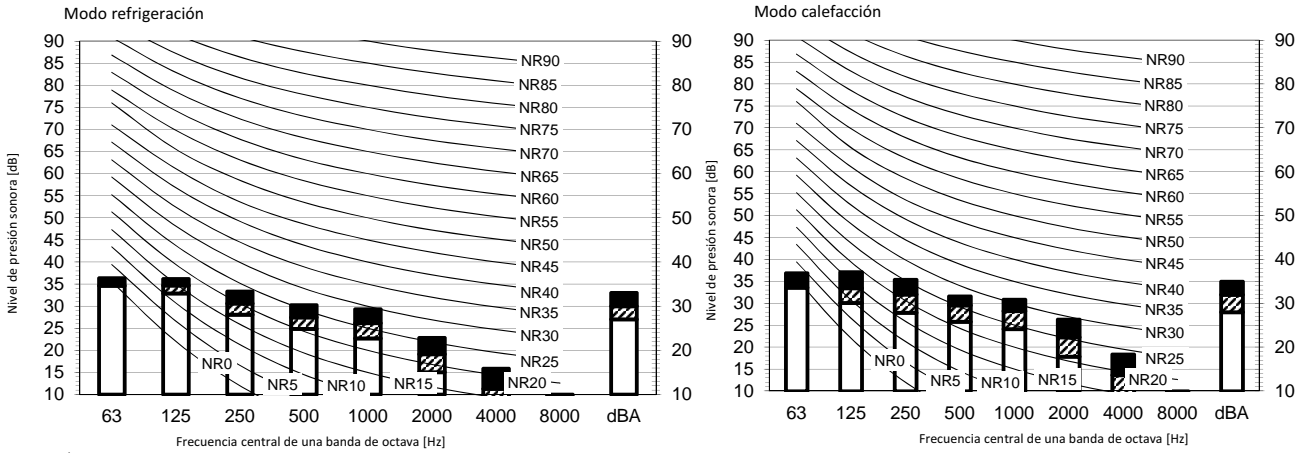

3D095571A

FXSQ80A

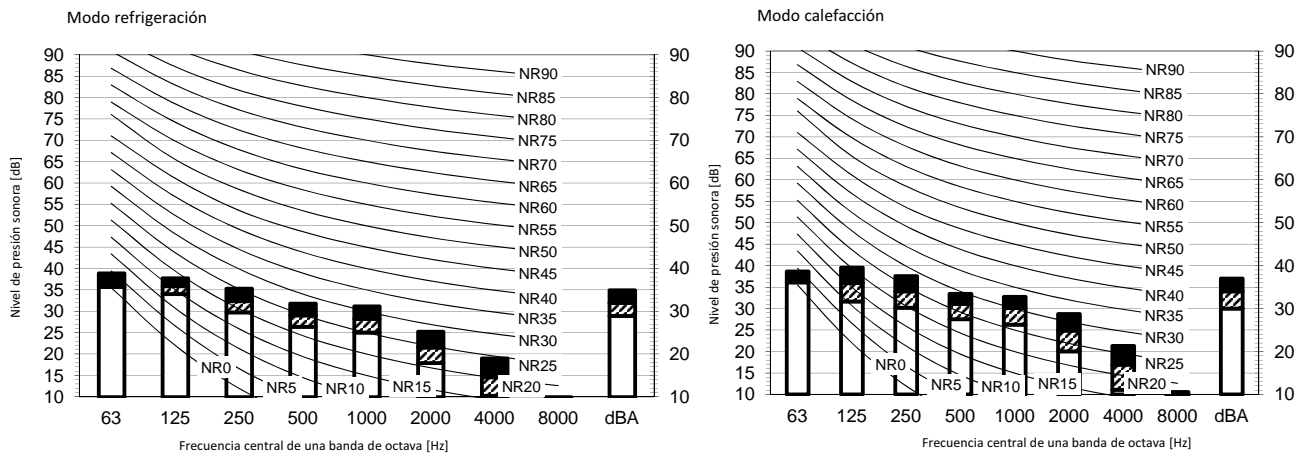

3D095572A

11 Datos acústicos

11 - 2 Espectro de presión sonora

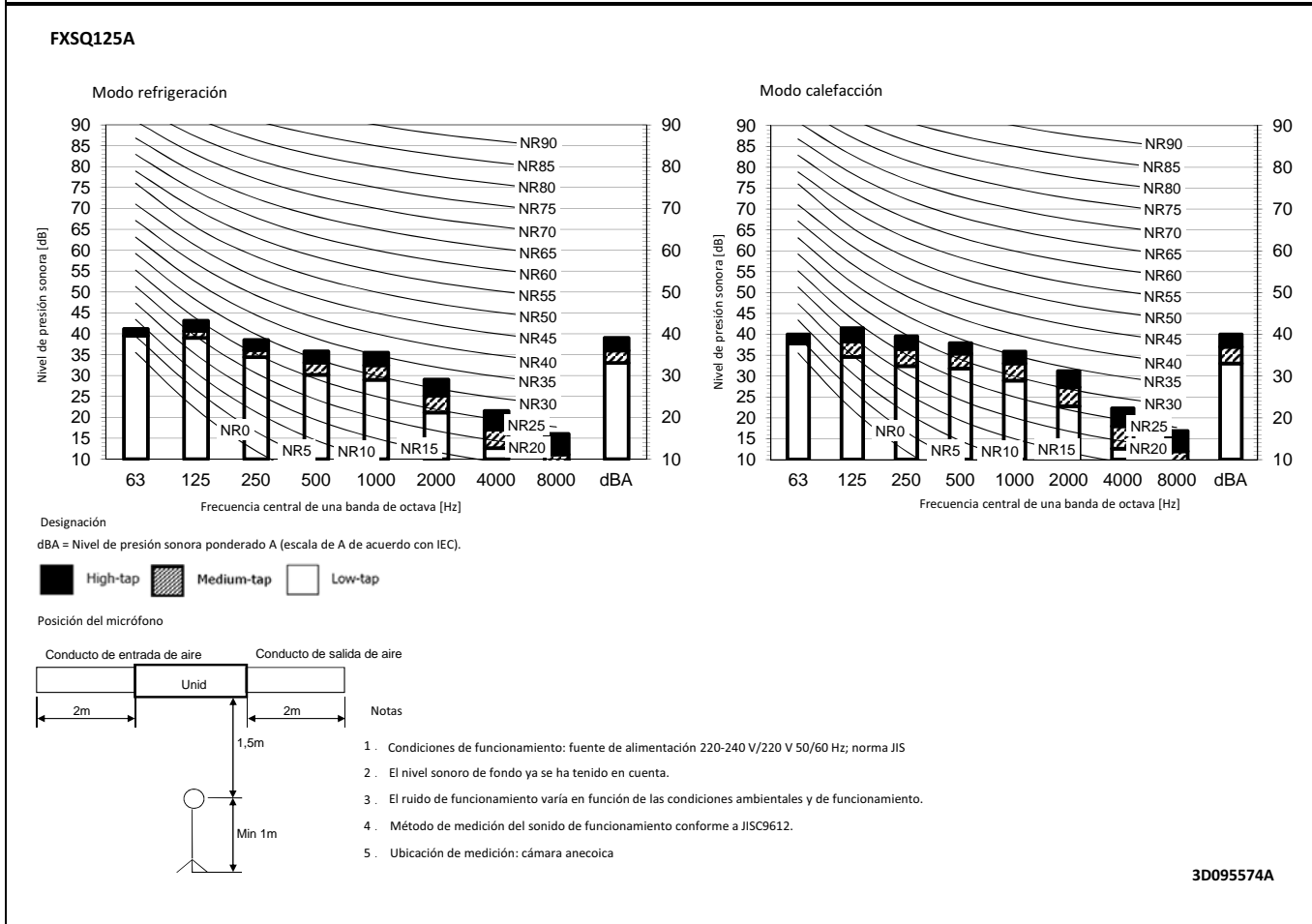
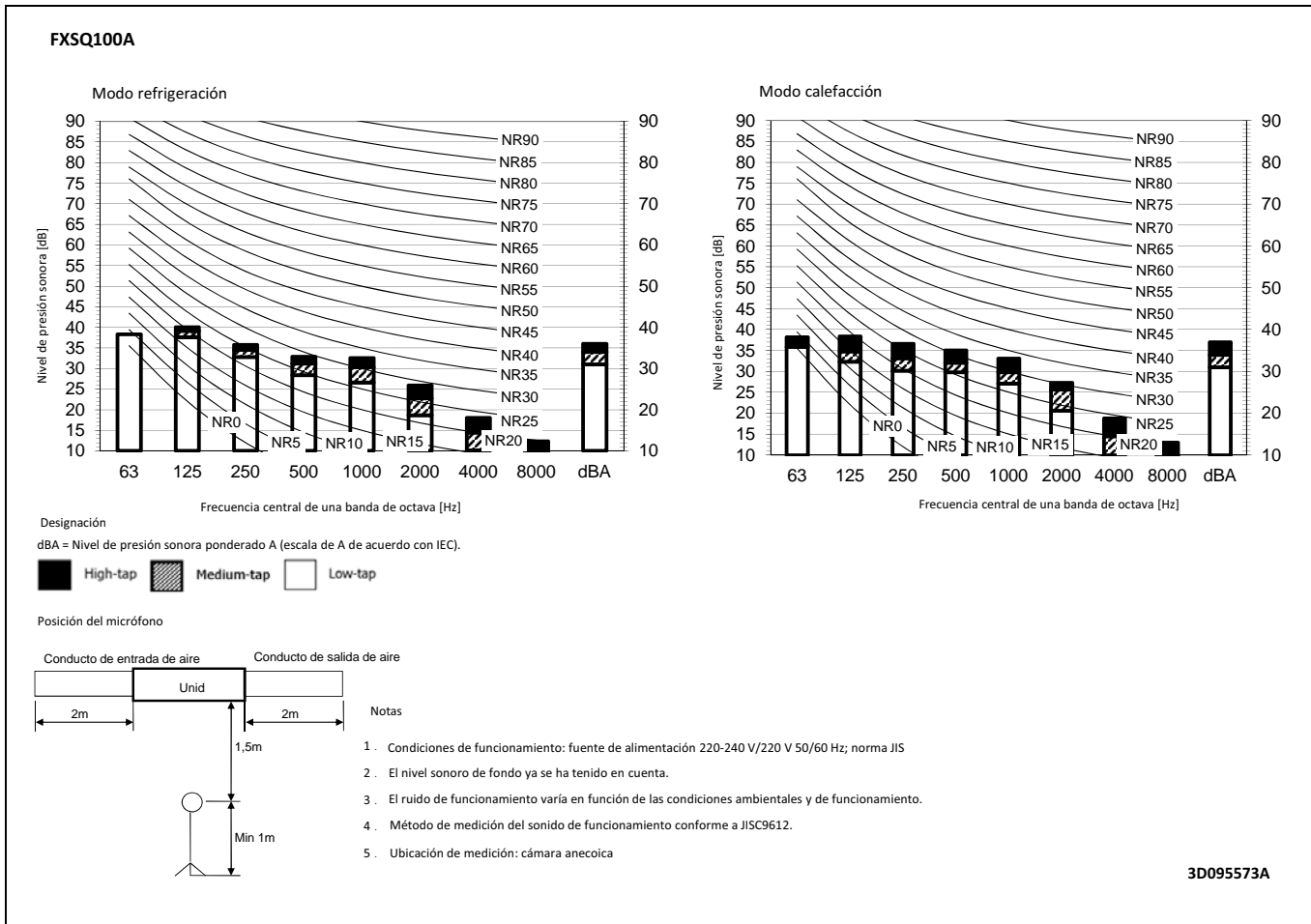

11 Datos acústicos

11 - 2 Espectro de presión sonora

11

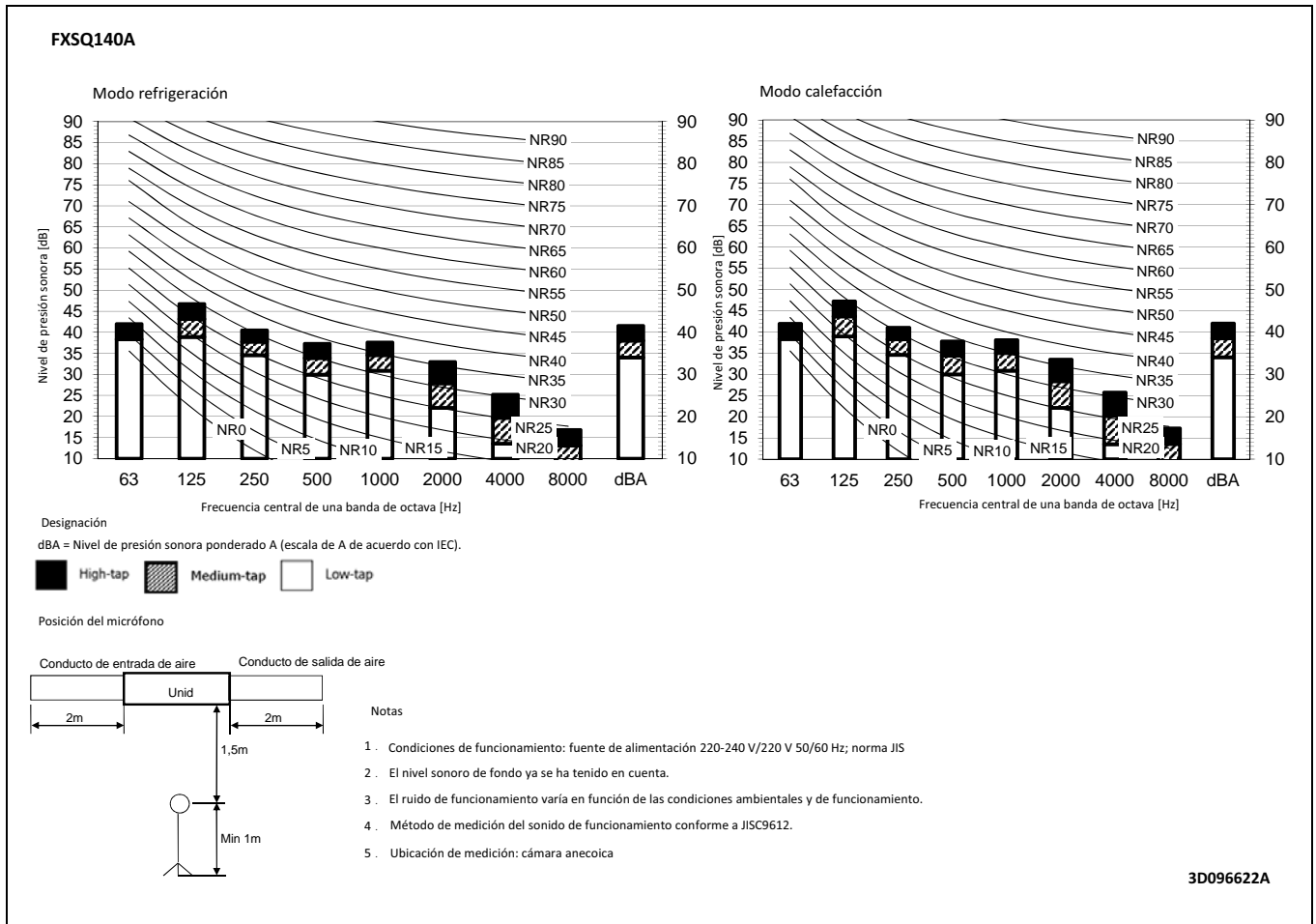

12 Características del ventilador

12 - 1 Características del ventilador

FXSQ15A

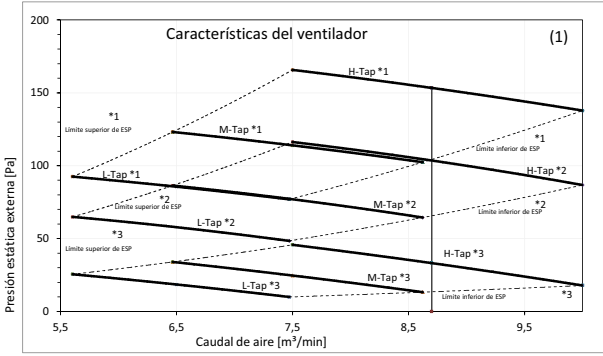

Marca	ESP [Pa]
*1	150
*2	100
*3	50

Características del ventilador Ajuste local con mando a distancia (2)

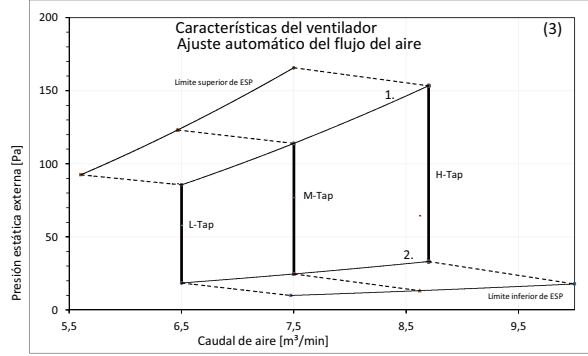
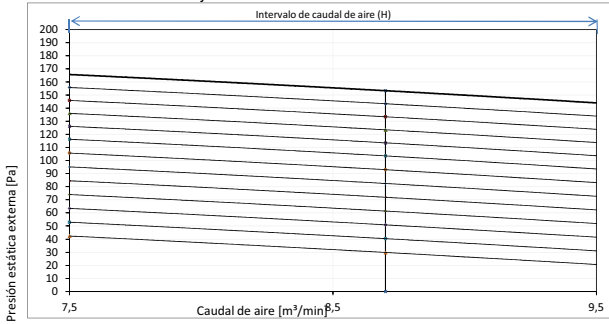

1. Limite superior de ESP según ajuste automático del flujo de aire
2. Limite inferior de ESP según ajuste automático del flujo de aire

Notas
 1. Las características del ventilador mostradas corresponden al modo de "solo ventilador".
 2. ESP: presión estática externa

3D096999

FXSQ20-25A

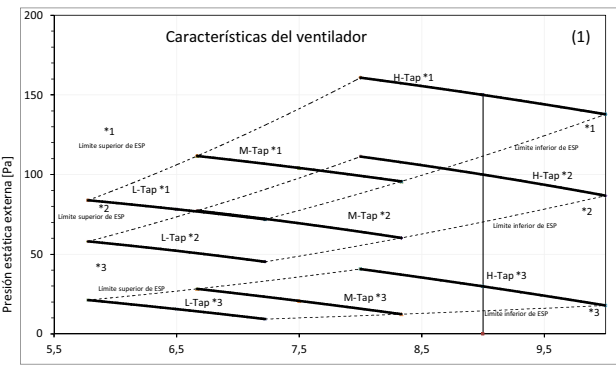

Marca	ESP [Pa]
*1	150
*2	100
*3	30

Características del ventilador Ajuste local con mando a distancia (2)

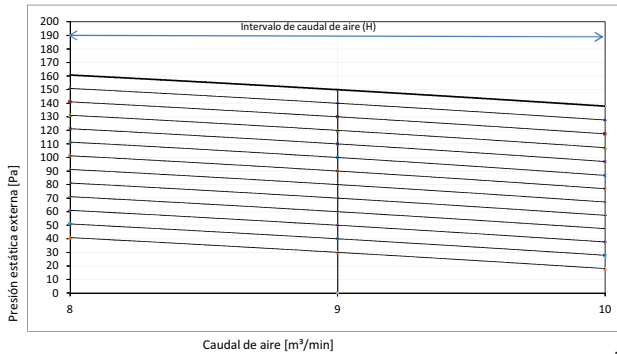

Notas
 1. Las características del ventilador mostradas corresponden al modo de "solo ventilador".
 2. ESP: presión estática externa

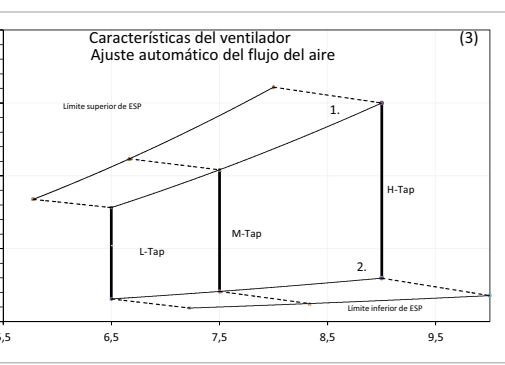

1. Limite superior de ESP según ajuste automático del flujo de aire
2. Limite inferior de ESP según ajuste automático del flujo de aire

3D095680A

12 Características del ventilador

12 - 1 Características del ventilador

12

FXSQ32A

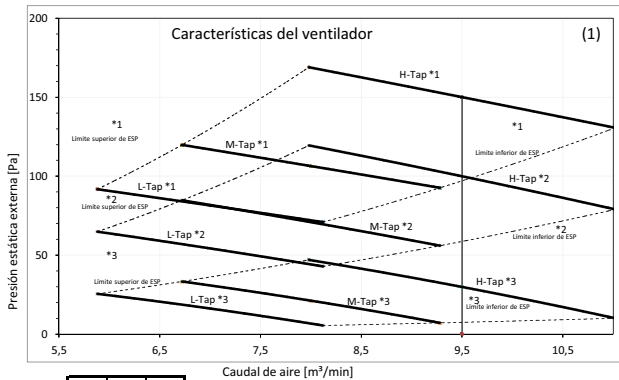

Marca	ESP [Pa]
*1	MAX 150
*2	100
*3	STD 30

Características del ventilador Ajuste local con mando a distancia (2)

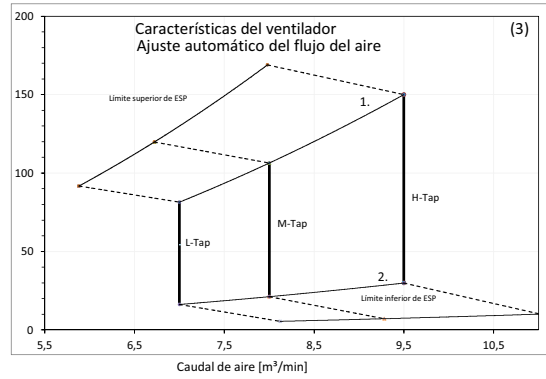
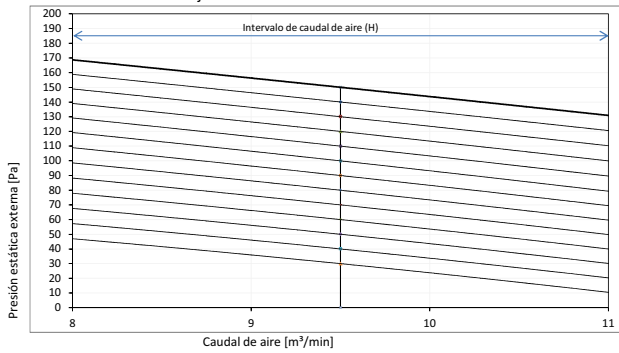

1. Limite superior de ESP según ajuste automático del flujo de aire
2. Limite inferior de ESP según ajuste automático del flujo de aire

Notas

1. Las características del ventilador mostradas corresponden al modo de "solo ventilador".
2. ESP: presión estática externa

3D095681A

FXSQ40A

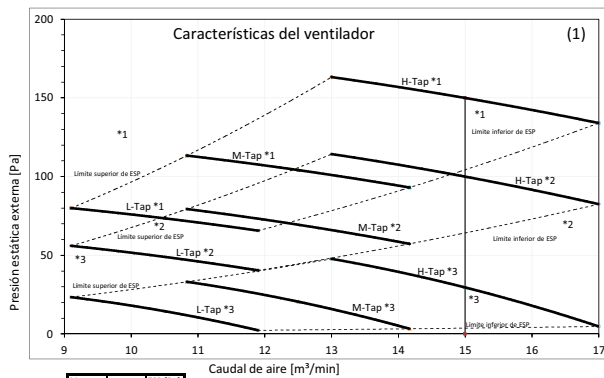

Marca	ESP [Pa]
*1	MAX 150
*2	100
*3	STD 30

Características del ventilador Ajuste local con mando a distancia (2)

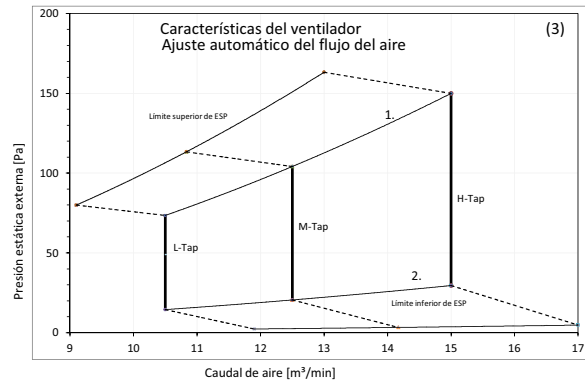
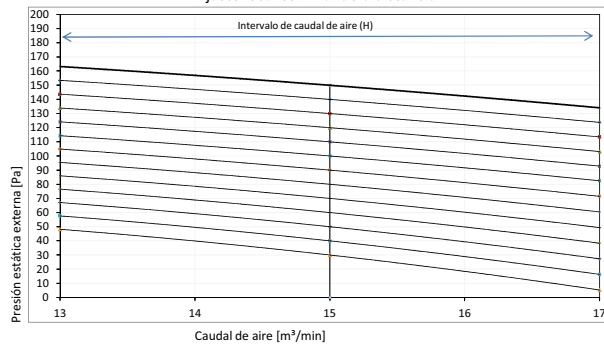

1. Limite superior de ESP según ajuste automático del flujo de aire
2. Limite inferior de ESP según ajuste automático del flujo de aire

Notas

1. Las características del ventilador mostradas corresponden al modo de "solo ventilador".
2. ESP: presión estática externa

3D095682A

12 Características del ventilador

12 - 1 Características del ventilador

FXSQ50A

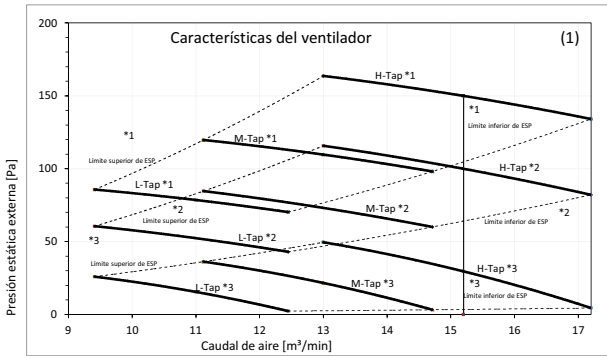

Marca	ESP [Pa]
*1	150
*2	100
*3	30

Características del ventilador Ajuste local con mando a distancia (2)

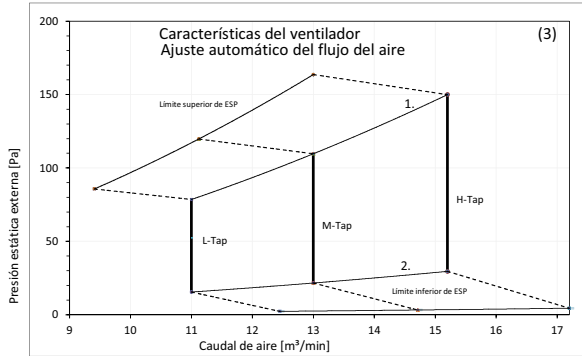
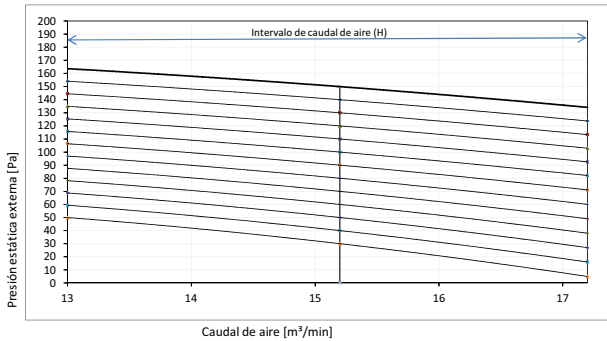

1. Límite superior de ESP según ajuste automático del flujo de aire
2. Límite inferior de ESP según ajuste automático del flujo de aire

Notas
 1. Las características del ventilador mostradas corresponden al modo de "solo ventilador".
 2. ESP: presión estática externa

3D095688A

FXSQ63A

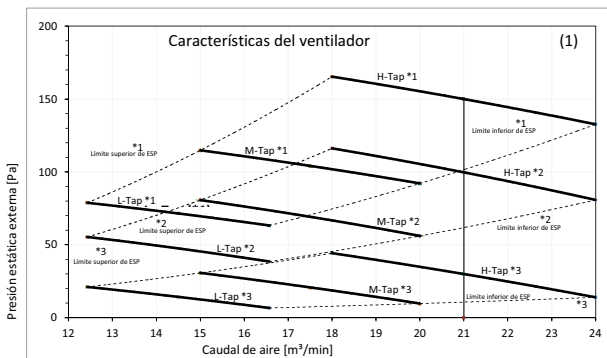

Marca	ESP [Pa]
*1	150
*2	100
*3	30

Características del ventilador Ajuste local con mando a distancia (2)

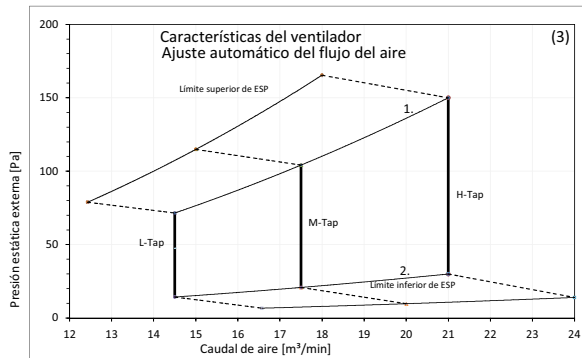
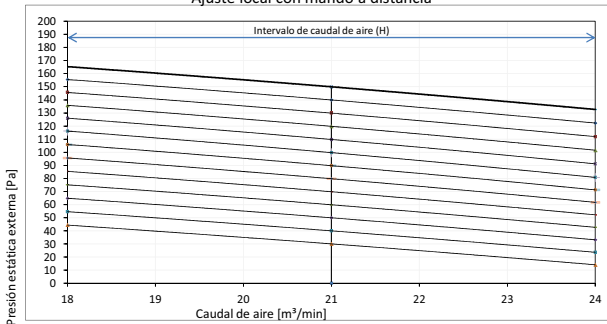

1. Límite superior de ESP según ajuste automático del flujo de aire
2. Límite inferior de ESP según ajuste automático del flujo de aire

Notas
 1. Las características del ventilador mostradas corresponden al modo de "solo ventilador".
 2. ESP: presión estática externa

3D095690A

12 Características del ventilador

12 - 1 Características del ventilador

12

FXSQ80A

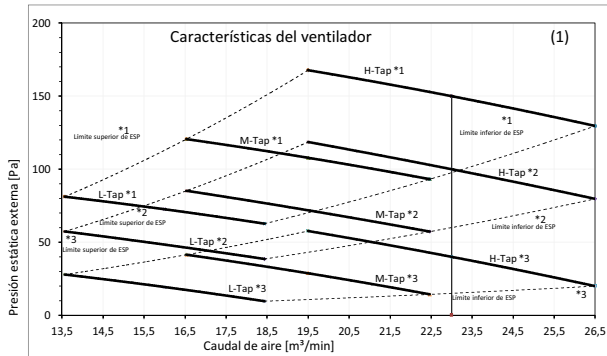

Marca	ESP [Pa]
*1	MAX 150
*2	L 100
*3	STD 40

Características del ventilador Ajuste local con mando a distancia (2)

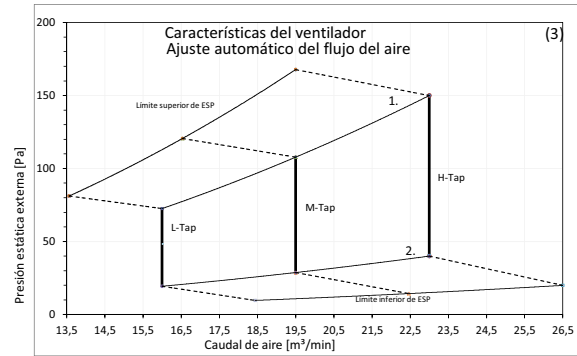
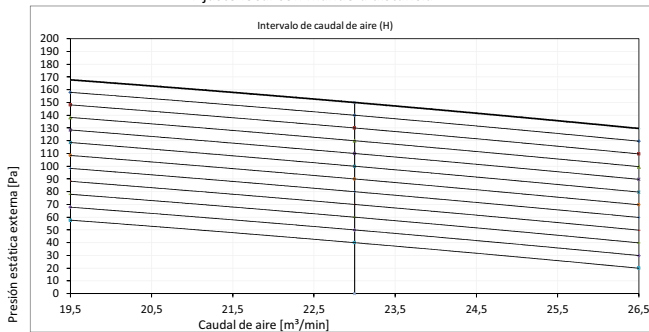

1. Límite superior de ESP según ajuste automático del flujo de aire
2. Límite inferior de ESP según ajuste automático del flujo de aire

Notas
 1. Las características del ventilador mostradas corresponden al modo de "solo ventilador".
 2. ESP: presión estática externa

3D095692A

FXSQ100A

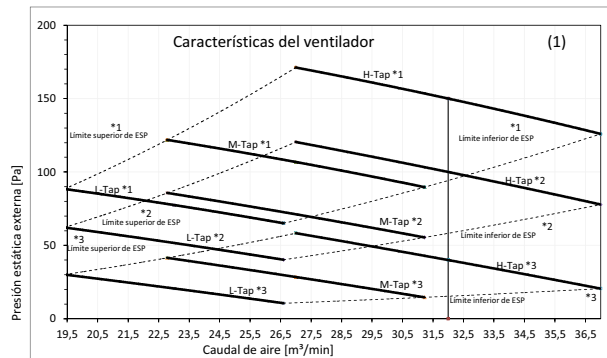

Marca	ESP [Pa]
*1	MAX 150
*2	L 100
*3	STD 40

Características del ventilador Ajuste local con mando a distancia (2)

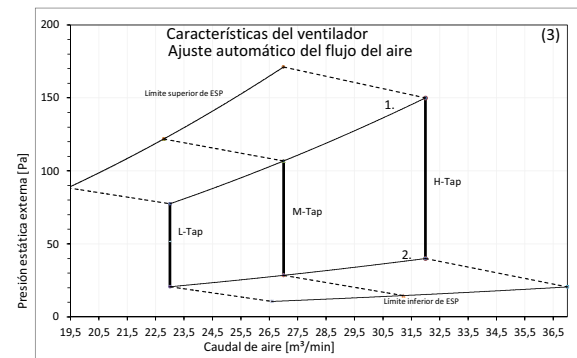
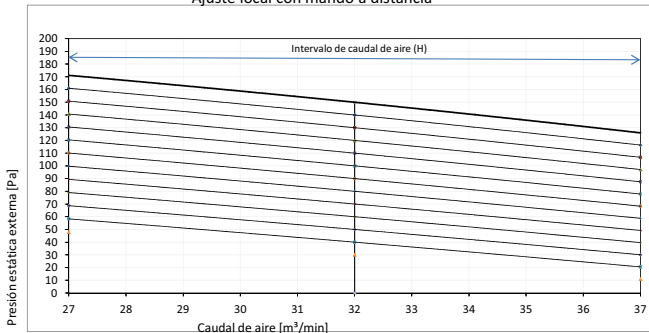

1. Límite superior de ESP según ajuste automático del flujo de aire
2. Límite inferior de ESP según ajuste automático del flujo de aire

Notas
 1. Las características del ventilador mostradas corresponden al modo de "solo ventilador".
 2. ESP: presión estática externa

3D095696A

12 Características del ventilador

12 - 1 Características del ventilador

FXSQ125A

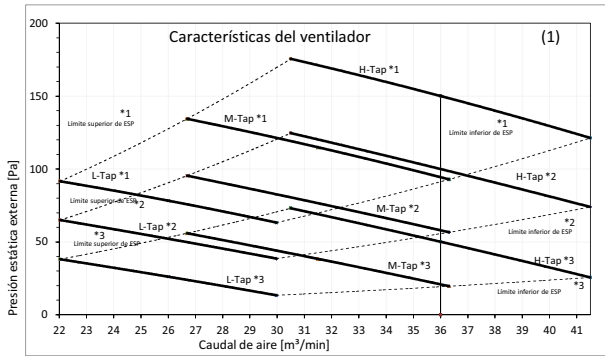

Marca	ESP [Pa]
*1	MAX 150
*2	STD 100
*3	STD 50

Características del ventilador Ajuste local con mando a distancia (2)

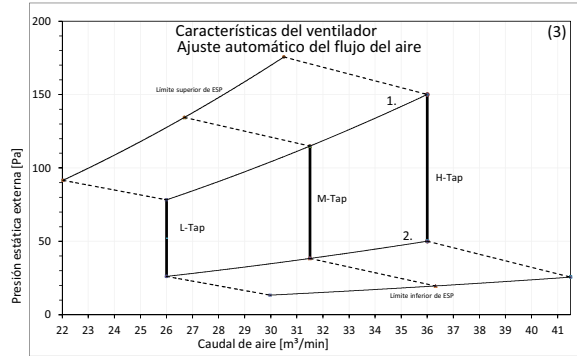
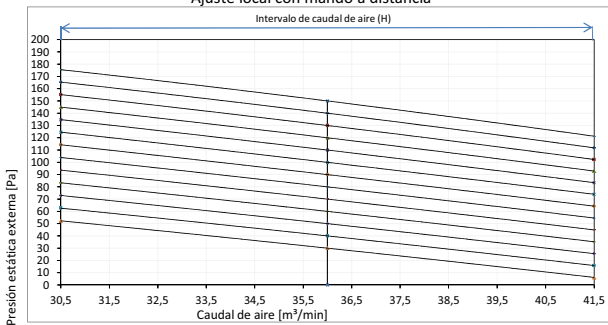

1. Limite superior de ESP según ajuste automático del flujo de aire
2. Limite inferior de ESP según ajuste automático del flujo de aire

Notas
1. Las características del ventilador mostradas corresponden al modo de "solo ventilador".
2. ESP: presión estática externa

3D095697A

FXSQ140A

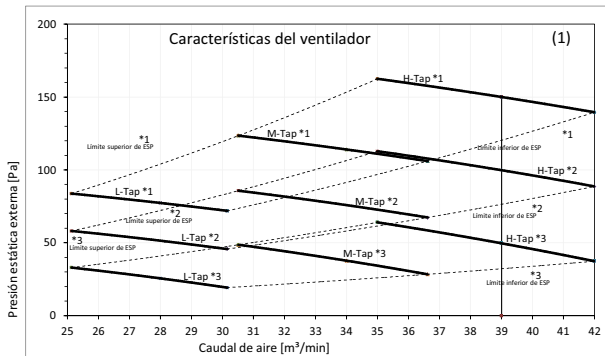

Marca	ESP [Pa]
*1	MAX 150
*2	STD 100
*3	STD 50

Características del ventilador Ajuste local con mando a distancia (2)

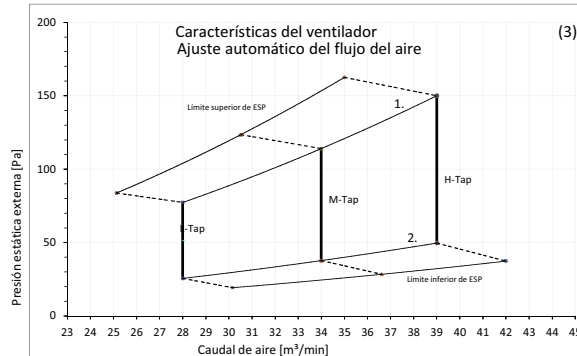
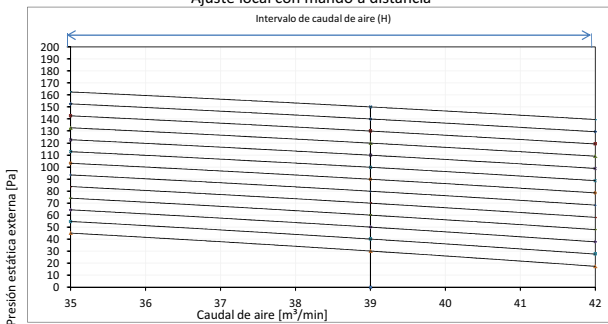

1. Limite superior de ESP según ajuste automático del flujo de aire
2. Limite inferior de ESP según ajuste automático del flujo de aire

Notas
1. Las características del ventilador mostradas corresponden al modo de "solo ventilador".
2. ESP: presión estática externa

3D096688A

13 Instalación

13 - 1 Método de instalación

13

FXSQ-A

Métodos de instalación

Aspiración posterior

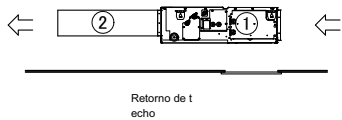

Aspiración inferior

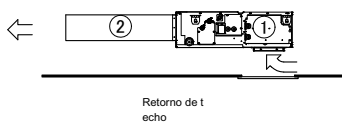

Aspiración posterior

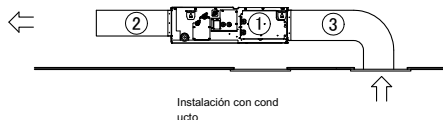

Número	Descripción	
①	Unidad interior	
②	Conducto de salida de aire	Suministro independiente
③	Conducto de entrada de aire	Suministro independiente

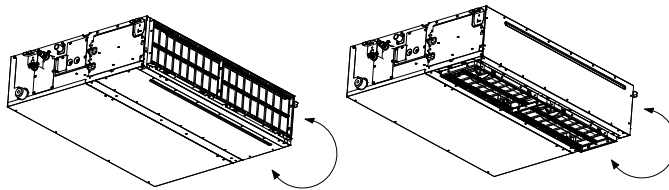

Modificación sencilla desde la aspiración posterior hasta la aspiración inferior

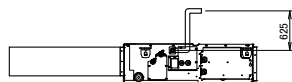

Altura del tubo de salida de la bomba de drenaje

3D094912A



El presente documento tiene solamente finalidades informativas y no constituye ningún tipo de oferta vinculante a Daikin Europe N.V. Daikin Europe N.V. ha recopilado el contenido del presente documento utilizando la información más fiable que le ha sido posible. No se da ninguna garantía, ya sea explícita o implícita, de la integridad, precisión, fiabilidad o adecuación para casos concretos de sus contenidos y de los productos y servicios en ella contenidos. Las especificaciones están sujetas a posibles cambios sin previo aviso. Daikin Europe N.V. rechaza de manera explícita cualquier responsabilidad por cualquier tipo de daño directo o indirecto, en el sentido más amplio, que se derive de o esté relacionado con el uso y/o la interpretación de este documento. Daikin Europe N.V. posee los derechos de autor de todos los contenidos de esta publicación.

BARCODE

Daikin products are distributed by: