

Aire acondicionado  
Datos técnicos

# FBA-A

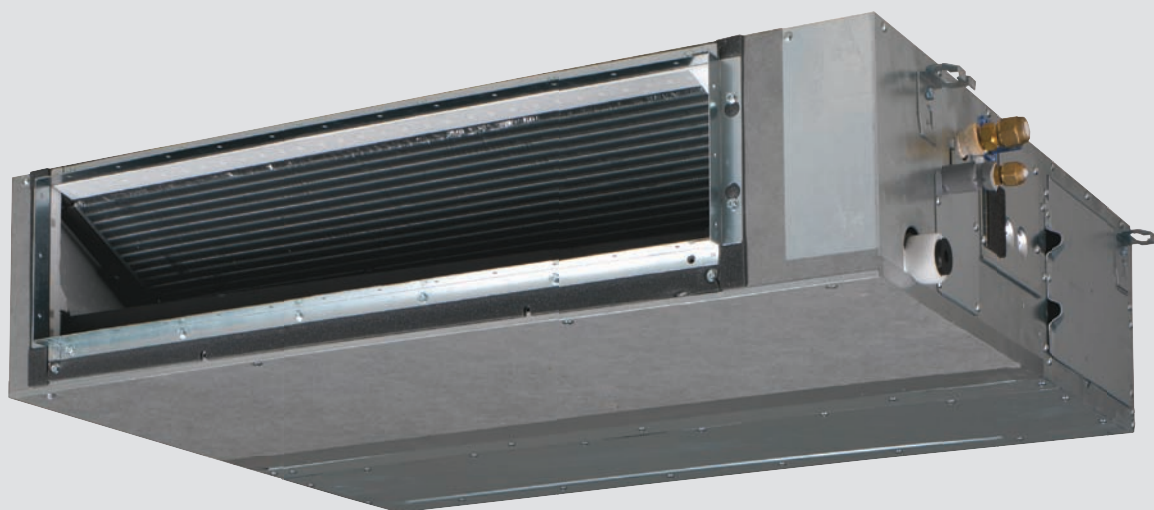

- > FBA35A2VEB
- > FBA50A2VEB
- > FBA60A2VEB
- > FBA71A2VEB
- > FBA100A2VEB
- > FBA125A2VEB

- > FBA140A2VEB



# CONTENIDO

## FBA-A

1	Características.....	2
2	Especificaciones.....	3
	Especificaciones técnicas .....	3
	Especificaciones eléctricas .....	3
3	Opciones .....	5
4	Planos de dimensiones .....	6
5	Centro de gravedad.....	9
6	Diagramas de tuberías.....	10
7	Diagramas de cableado .....	11
	Diagramas de cableado para sistemas monofásicos .....	11
8	Datos acústicos.....	12
	Espectro de presión sonora .....	12
9	Características del ventilador .....	16
10	Instalación.....	18
	Método de instalación .....	18

# 1 Características

La unidad con presión estática media más potente y delgada del mercado

- La unidad más delgada de su clase, solo 245 mm (300 mm de altura integrada) por lo que los espacios de techo estrechos ya no representan un reto
- Bajo nivel sonoro de funcionamiento de hasta 25 dBA
- La presión estática externa media de hasta 150 Pa facilita el uso de la unidad con conductos flexibles de longitudes variables
- Gama unificada de unidades interiores para R-32 y R410A
- La combinación con la tecnología Bluevolution con R-32 reduce el impacto medioambiental en un 68 % si se compara con el refrigerante R-410A, lo que se traduce directamente en un menor consumo energético gracias a su alta eficiencia energética y que cuenta con una carga de refrigerante un 16% menor.
- La posibilidad de cambiar la presión estática alta con el mando a distancia con cable permite optimizar el caudal de aire suministrado
- Se oculta discretamente en el techo: solo se ven las rejillas de aspiración y descarga
- El kit opcional de múltiples zonas permite atender a múltiples zonas climáticas controladas individualmente por medio de una unidad interior
- Consumo energético reducido gracias al motor de ventilador DC de diseño especial
- Entrada de aire nuevo opcional
- Instalación flexible: la dirección de aspiración de aire se puede modificar de posterior a inferior y se puede elegir entre uso libre o conexión a rejillas de aspiración opcionales
- La bomba de drenaje incorporada de serie con 625 mm de elevación aumenta la flexibilidad y la rapidez de instalación

1

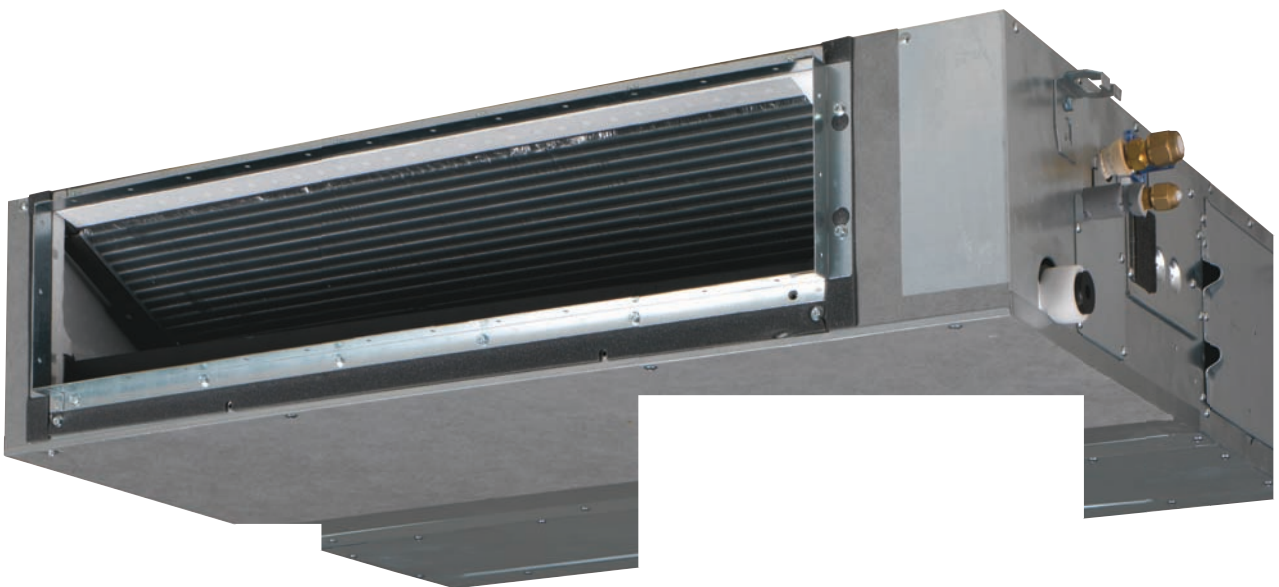

Refrigeración de infraestructuras



División en varias zonas



Inverter



Funcionamiento durante ausencia



Sólo ventilador



Cambio automático de refrigeración/calefacción



Funcionamiento extremadamente silencioso



Etapas de velocidad del ventilador



Función de deshumidificación



Filtro de aire



Temporizador semanal



Mando a distancia por infrarrojos



Mando a distancia con cable



Control centralizado



Rearranque automático



Diagnóstico automático



Kit de bomba de drenaje



Aplicación twin/triple/doble twin



Aplicaciones de modelos Multi

## 2 Especificaciones

2-1 Especificaciones técnicas				FBA35A	FBA50A	FBA60A	FBA71A	FBA100A	FBA125A	FBA140A	
Carcasa	Color			No pintada (galvanizada)							
	Material			Placa de acero galvanizado							
Dimensiones	Unidad	Altura/Anchura/Profundidad	mm	245/700/800	245/1.000/800		245/1.400/800				
	Unidad con embalaje	Altura/Anchura/Profundidad	mm	890/900/295	890/1.200/295		890/1.600/295				
Peso	Unidad		kg	28,0	35,0		46,0				
	Unidad con embalaje		kg	30,5	38,0		49,0				
Intercambiador de calor	Aleta	Type		Batería de aletas cruzadas (aletas de varias ranuras con tratamiento hidrofílico y tubos HI-XA de Ø5)							
Filtro de aire	Type			Red de resina							
Ventilador	Model			QD16A1CM/QD16A1DM							
	Tipo			Ventilador sirocco							
	Cantidad			1	2		3				
	Caudal de aire	Refrigeración	Alto	m³/min	15,0	18,0		29,0	34,0		
			Media	m³/min	12,5 (0,000)	15,0 (0,000)		26,0 (0,000)	29,0 (0,000)		
			Bajo	m³/min	10,5	12,5		23,0	23,5		
		Calefacción	Alto	m³/min	15,0	18,0		29,0	34,0		
			Media	m³/min	12,5 (0,000)	15,0 (0,000)		26,0 (0,000)	29,0 (0,000)		
Bajo			m³/min	10,5	12,5		23,0	23,5			
Presión estática externa	Alta		Pa	150							
	Nom.		Pa	30		40	50				
Fan motor	Cantidad			1							
	Model			Motor de CC sin escobillas							
	Velocidad	Etapas		3							
	Capacidad	Nominal	W	130	230		300				
Sound power level	Cooling		dBA	60	56		58	62 (0,000)			
Nivel de presión sonora	Refrigeración	Alto/Medio/Bajo	dBA	35,0/32,0 (0,000)/29,0	30,0/28,0 (0,000)/25,0		34,0/32,0 (0,000)/30,0	37,0/35,0 (0,000)/32,0			
	Calefacción	Alto/Medio/Bajo	dBA	37,0/34,0/29,0	31,0/28,0/25,0		36,0/33,0/30,0	38,0/35,0/32,0			
Control systems	Infrared remote control			BRC4C65 / BRC4C66							
	Wired remote control			BRC1D528 / BRC1E53A7 / BRC1E53B7 / BRC1E53C7							
Refrigerante	Tipo			R-32 / R-410A							
Conexiones de tubería	Aislante insonorizador			Caucho butílico							
	Liquid	Tipo/OD	mm	Conexión abocardada/6,35			Conexión abocardada/9,52				
	Gas	Tipo/D.E.	mm	Conexión abocardada/9,52	Conexión abocardada/12,70		Conexión abocardada/15,90				
	Drenaje			VP20 (I.D. 20/O.D. 26)							
	Aislamiento térmico			Espuma de poliestireno / espuma de polietileno							
Altura de drenaje			mm	625							

Accesorios estándar : Manual de uso; Cantidad : 1;

Accesorios estándar : Manual de instalación; Cantidad : 1;

Accesorios estándar : Tubo flexible de drenaje; Cantidad : 1;

Accesorios estándar : Abrazadera metálica para el tubo de drenaje; Cantidad : 1;

Accesorios estándar : Arandela para ménsula de suspensión; Cantidad : 8;

Accesorios estándar : Tornillos; Cantidad : 40;

Accesorios estándar : Aislamiento para adaptador; Cantidad : 2;

Accesorios estándar : Almohadillas de sellado; Cantidad : 5;

Accesorios estándar : Abrazaderas; Cantidad : 4;

2-2 Especificaciones eléctricas				FBA35A	FBA50A	FBA60A	FBA71A	FBA100A	FBA125A	FBA140A
Alimentación eléctrica	Fase			1~						
	Frecuencia		Hz	50/60						
	Voltage		V	220-240/220						

## 2 Especificaciones

### Notas

El nivel de potencia sonora es un valor absoluto que indica la potencia que genera una fuente de sonido.  
Consulte en el plano independiente con los datos eléctricos.

### 3 Opciones

#### 3 - 1 Opciones

#### FBA-A

		SA			
		FBA35A FBA50A	FBA60A FBA71A	FBA100A FBA125A	FBA140A
Descarga	Kit opcional				
Descripción					
Adaptador de descarga de aire para tubos redondos	KDAP25A56A	X			
	KDAP25A71A		X		
	KDAP25A140A			X	

		SA			
		FBA35A FBA50A	FBA60A FBA71A	FBA100A FBA125A	FBA140A
Control de funcionamiento	Kit opcional				
Descripción					
Mando a distancia con cable	BRC1D528	X	X	X	
	BRC1E53A7	X(*7)	X(*7)	X(*7)	
	BRC1E53B7	X(*8)	X(*8)	X(*8)	
	BRC1E53C7	X(*9,10)	X(*9,10)	X(*9,10)	
Control remoto central	DCS302CA51	X	X	X	
Mando unificado de ENCENDIDO/APAGADO	DCS301BA51	X	X	X	
Mando táctil inteligente	DCS601C51	X	X	X	
Temporizador de programación	DST301BA51	X	X	X	
Adaptador para cableado (interbloqueo para ventilador de toma de aire fresco)	KRP1B54	X	X	X	
Adaptador de cable para accesorios eléctricos	KRP4A52	X(*4)	X(*4)	X(*4)	
Adaptador de cable para accesorios eléctricos	KRP4A51	X(*2,4)	X(*2,4)	X(*2,4)	
PCB opcional para resistencias eléctricas externas, humidificadores y/o contadores horarios	EKRP1B2A	X(*1,2)	X(*1,2)	X(*1,2)	
Mando a distancia inalámbrico H/P	BRC4C65	X	X	X	
Mando a distancia inalámbrico C/O	BRC4C66	X	X	X	
Mando a distancia simplificado para uso en hoteles	BRC2E52C7	X(*6,10)	X(*6,10)	X(*6,10)	
Control remoto para uso en hoteles	BRC3E52C7	X(*6,10)	X(*6,10)	X(*6,10)	
Sensor remoto	KRCS01-4B	X	X	X	
Caja de terminales eléctricos con terminal de tierra	KJB411A	X	X	X	
Caja de instalación para PCB de adaptador	KRP1BA101	X	X	X	
	KRP1B101	X	X	X	
Adaptador de entrada digital	BRP7A51	X(*3,5)	X(*3,5)	X(*3,5)	
iTouch Manager	DCM601A51	X	X	X	

(\*1) Las resistencias eléctricas y los humidificadores son de suministro independiente. No las instale en el interior del equipo (consulte el manual de instalación EKRP1B2A).

(\*2) Al instalar las resistencias eléctricas, es necesaria una PCB opcional para resistencias eléctricas externas (EKRP1B2) para cada unidad interior.

Estas opciones requieren la placa de montaje KRP4A96.

(\*3) Es posible montar como máximo 2 PCB opcionales.

(\*4) Esta opción debe instalarse junto con la caja de componentes KRP1B101/KRP1BA101.

(\*5) Posible solo en combinación con control remoto BRC2/3E52C7, BRC1E53A/B/C7.

(\*6) Idiomas incluidos:

Paquete de idioma 1: inglés, alemán, francés, holandés, español, italiano y portugués.

Con un cable de PC EKPCAB3 y el programa Updater PC, también puede cambiar el idioma a:

Paquete de idioma 2: inglés, búlgaro, croata, checo, húngaro, rumano y esloveno.

Paquete de idioma 3: inglés, griego, polaco, ruso, serbio, eslovaco y turco.

(\*7) Los idiomas incluidos son los siguientes: inglés, alemán, francés, italiano, español, portugués y holandés.

(\*8) Los idiomas incluidos son los siguientes: inglés, checo, croata, húngaro, esloveno, rumano y búlgaro.

(\*9) Los idiomas incluidos son los siguientes: inglés, ruso, griego, turco, polaco, albanés y eslovaco.

(\*10) El paquete de idioma 3 del controlador BRCE1E53C7 es diferente del paquete del controlador BRC2/3E52C7.

3D106133

# 4 Planos de dimensiones

## 4 - 1 Planos de dimensiones

4

### FBA35A

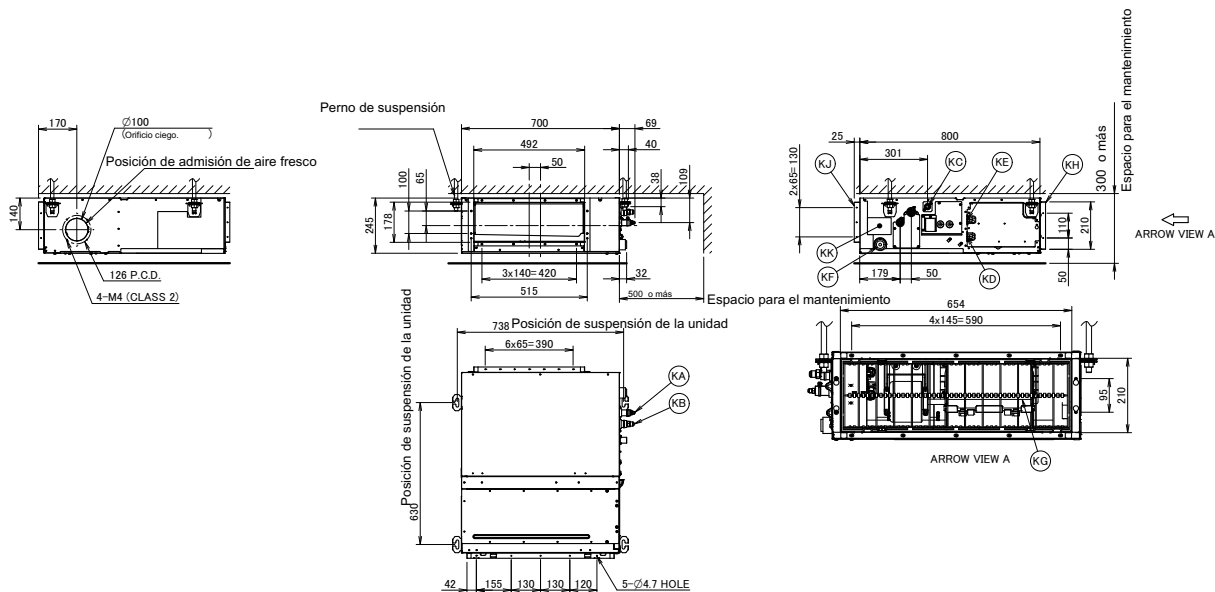

Elemento	Nombre	Descripción
KA	Puerto de conexión de tubo de líquido	Conexión abocadada $\varnothing 6.35$
KB	Puerto de conexión de tubo de gas	Conexión abocadada $\varnothing 9.52$
KC	Conexión de la tubería de drenaje	VP20 (OD $\varnothing 26$ , ID $\varnothing 20$ )
KD	Conexión de cableado	/
KE	Conexión de la toma de corriente	/
KF	Salida de drenaje	VP20 (OD $\varnothing 26$ , ID $\varnothing 20$ )
KG	Filtro de aire	/
KH	Lado de aspiración de aire	/
KJ	Lado de descarga de aire	/
KK	Placa de especificaciones	/

#### Notas

1. Cuando se instalan accesorios opcionales, consulte la documentación correspondiente.
2. La profundidad del techo varía en función de la documentación del sistema específico.

3D094988B

### FBA50A

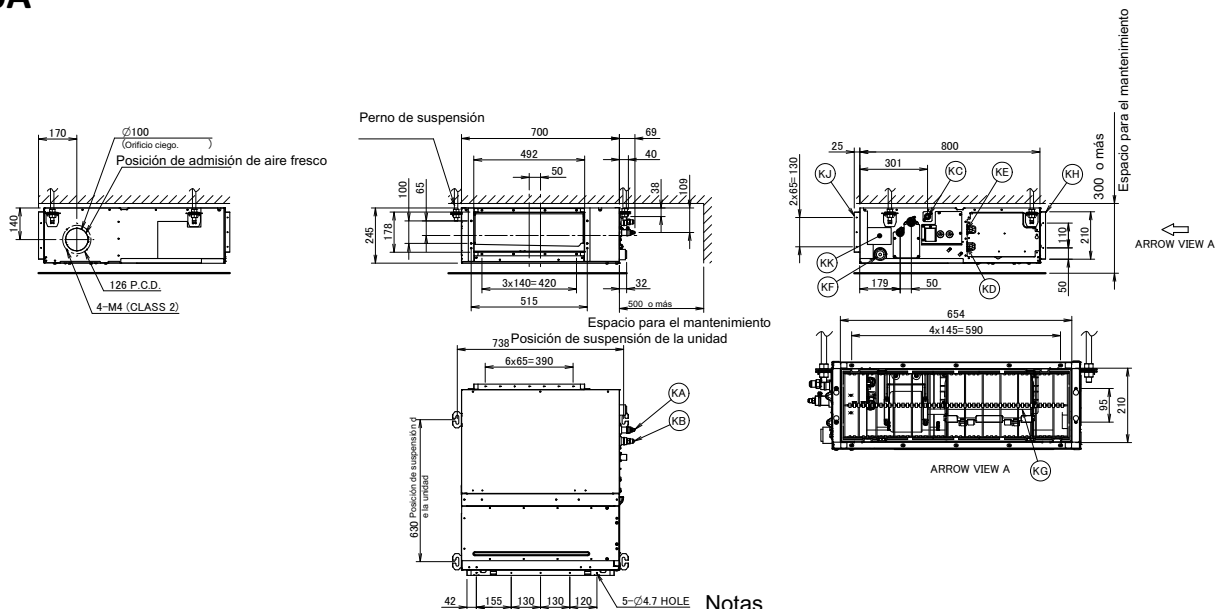

Elemento	Nombre	Descripción
KA	Puerto de conexión de tubo de líquido	Conexión abocadada $\varnothing 6.35$
KB	Puerto de conexión de tubo de gas	Conexión abocadada $\varnothing 12.70$
KC	Conexión de la tubería de drenaje	VP20 (OD $\varnothing 26$ , ID $\varnothing 20$ )
KD	Conexión de cableado	/
KE	Conexión de la toma de corriente	/
KF	Salida de drenaje	VP20 (OD $\varnothing 26$ , ID $\varnothing 20$ )
KG	Filtro de aire	/
KH	Lado de aspiración de aire	/
KJ	Lado de descarga de aire	/
KK	Placa de especificaciones	/

#### Notas

1. Cuando se instalan accesorios opcionales, consulte la documentación correspondiente.
2. La profundidad del techo varía en función de la documentación del sistema específico.

3D094918B



# 4 Planos de dimensiones

## 4 - 1 Planos de dimensiones

### FBA60A

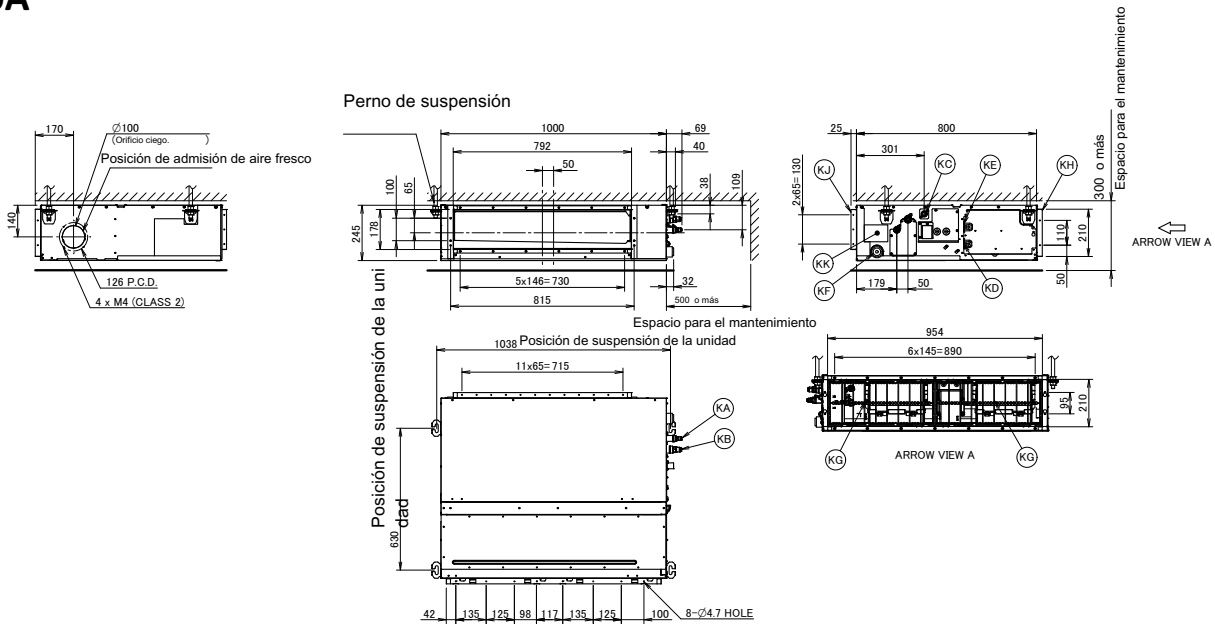

Elemento	Nombre	Descripción
KA	Puerto de conexión de tubo de líquido	Conexión abocardada Ø6.35
KB	Puerto de conexión de tubo de gas	Conexión abocardada Ø12.70
KC	Conexión de la tubería de drenaje	VP20 (OD Ø26, ID Ø20)
KD	Conexión de cableado	/
KE	Conexión de la toma de corriente	/
KF	Salida de drenaje	VP20 (OD Ø26, ID Ø20)
KG	Filtro de aire	/
KH	Lado de aspiración de aire	/
KJ	Lado de descarga de aire	/
KK	Placa de especificaciones	/

#### Notas

1. Cuando se instalan accesorios opcionales, consulte la documentación correspondiente.
2. La profundidad del techo varía en función de la documentación del sistema específico.

3D094983B

### FBA71A

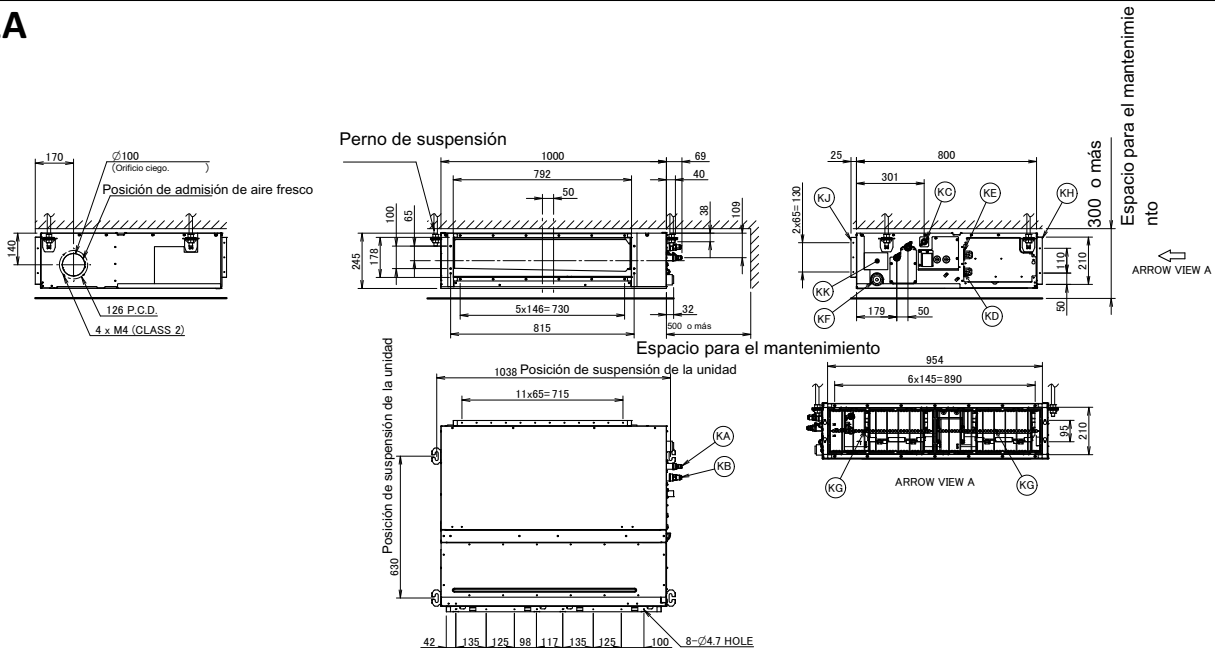

Elemento	Nombre	Descripción
KA	Puerto de conexión de tubo de líquido	Conexión abocardada Ø9.52
KB	Puerto de conexión de tubo de gas	Conexión abocardada Ø15.90
KC	Conexión de la tubería de drenaje	VP20 (OD Ø26, ID Ø20)
KD	Conexión de cableado	/
KE	Conexión de la toma de corriente	/
KF	Salida de drenaje	VP20 (OD Ø26, ID Ø20)
KG	Filtro de aire	/
KH	Lado de aspiración de aire	/
KJ	Lado de descarga de aire	/
KK	Placa de especificaciones	/

#### Notas

1. Cuando se instalan accesorios opcionales, consulte la documentación correspondiente.
2. La profundidad del techo varía en función de la documentación del sistema específico.

3D094915B

# 4 Planos de dimensiones

## 4 - 1 Planos de dimensiones

### FBA100-140A

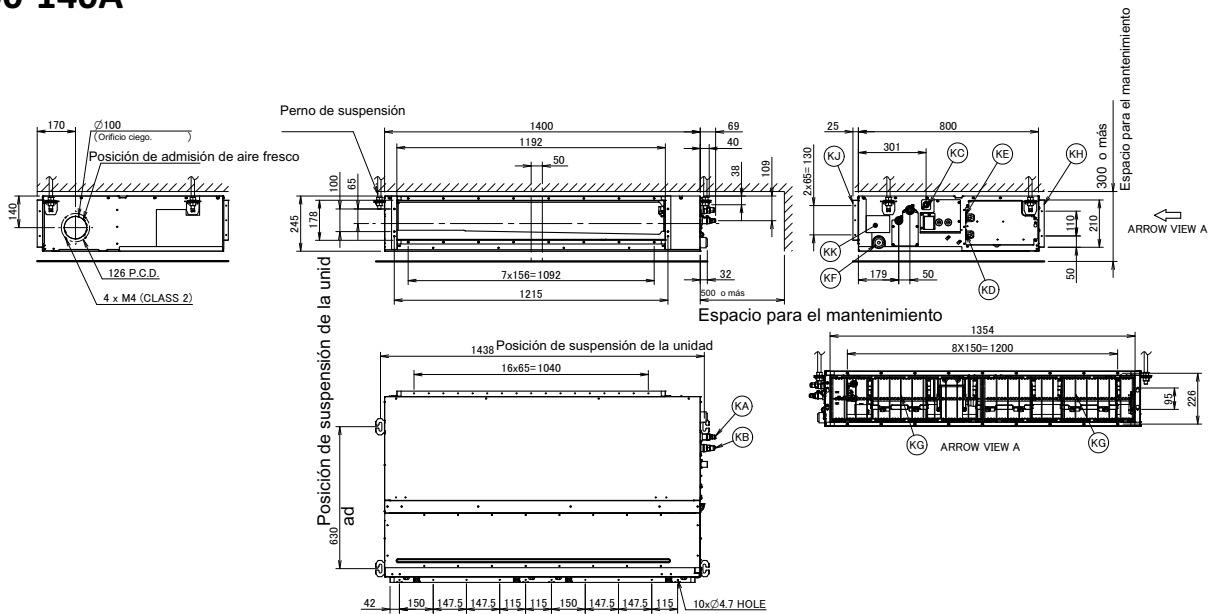

Elemento	Nombre	Descripción
KA	Puerto de conexión de tubo de líquido	Conexión abocordada Ø9.52
KB	Puerto de conexión de tubo de gas	Conexión abocordada Ø15.90
KC	Conexión de la tubería de drenaje	VP20 (OD 026, ID 020)
KD	Conexión de cableado	/
KE	Conexión de la toma de corriente	/
KF	Salida de drenaje	VP20 (OD 026, ID 020)
KG	Filtro de aire	/
KH	Lado de aspiración de aire	/
KJ	Lado de descarga de aire	/
KK	Placa de especificaciones	/

#### Notas

1. Cuando se instalan accesorios opcionales, consulte la documentación correspondiente.
2. La profundidad del techo varía en función de la documentación del sistema específico.

**3D094914B**

## 5 Centro de gravedad

### 5 - 1 Centro de gravedad

#### FBA-A

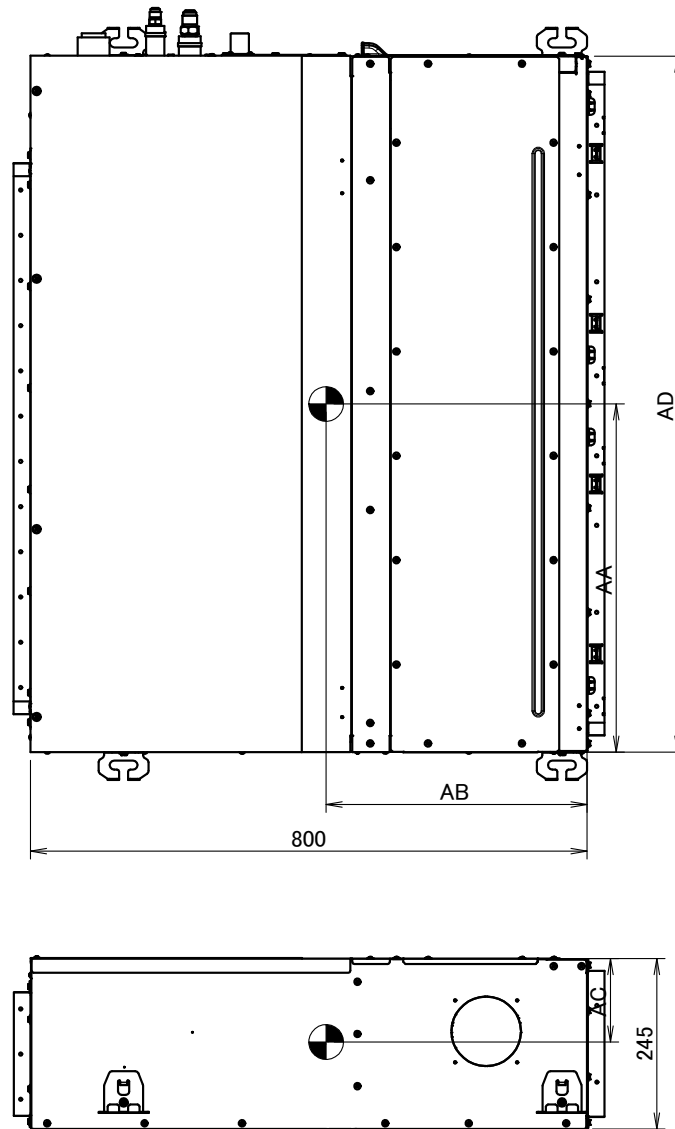

Modelos aplicables	AA	AB	AC	AD
FBQ35/50	410	375	125	700
FBQ60/71	525	380	125	1000
FBQ100/125/140	760	390	115	1400
ADEQ71B2VEB	525	380	125	1000
ADEQ100/125B2VEB	760	390	115	1400
FBA35/50	410	375	125	700
FBA60/71	525	380	125	1000
FBA100/125/140	760	390	115	1400

4D093590B

## 6 Diagramas de tuberías

### 6 - 1 Diagramas de tuberías

#### FBA-A

#### Ø de conexiones de las tuberías

Modelo	Gas	Líquido
FBQ35D2VEB	Ø 9.52	Ø 6.35
FBQ50D2VEB	Ø 12.70	Ø 6.35
FBQ60D2VEB	Ø 12.70	Ø 6.35
FBQ71D2VEB	Ø 15.90	Ø 9.52
FBQ100D2VEB	Ø 15.90	Ø 9.52
FBQ125D2VEB	Ø 15.90	Ø 9.52
FBQ140D2VEB	Ø 15.90	Ø 9.52
ADEQ71B2VEB	Ø 15.90	Ø 9.52
ADEQ100B2VEB	Ø 15.90	Ø 9.52
ADEQ125B2VEB	Ø 15.90	Ø 9.52
FBA35A2VEB	Ø 9.52	Ø 6.35
FBA50A2VEB	Ø 12.70	Ø 6.35
FBA60A2VEB	Ø 12.70	Ø 6.35
FBA71A2VEB	Ø 15.90	Ø 9.52
FBA100A2VEB	Ø 15.90	Ø 9.52
FBA125A2VEB	Ø 15.90	Ø 9.52
FBA140A2VEB	Ø 15.90	Ø 9.52

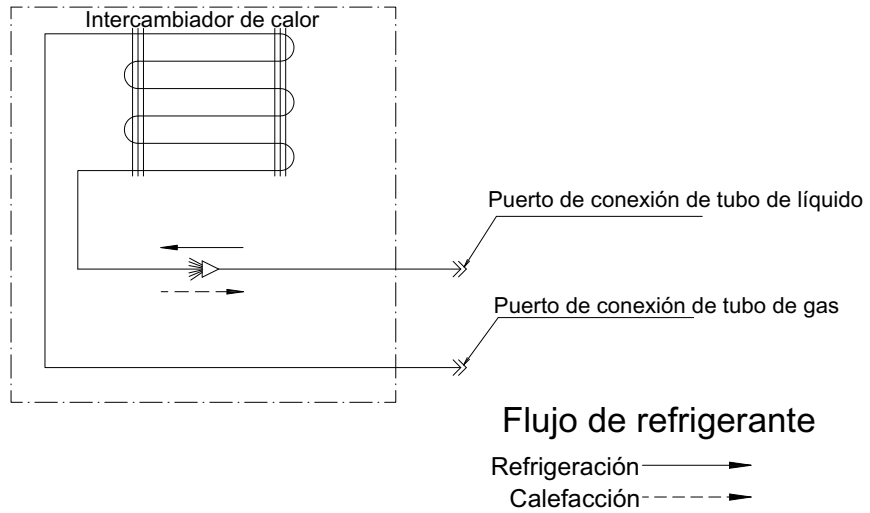

3D090271B

# 7 Diagramas de cableado

## 7 - 1 Diagramas de cableado para sistemas monofásicos

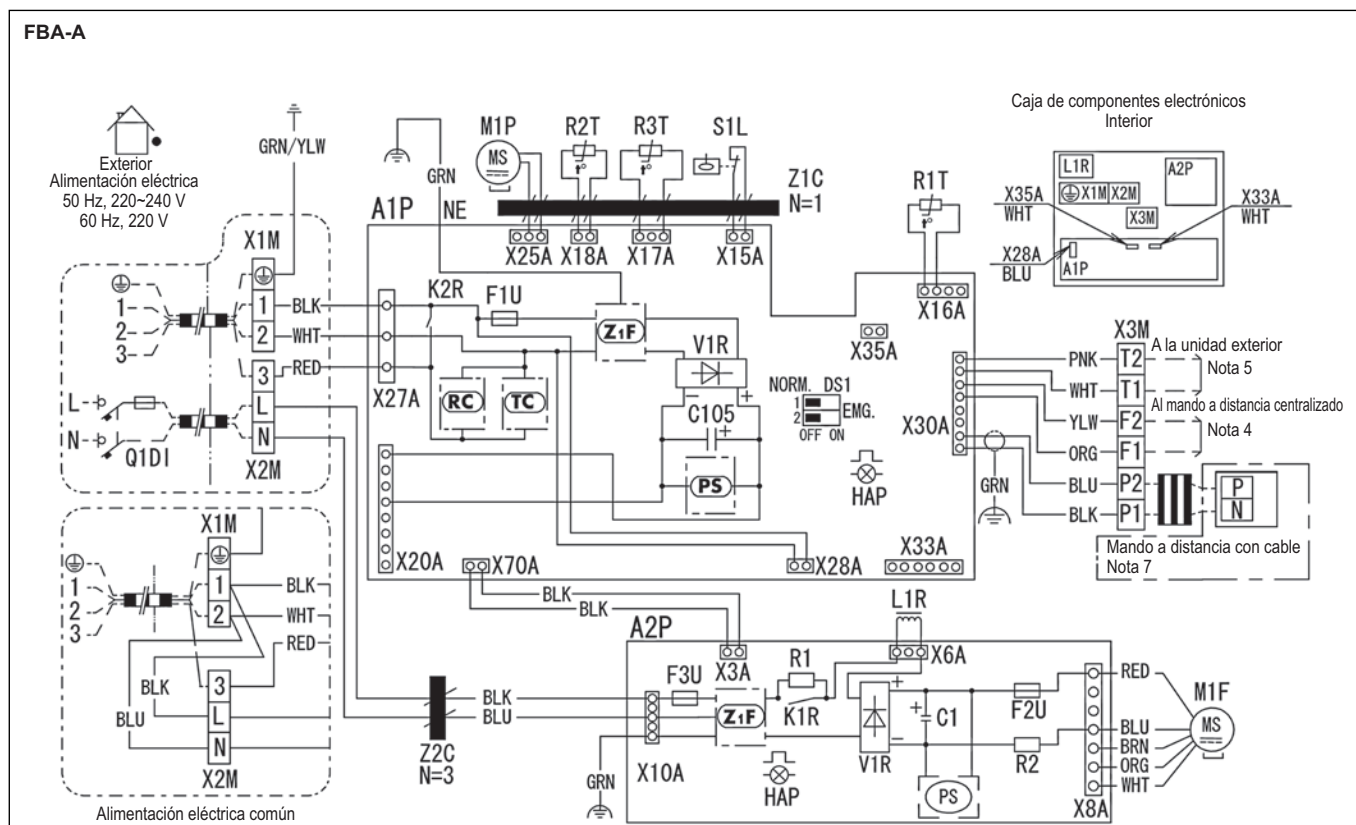

Unidad interior	R2T	Termistor (líquido)
A1P	A2P	Placa de circuitos impresos (ventilador)
C1	S1L	Condensador
C105	V1R	Condensador
DS1	PS	Interruptor selector
F1U	RC	Fusible T, 3,15 A, 250 V
F2U	TC	Fusible T, 5 A, 250 V
F3U	X1M	Fusible T, 6,3 A, 250 V
HAP	X2M	Luces indicadoras
K1R	X3M	Relé magnético
K2R	Z1F	Relé magnético
L1R	Z1C	Reactor
M1F	Z2C	Motor (ventilador interior)
M1P	Q1DI	Motor (bomba de drenaje)
R1	Conector (accesorios opcionales)	Resistencia (sensor de corriente)
R2	X28A	Resistencia (sensor de corriente)
R1T	X33A	Termistor (aspiración)
	X35A	Conector (para cableado)
		Conector (alimentación eléctrica para el adaptador)

### NOTAS

- □ □ : terminal de tornillo, □ □ □ : conector, - - - : tendido de cables
- En caso de un sistema de unidades interiores múltiples con funcionamiento en paralelo, consulte la documentación de las unidades interiores.
- Para obtener más detalles, consulte el diagrama de cableado que se suministra con la unidad exterior.
- Cuando utilice un mando a distancia centralizado, conéctelo a la unidad de acuerdo con el manual de instalación.
- Cuando conecte los cables de entrada desde el exterior, el control de ENCENDIDO/APAGADO y APAGADO forzado se puede seleccionar mediante el mando a distancia. Si desea más información, consulte el manual de instalación.
- En un sistema de unidades interiores múltiples con funcionamiento en paralelo, la relación de conexión (número de unidades interiores que se pueden conectar a la unidad exterior) es diferente. Antes de conectar, consulte los datos técnicos o el catálogo general.
- Para alternar entre la unidad principal y las unidades secundarias, consulte el manual de instalación del mando a distancia.
- Colores: BLK: Negro, RED: Rojo, BLU: Azul, WHT: Blanco, GRN: Verde, YLW: Amarillo, BRN: Marrón, ORG: Naranja, PNK: Rosa.

# 8 Datos acústicos

## 8 - 1 Espectro de presión sonora

8

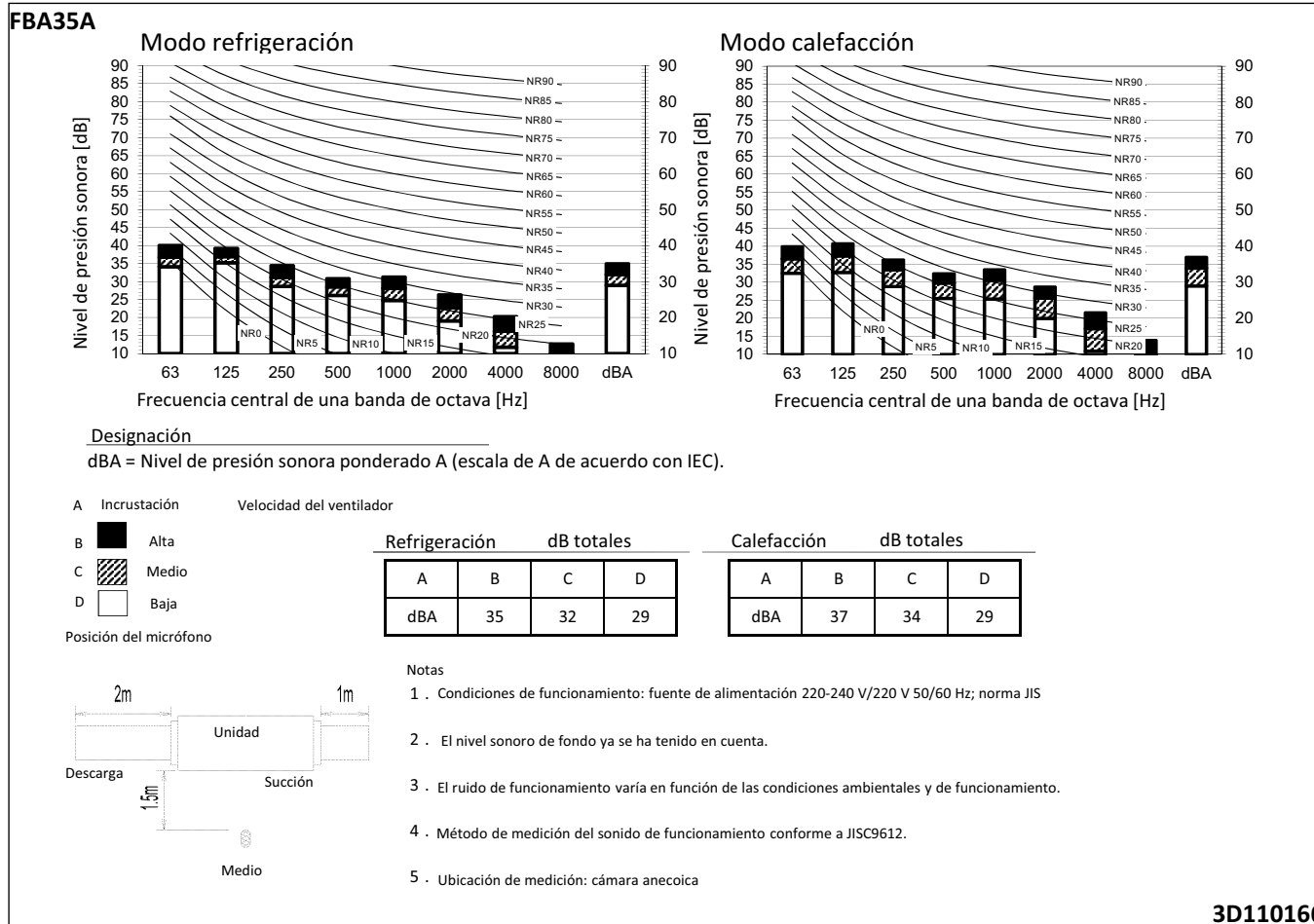

3D110166

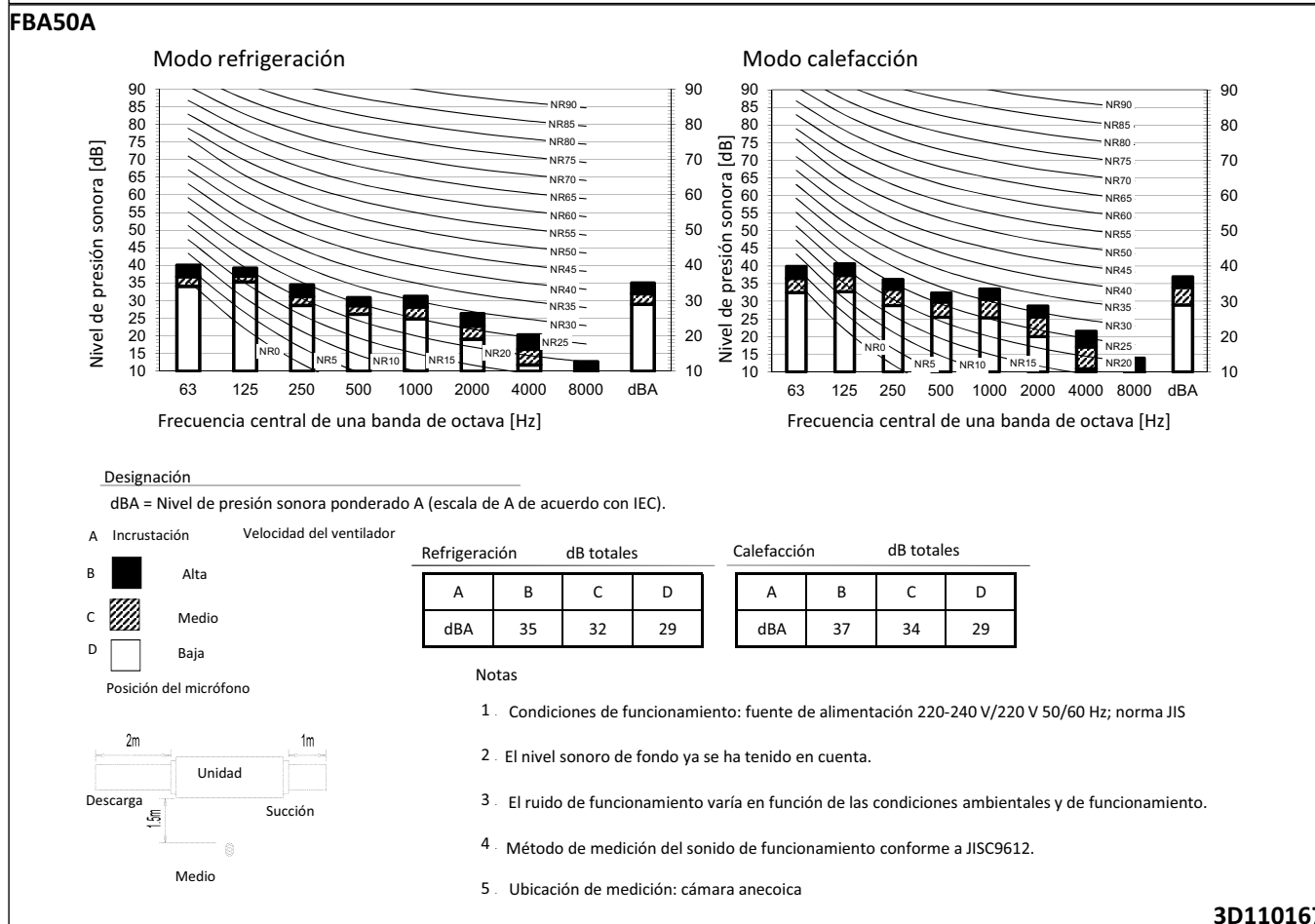

3D110167

# 8 Datos acústicos

## 8 - 1 Espectro de presión sonora

### FBA60A

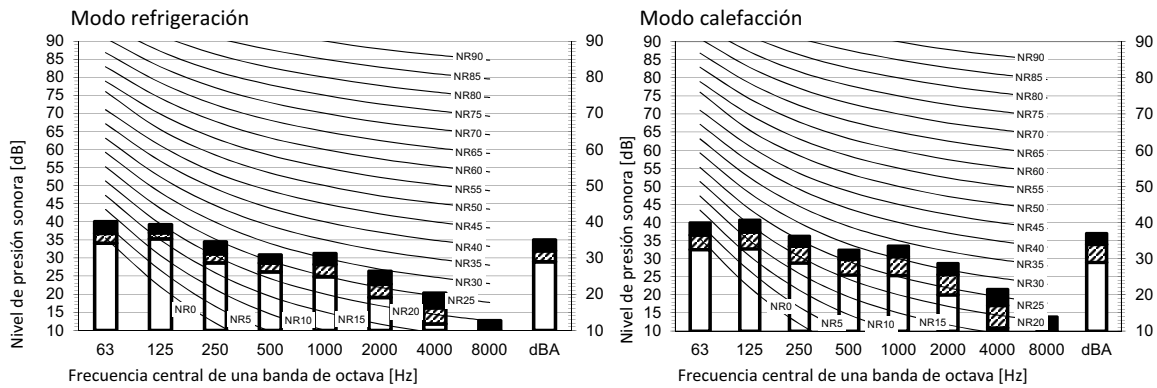

**Designación**

dBA = Nivel de presión sonora ponderado A (escala de A de acuerdo con IEC).

A Incrustación Velocidad del ventilador

- B Alta
- C Medio
- D Baja

Posición del micrófono

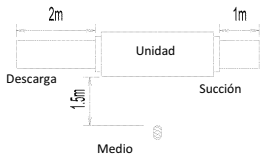

Refrigeración dB totales

	A	B	C	D
dBA	30	28	25	

Calefacción dB totales

	A	B	C	D
dBA	31	28	25	

**Notas**

1. Condiciones de funcionamiento: fuente de alimentación 220-240 V/220 V 50/60 Hz; norma JIS
2. El nivel sonoro de fondo ya se ha tenido en cuenta.
3. El ruido de funcionamiento varía en función de las condiciones ambientales y de funcionamiento.
4. Método de medición del sonido de funcionamiento conforme a JISC9612.
5. Ubicación de medición: cámara anecoica

3D110168

### FBA71A

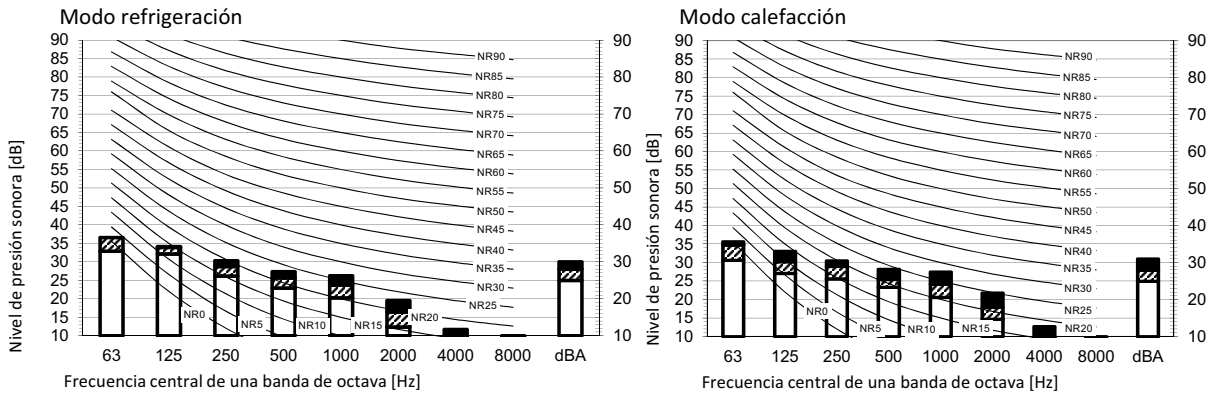

**Designación**

dBA = Nivel de presión sonora ponderado A (escala de A de acuerdo con IEC).

A Incrustación Velocidad del ventilador

- B Alta
- C Medio
- D Baja

Posición del micrófono

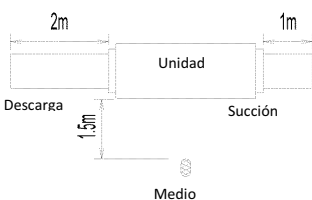

Refrigeración dB totales

	A	B	C	D
dBA	30	28	25	

Calefacción dB totales

	A	B	C	D
dBA	31	28	25	

**Notas**

1. Condiciones de funcionamiento: fuente de alimentación 220-240 V/220 V 50/60 Hz; norma JIS
2. El nivel sonoro de fondo ya se ha tenido en cuenta.
3. El ruido de funcionamiento varía en función de las condiciones ambientales y de funcionamiento.
4. Método de medición del sonido de funcionamiento conforme a JISC9612.
5. Ubicación de medición: cámara anecoica

3D110169

# 8 Datos acústicos

## 8 - 1 Espectro de presión sonora

8

### FBA100A

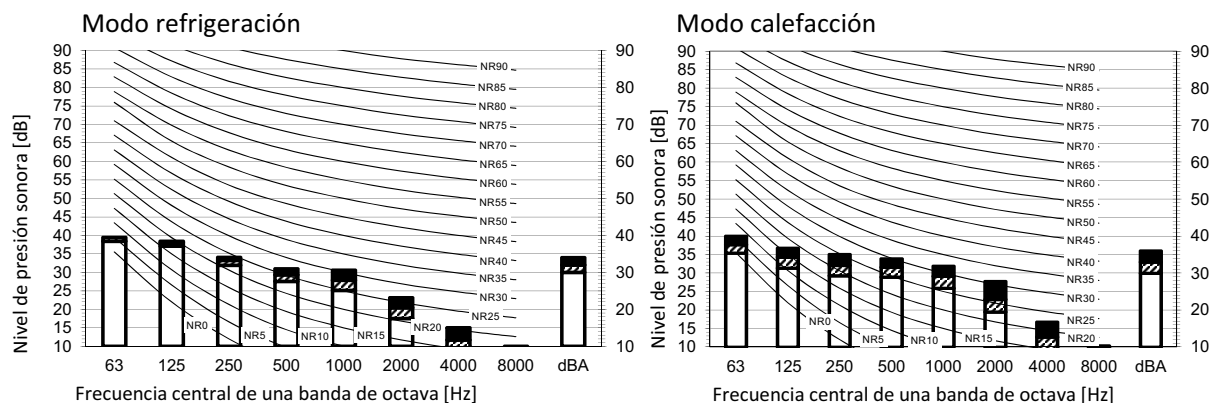

**Designación**

dBA = Nivel de presión sonora ponderado A (escala de A de acuerdo con IEC).

A Incrustación Velocidad del ventilador

- B Alta
- C Medio
- D Baja

Posición del micrófono

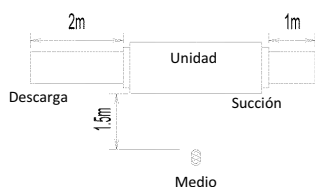

Refrigeración		dB totales	
A	B	C	D
dBA	34	32	30

Calefacción		dB totales	
A	B	C	D
dBA	36	33	30

**Notas**

1. Condiciones de funcionamiento: fuente de alimentación 220-240 V/220 V 50/60 Hz; norma JIS
2. El nivel sonoro de fondo ya se ha tenido en cuenta.
3. El ruido de funcionamiento varía en función de las condiciones ambientales y de funcionamiento.
4. Método de medición del sonido de funcionamiento conforme a JISC9612.
5. Ubicación de medición: cámara anecoica

3D110170

### FBA125A

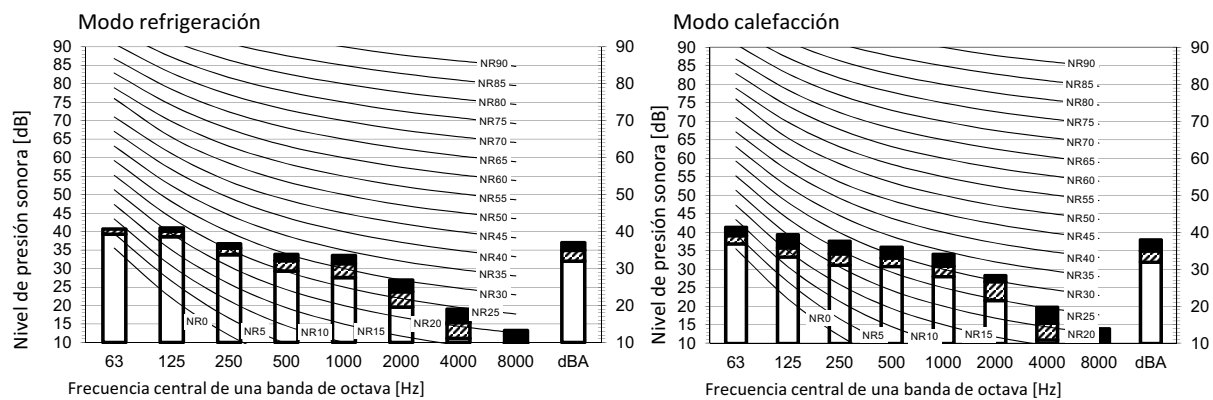

**Designación**

dBA = Nivel de presión sonora ponderado A (escala de A de acuerdo con IEC).

A Incrustación Velocidad del ventilador

- B Alta
- C Medio
- D Baja

Posición del micrófono

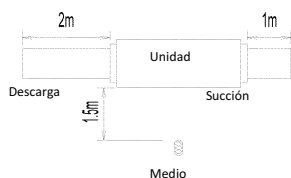

Refrigeración		dB totales	
A	B	C	D
dBA	37	35	32

Calefacción		dB totales	
A	B	C	D
dBA	38	35	32

**Notas**

1. Condiciones de funcionamiento: fuente de alimentación 220-240 V/220 V 50/60 Hz; norma JIS
2. El nivel sonoro de fondo ya se ha tenido en cuenta.
3. El ruido de funcionamiento varía en función de las condiciones ambientales y de funcionamiento.
4. Método de medición del sonido de funcionamiento conforme a JISC9612.
5. Ubicación de medición: cámara anecoica

3D110171



# 8 Datos acústicos

## 8 - 1 Espectro de presión sonora

FBA140A

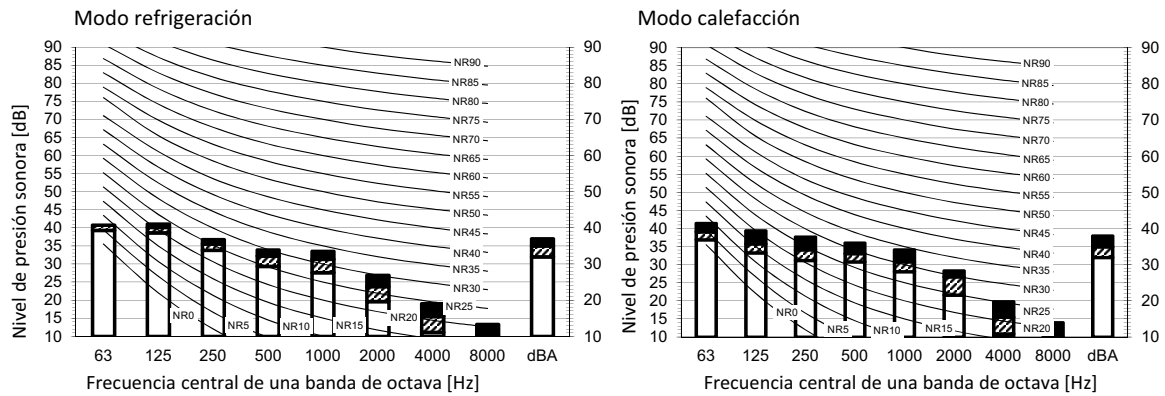

**Designación**

dBA = Nivel de presión sonora ponderado A (escala de A de acuerdo con IEC).

A Incrustación      Velocidad del ventilador

- B Alta
- C Medio
- D Baja

Posición del micrófono

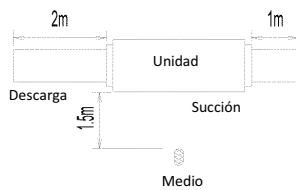

Refrigeración      dB totales

A	B	C	D
dBA	37	35	32

Calefacción      dB totales

A	B	C	D
dBA	38	35	32

**Notas**

- 1 · Condiciones de funcionamiento: fuente de alimentación 220-240 V/220 V 50/60 Hz; norma JIS
- 2 · El nivel sonoro de fondo ya se ha tenido en cuenta.
- 3 · El ruido de funcionamiento varía en función de las condiciones ambientales y de funcionamiento.
- 4 · Método de medición del sonido de funcionamiento conforme a JISC9612.
- 5 · Ubicación de medición: cámara anecoica

3D110172

# 9 Características del ventilador

## 9 - 1 Características del ventilador

FBA35-50A

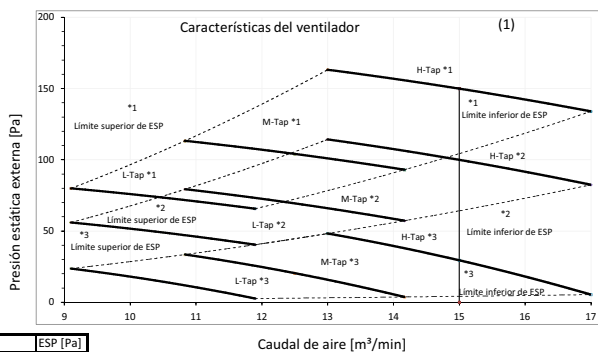

Marca	ESP [Pa]
*1	MAX 150
*2	- 100
*3	STD 30

Características del ventilador (2)  
Ajuste local con mando a distancia

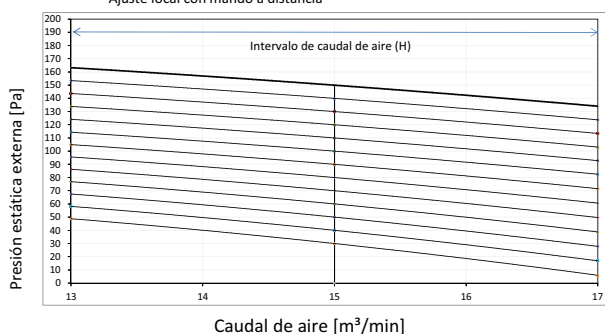

Notas

1. Las características del ventilador mostradas corresponden al modo de "solo ventilador".
2. ESP: presión estática externa

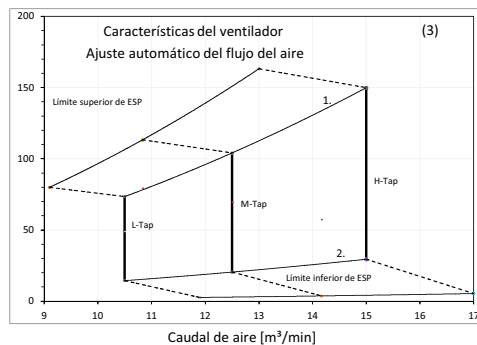

1. Limite superior de ESP según ajuste automático del flujo de aire
2. Limite inferior de ESP según ajuste automático del flujo de aire

3D095521A

FBA60-71A

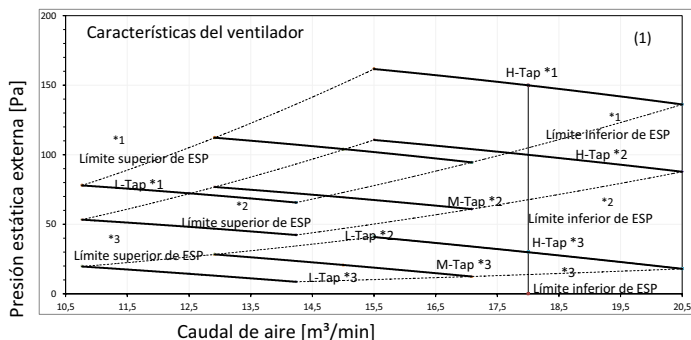

Marca	ESP [Pa]
*1	MAX 150
*2	- 100
*3	STD 30

Características del ventilador (2)  
Ajuste local con mando a distancia

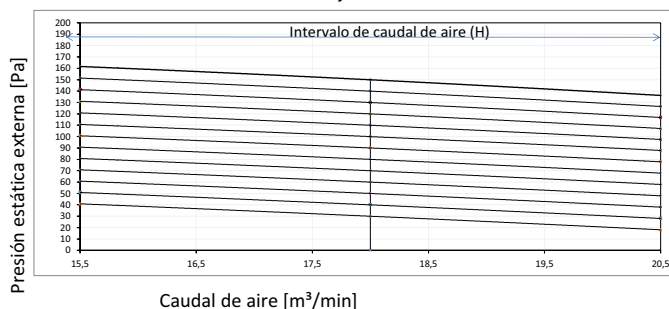

Notas

1. Las características del ventilador mostradas corresponden al modo de "solo ventilador".
2. ESP: presión estática externa

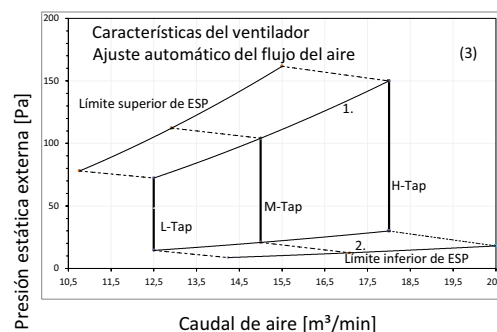

1. Limite superior de ESP según ajuste automático del flujo de aire
2. Limite inferior de ESP según ajuste automático del flujo de aire

3D095524A

# 9 Características del ventilador

## 9 - 1 Características del ventilador

FBA100A

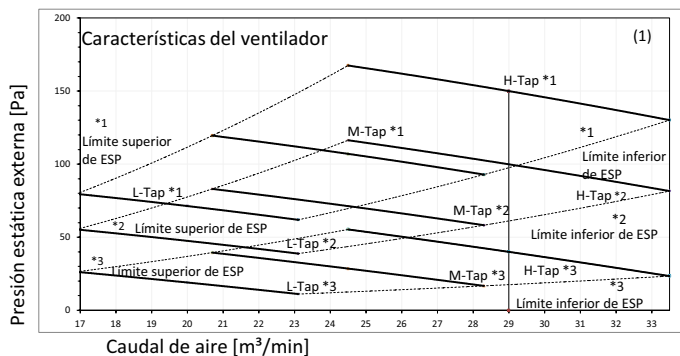

Marca		ESP [Pa]
*1	MAX	150
*2	-	100
*3	STD	40

Características del ventilador Ajuste local con mando a distancia (2)

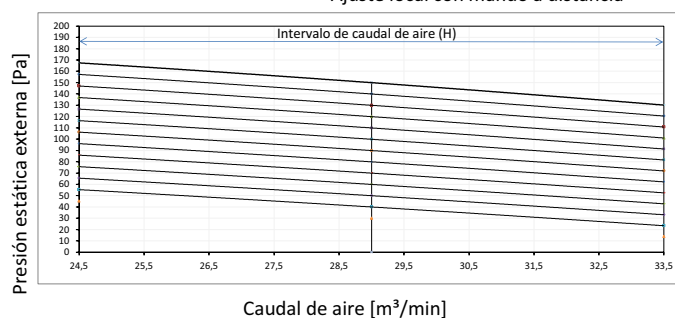

- Notas
1. Las características del ventilador mostradas corresponden al modo de "solo ventilador".
  2. ESP: presión estática externa

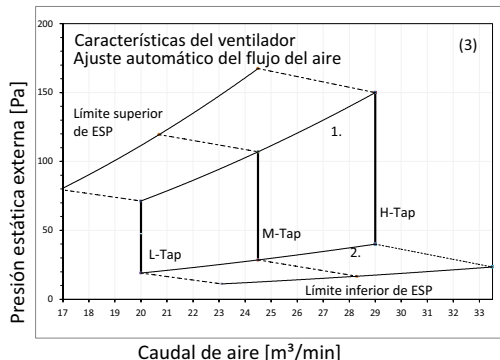

1. Límite superior de ESP según ajuste automático del flujo de aire
2. Límite inferior de ESP según ajuste automático del flujo de aire

3D095526A

FBA125-140A

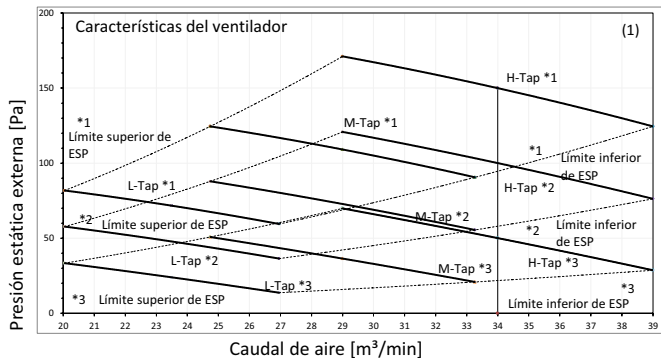

Marca		ESP [Pa]
*1	MAX	150
*2	-	100
*3	STD	50

Características del ventilador Ajuste local con mando a distancia (2)

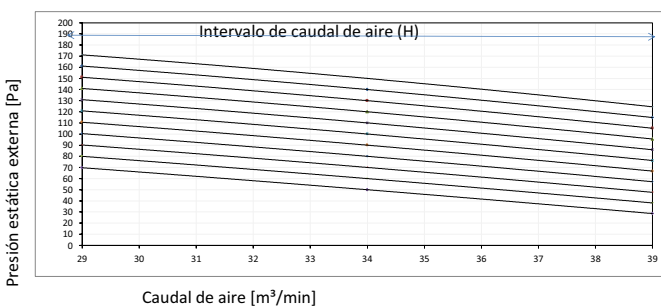

- Notas
1. Las características del ventilador mostradas corresponden al modo de "solo ventilador".
  2. ESP: presión estática externa

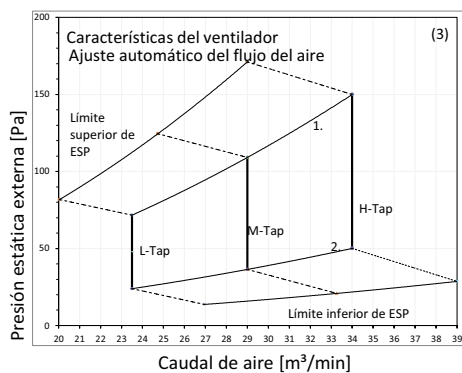

1. Límite superior de ESP según ajuste automático del flujo de aire
2. Límite inferior de ESP según ajuste automático del flujo de aire

3D095527A

# 10 Instalación

## 10 - 1 Método de instalación

10

### FBA-A

#### Métodos de instalación

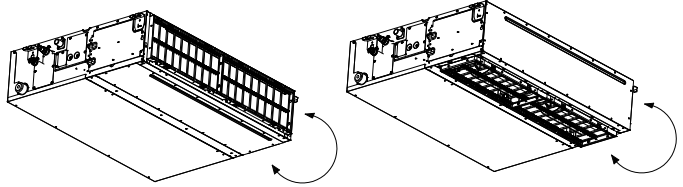
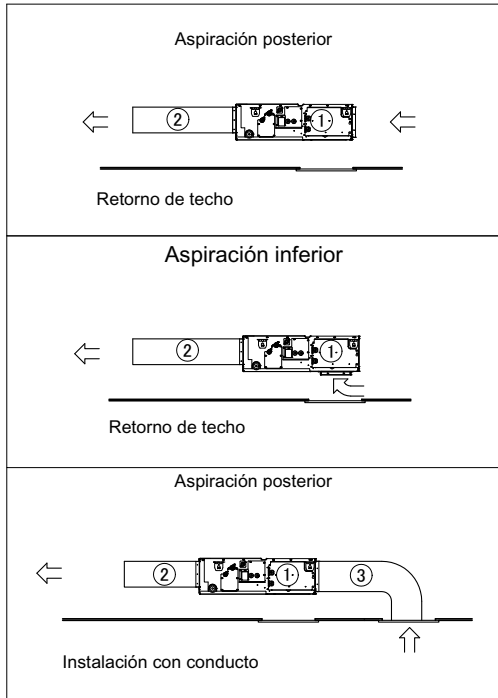

Modificación sencilla desde la aspiración posterior hasta la aspiración inferior

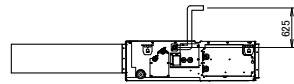

Altura del tubo de salida de la bomba de drenaje

Número	Descripción	
①	Unidad interior	
②	Conducto de salida de aire	Suministro independiente
③	Conducto de entrada de aire	Suministro independiente

3D094912A

### FBA-A

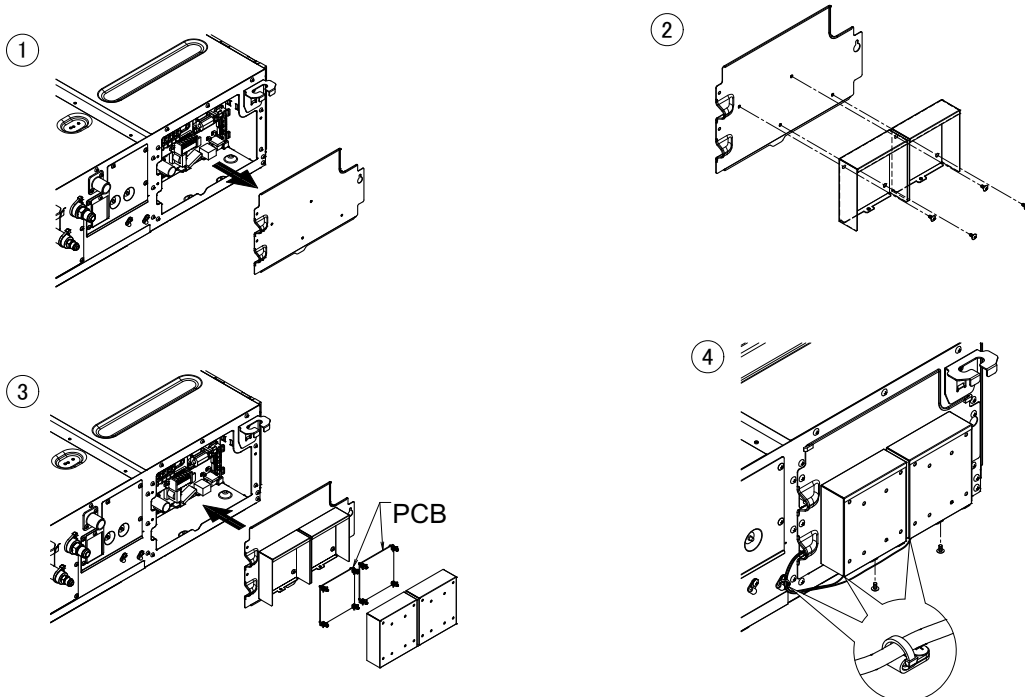

3D094989



Daikin Europe N.V. Naamloze Vennootschap - Zandvoordestraat 300, B-8400 Oostende - Belgium - [www.daikin.eu](http://www.daikin.eu) - BE 0412 120 336 - RPR Oostende

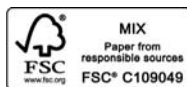
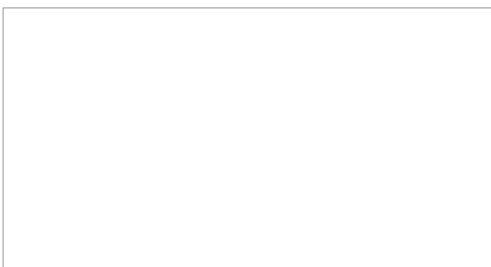

EEDES18 11/17



Daikin Europe N.V. participa en el Programa de Certificación Eurovent para enfriadoras de líquido y bombas de calor hidrónicas, unidades fan coil y sistemas de flujo de refrigerante variable. Compruebe la validez en curso del certificado en línea: [www.eurovent-certification.com](http://www.eurovent-certification.com)



El presente documento tiene solamente finalidades informativas y no constituye ningún tipo de oferta vinculante a Daikin Europe N.V. Daikin Europe N.V. ha recopilado el contenido del presente documento utilizando la información más fiable que le ha sido posible. No se da ninguna garantía, ya sea explícita o implícita, de la integridad, precisión, fiabilidad o adecuación para casos concretos de sus contenidos y de los productos y servicios en ella contenidos. Las especificaciones están sujetas a posibles cambios sin previo aviso. Daikin Europe N.V. rechaza de manera explícita cualquier responsabilidad por cualquier tipo de daño directo o indirecto, en el sentido más amplio, que se derive de o esté relacionado con el uso y/o la interpretación de este documento. Daikin Europe N.V. posee los derechos de autor de todos los contenidos de esta publicación.