

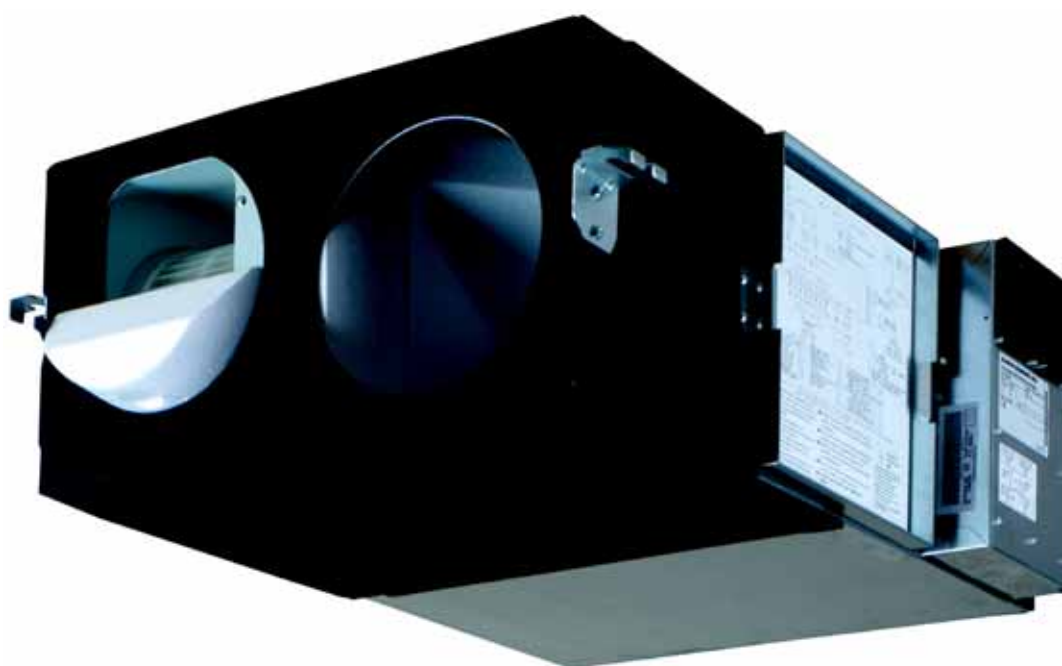

Ventilación

Datos técnicos

Ventilación con recuperación de calor



EEDES16-205

VAM-FC

CONTENIDO

VAM-FC

1	Características.....	2
2	Especificaciones.....	3
	Especificaciones técnicas	3
	Especificaciones eléctricas	5
3	Opciones	6
4	Rendimiento de intercambio	8
5	Planos de dimensiones	10
6	Centro de gravedad.....	15
7	Diagramas de cableado	19
	Diagramas de cableado para sistemas monofásicos	19
8	Datos acústicos.....	23
	Espectro de potencia sonora	23
	Espectro de presión sonora	27
9	Características del ventilador.....	30
10	Características del filtro de aire.....	39
11	Instalación.....	44
	Método de instalación	44

1 Características

Ventilación con recuperación de calor de serie

- Ventilación con ahorro de energía mediante recuperación de humedad, refrigeración y calefacción interior
- Ideal para tiendas, restaurantes u oficinas que necesiten el máximo espacio libre para el mobiliario, la decoración y los accesorios
- Refrigeración libre cuando la temperatura exterior es inferior a la temperatura interior (por ejemplo, durante la noche)
- Consumo energético reducido gracias al motor de ventilador DC de diseño especial
- Gracias al sensor de CO2 opcional se evita la pérdida de energía por ventilación al mismo tiempo que se mantiene la calidad del aire interior
- Puede utilizarse como unidad independiente o integrada en el sistema VRV®
- Gran variedad de unidades: caudal de aire de 150 hasta 2.000 m³/h
- Optional medium and fine dust filters M6, F7, F8 to meet customer request or legislation
- Menor tiempo de instalación gracias al fácil ajuste del caudal de aire nominal, por lo que son necesarios menos amortiguadores en comparación con la instalación tradicional.
- Elemento intercambiador de calor especialmente desarrollado con papel de alta eficiencia (HEP)
- No es necesaria tubería de drenaje
- Puede funcionar en sobrepresión y en subpresión
- Solución total de aire nuevo gracias al suministro Daikin de unidades VAM / VKM y calentadores eléctricos

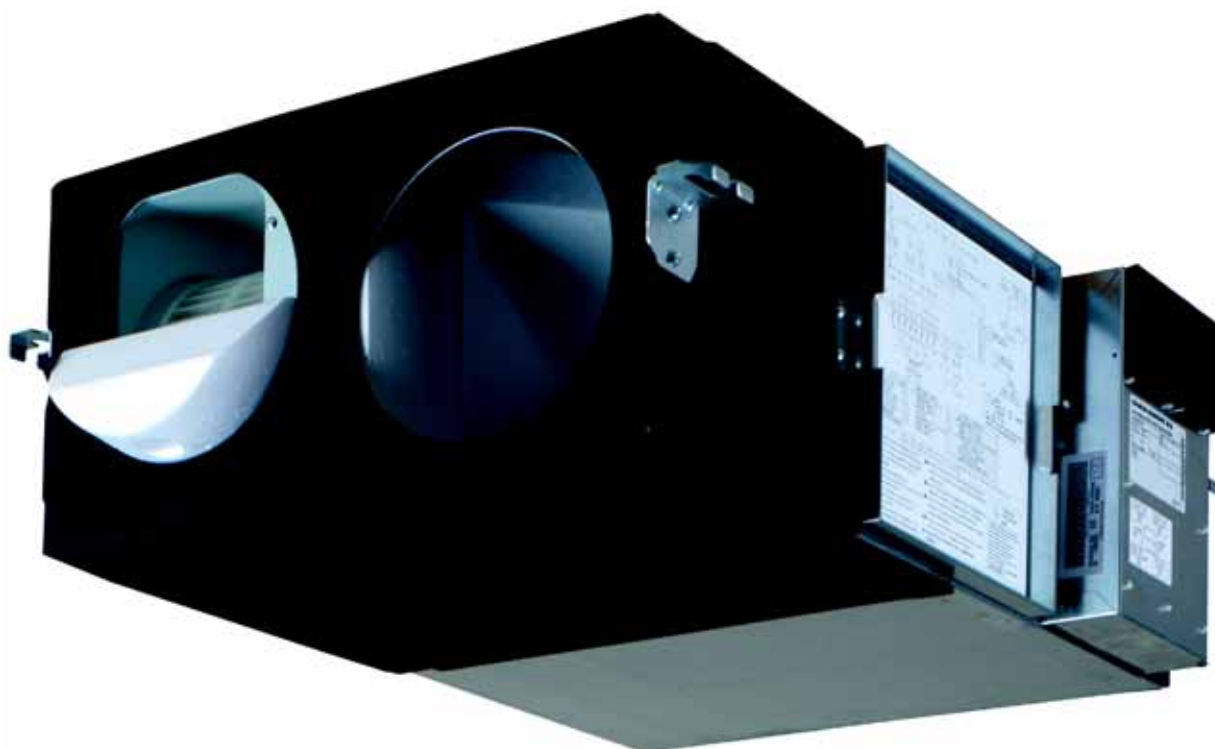

2 Especificaciones

2-1 Especificaciones técnicas					VAM150F C	VAM250F C	VAM350F C	VAM500F C	VAM650F C	VAM800F C	VAM1000 FC	VAM1500 FC	VAM2000 FC		
Consumo (50 Hz)	Modo de intercambio de calor	Nom.	Muy alto	kW	0,132	0,161	0,071 (1)	0,147 (1)	0,188 (1)	0,320 (1)	0,360 (1)	0,617 (1)	0,685 (1)		
			Alto	kW	0,111	0,079	0,057 (1)	0,101 (1)	0,114 (1)	0,241 (1)	0,309 (1)	0,463 (1)	0,575 (1)		
			Bajo	kW	0,058	0,064	0,020 (1)	0,049 (1)	0,063 (1)	0,185 (1)	0,198 (1)	0,353 (1)	0,295 (1)		
	Modo de desviación	Nom.	Muy alto	kW	0,132	0,161	0,071 (1)	0,147 (1)	0,188 (1)	0,320 (1)	0,360 (1)	0,617 (1)	0,685 (1)		
			Alto	kW	0,111	0,079	0,057 (1)	0,101 (1)	0,114 (1)	0,241 (1)	0,309 (1)	0,463 (1)	0,575 (1)		
			Bajo	kW	0,058	0,064	0,020 (1)	0,049 (1)	0,063 (1)	0,185 (1)	0,198 (1)	0,353 (1)	0,295 (1)		
Eficiencia del intercambio de temperatura (50 Hz)	Muy alta			%	77,0 (2) / 72,0 (3)	74,9 (2) / 69,5 (3)	78,0 (2) / 71,6 (3)	77,0 (2) / 70,2 (3)	77,0 (2) / 69,8 (3)	77,0 (2) / 70,2 (3)	78,0 (2) / 70,2 (3)	78,0 (2) / 69,5 (3)	78,0 (2) / 70,2 (3)		
	Alta			%	78,3 (2) / 72,3 (3)	76,0 (2) / 70,0 (3)	79,3 (2) / 71,9 (3)	78,8 (2) / 70,7 (3)	79,1 (2) / 71,2 (3)	78,2 (2) / 68,8 (3)	78,6 (2) / 71,1 (3)	79,6 (2) / 70,3 (3)	79,6 (2) / 71,3 (3)		
	Baja			%	82,8 (2) / 73,2 (3)	80,1 (2) / 72,0 (3)	84,1 (2) / 73,0 (3)	80,9 (2) / 71,3 (3)	81,1 (2) / 72,9 (3)	79,1 (2) / 69,6 (3)	80,2 (2) / 73,4 (3)	80,8 (2) / 71,0 (3)	80,6 (2) / 74,6 (3)		
Eficiencia del intercambio de entalpía (50 Hz)	Refrigeración	Muy alta		%	60,3 (2)		63,4 (2)	60,3 (2)		62,4 (2)		63,4 (2)			
		Alta		%	61,9 (2)	61,2 (2)	65,0 (2)	63,4 (2)	64,0 (2)	63,6 (2)	64,2 (2)	65,0 (2)	64,5 (2)		
		Baja		%	67,3 (2)	64,5 (2)	70,7 (2)	66,9 (2)	67,3 (2)	64,6 (2)	66,3 (2)	66,2 (2)	67,8 (2)		
	Calefacción	Muy alta		%	66,6 (2)		67,6 (2)	64,5 (2)		65,5 (2)		67,6 (2)		68,6 (2)	
		Alta		%	67,9 (2)	67,4 (2)	68,9 (2)	67,6 (2)	67,7 (2)	68,8 (2)	69,4 (2)	69,7 (2)	69,5 (2)		
		Baja		%	72,4 (2)	70,7 (2)	73,7 (2)	71,1 (2)	69,7 (2)	69,8 (2)	71,5 (2)	70,5 (2)	72,1 (2)		
Modo de funcionamiento					Modo de intercambio de calor, modo de desviación, modo de renovación										
Sistema de intercambio de calor					Aire para el intercambio de calor total de flujo cruzado de aire (calor latente + perceptible)										
Elemento intercambiador de calor					Papel no inflamable procesado especialmente										
Dimensiones	Unidad	Altura	mm	285		301		364			726				
		Anchura	mm	776		828		1.000			1.510				
		Profundidad	mm	525		816		868		1.160	868	1.160			
Peso	Unidad	kg	24,0		33,0		51,0	54,0	63,0	128	145				
Carcasa	Material				Placa de acero galvanizado										
Ventilador	Tipo				Ventilador sirocco										
	Caudal de aire (50 Hz)	Modo de intercambio de calor	Muy alto	m³/h	150 (0,000)	250 (0,000)	350 (1,000)	500 (1,000)	650 (1,000)	800 (1,000)	1.000 (1,000)	1.500 (1,000)	2.000 (1,000)		
			Alto	m³/h	140 (0,000)	230 (0,000)	320 (1,000)	410 (1,000)	545 (1,000)	725 (1,000)	950 (1,000)	1.350 (1,000)	1.880 (1,000)		
			Bajo	m³/h	105 (0,000)	155 (0,000)	210 (1,000)	310 (1,000)	450 (1,000)	665 (1,000)	820 (1,000)	1.230 (1,000)	1.500 (1,000)		
		Modo de desviación	Muy alto	m³/h	150 (0,000)	250 (0,000)	350 (1,000)	500 (1,000)	650 (1,000)	800 (1,000)	1.000 (1,000)	1.500 (1,000)	2.000 (1,000)		
			Alto	m³/h	140 (0,000)	230 (0,000)	320 (1,000)	410 (1,000)	545 (1,000)	725 (1,000)	950 (1,000)	1.350 (1,000)	1.880 (1,000)		
			Bajo	m³/h	105 (0,000)	155 (0,000)	210 (1,000)	310 (1,000)	450 (1,000)	665 (1,000)	820 (1,000)	1.230 (1,000)	1.500 (1,000)		
	Presión estática externa (50 Hz)	Muy alta		Pa	90 (0,000)	70 (0,000)	103 (1,000)	83 (1,000)	100 (1,000)	109 (1,000)	147 (1,000)	116 (1,000)	132 (1,000)		
Alta		Pa	87 (0,000)	63 (0,000)	93 (1,000)	57 (1,000)	73 (1,000)	94 (1,000)	135 (1,000)	97 (1,000)	118 (1,000)				
Baja		Pa	40 (0,000)	25 (0,000)	51 (1,000)	35 (1,000)	49 (1,000)	78 (1,000)	100 (1,000)	80 (1,000)	77 (1,000)				
Motor del ventilador	Cantidad				2							4			
	Potencia	50 Hz	W	30		80		106	210						
Filtro de aire	Tipo				Telas fibrosas multidireccionales										
Nivel de presión sonora (50 Hz)	Modo de intercambio de calor	Muy alto	dBA	27,0	28,0	32,0	33,0	34,5	36,0		39,5	40,0			
		Alto	dBA	26,0		31,5		33,0	34,5	35,0	38,0				
		Bajo	dBA	20,5	21,0	23,5	24,5	27,0	31,0		34,0	35,0			
	Modo de desviación	Muy alto	dBA	27,0	28,0	32,0	33,5	34,5	36,0		40,5	40,0			
		Alto	dBA	26,5	27,0	31,0	32,5	34,0	34,5	35,5	38,0				
		Bajo	dBA	20,5	21,0	24,5	25,5	27,0	31,0		33,5	35,0			

2 Especificaciones

2

2-1 Especificaciones técnicas				VAM150F C	VAM250F C	VAM350F C	VAM500F C	VAM650F C	VAM800F C	VAM1000 FC	VAM1500 FC	VAM2000 FC	
Límites de funcionamiento	Mín.		°CBS	-15									
	Máx.		°CBS	50									
	Humedad relativa			%	80% o menos								
	Temperatura en el serpentín	Refrigeración	Máx.	°CBS	-								
Calefacción		Mín.	°CBS	-									
Diámetro del conducto de conexión			mm	100	150	200	250	350					
Material aislante			Espuma de uretano autoextinguible										
General	Información sobre el proveedor/fabricante		Nombre o marca comercial Daikin Europe N.V.										
	Descripción del producto		Modelo identifier		VAM 150FCV E	VAM 250FCV E	VAM 350FCV E	VAM 500FCV E	VAM 650FCV E	VAM 800FCV E	VAM1000FCVE	VAM1500FCVE	VAM2000FCVE
Consumo de energía específico (SEC)	Clima frío		kWh/(m ² .a)	-56,0 (4,000)	-60,5 (4,000)	-							
	Clima medio		kWh/(m ² .a)	-22,1 (4,000)	-27,0 (4,000)	-							
	Clima cálido		kWh/(m ² .a)	-0,100 (4,000)	-5,30 (4,000)	-							
Clase de SEC				D / Consulte la nota 4	B / Consulte la nota 4	-							
Tipo de producto				RVU bidireccional / Consulte la nota 5		NRVU bidireccional / Consulte la nota 5							
Tipo de transmisión			Transmisión de varias velocidades										
Sistema de recuperación de calor			recuperativo										
Thermal efficiency			%	73,6 (0,000)	72,2 (0,000)	71,6 (0,000)	70,2 (0,000)	69,8 (0,000)	69,0 (0,000)	70,2 (0,000)	69,5 (0,000)	70,2 (0,000)	
Caudal máximo con 100 Pa de ESP	Caudal		m ³ /h	130 (0,000)	207 (0,000)	-							
	Consumo eléctrico		W	129	160	-							
Nivel de potencia sonora (Lwa)			dB	40,0	43,0	48,0	50,0	51,0	53,0		55,0	57,0	
Caudal nominal			m ³ /s	-		0,097	0,139	0,181	0,222	0,278	0,417	0,556	
Caudal de referencia			m ³ /s	0,025	0,040	-							
Diferencia de presión de referencia			Pa	50,0									
Consumo eléctrico efectivo			kW	-		0,055	0,121	0,140	0,241	0,279	0,465	0,532	
Consumo eléctrico específico			W/(m ³ /h)	0,626 (6,000)	0,445 (6,000)	-							
Potencia del ventilador específica interna			W/(m ³ /s)	-		350	644	594	845	818	852	811	
Control del ventilador	Tipo		Control por reloj										
	Factor		0,950 (4,000)										
Fuga externa máxima			%	7,42	4,66	4,13	2,89	3,81	3,09	6,59	3,09	6,59	
Fuga interna máxima			%	4,50		8,10	8,20	7,70		6,50	7,70	6,50	
Rendimiento energético del filtro			kWh	-		279 (5,000)							
Advertencia de mantenimiento del filtro			Se muestra en el controlador / Consulte la nota 7										
Instrucciones de premontaje y desmontaje			www.daikineurope.com/energylabel										
Consumo eléctrico anual			kWh/a	18,9 (4,000)	13,6 (4,000)	-							
Ahorro anual en calefacción	Clima frío		kWh/a	41,0 (4,000)	40,6 (4,000)	-							
	Clima medio		kWh/a	80,2 (4,000)	79,4 (4,000)	-							
	Clima cálido		kWh/a	18,5 (4,000)	18,4 (4,000)	-							
Velocidad superficial			m/s	-		0,648	0,926	1,20	1,48	1,38	1,39	1,38	
Presión externa			Pa	-		59,7	56,4	52,6	56,8	84,8	60,0	67,7	
Caída de presión interna			Pa	-		94,9	143	151	210	249	189	160	
Eficiencia del ventilador			%	-		47,2				37,1			

4

2 Especificaciones

2-2 Especificaciones eléctricas			VAM150F C	VAM250F C	VAM350F C	VAM500F C	VAM650F C	VAM800F C	VAM1000 FC	VAM1500 FC	VAM2000 FC		
Alimentación eléctrica	Nombre		VE										
	Fase		1~										
	Frecuencia	Hz	50/60										
	Tensión	V	220-240/220										
Límites de tensión	Mín.	%	-10										
	Máx.	%	10										
Corriente	Amperios mínimos del circuito (MCA)		A	0,9		1,3	1,6	2,5	3,0	5,0			
	Amperios máximos del fusible (MFA)		A	15		16							
	Potencia nominal del motor del ventilador		kW	0,03x2		0,08x2		0,106x2	0,210x2		0,210x4		
	Amperios a plena carga (FLA)	Motor del ventilador	A	0,4		0,6	0,7	1,1	1,3	2,2			
		Motor del ventilador 2	A	0,4		0,6	0,7	1,1	1,3	2,2			
		Motor del ventilador 3	A	-								2,2	
		Motor del ventilador 4	A	-								2,2	

Notas

(1) Measured on fan curve 15. Refer to fan curves.

(2) Medido según la norma JIS B 8628.

(3) Medido según la norma EN308: 1997

Conforme a la normativa de la comisión (UE) N.º 1254/2014

Conforme a la normativa de la comisión (UE) N.º 1253/2014

Con un caudal de referencia conforme a la normativa de la comisión (UE) N.º 1254/2014

Limpie el filtro cuando aparezca el icono en la pantalla del controlador. La limpieza regular del filtro es importante para la calidad del aire suministrado y la eficiencia energética de la unidad.

3 Opciones

3 - 1 Opciones

3

VAM150-250FC

Tipo Montaje en techo
Instalación con conducto

Elemento		Modelo		
		VAM150FCVE	VAM250FCVE	
Sistemas de control	Control remoto	BRC301B61		
	Control remoto Tipo cableado	BRC1D52		
		BRC1E52A / BRC1E52B *		
		DCS302C51		
	Sistemas de control centralizado	Control remoto central	DCS301B61 (Información general) DCS301B51 (Para mercados de la UE)	
		Mando unificado de ENCENDIDO/APAGADO	DST301B51	
		Temporizador de programación	DCM601A51	
		iTouch Manager	DCS601C51	
		iTouch Controller	DCC601A51	
		iTab Controller	EKMBOXA7V1	
		Adaptador Modbus DIII	KRP2A61 (Información general) KRP2A51 (Para mercados de la UE)	
	PCB de adaptador	** Adaptador de cable para accesorios eléctricos	KRP50-2	
		** Para humidificadores	KRP50-2A90	
		*** Caja de instalación para PCB de adaptador	BRP4A50	
		Para kit de control de resistencia		
Misceláneo	Filtro de aire de sustitución	YAFF323F15	YAFF323F25	
	Filtro de alta eficiencia	YAFM323F15	YAFM323F25	

Notas

- * BRC1E52A Idiomas incluidos: inglés, alemán, francés, holandés, español, italiano, griego, portugués, ruso, turco y polaco.
- * BRC1E52B Idiomas incluidos: inglés, alemán, albanés, búlgaro, croata, checo, húngaro, rumano, serbio, eslovaco y esloveno.
- ** Para instalar PCB de adaptador KRP2A61, KRP2A51, KRP50-2, es necesaria la caja de instalación KRP50-2A90.
- ** Es posible fijar hasta 2 PCB de adaptador por instalación.
- *** Solo es posible instalar una caja de instalación por unidad interior.

3D099234B

3 Opciones

3 - 1 Opciones

VAM350-2000FC

Tipo Montaje en techo
Instalación con conducto

Elemento		Modelo							
		VAM350FCVE	VAM500FCVE	VAM650FCVE	VAM800FCVE	VAM1000FCVE	VAM1500FCVE	VAM2000FCVE	
Sistema de control	Control remoto	BRC301B61							
	Control remoto Tipo cableado	BRC10S2							
		BRC1E52A / BRC1E52B *							
	Sistemas de control centralizado	Control remoto central	DCS302CS1						
		Mando unificado de ENCENDIDO/APAGADO	DCS301B51						
		Temporizador de programación	DTS301B51						
		iTouch Manager	DCM601A51						
		iTouch Controller	DCS601CS1						
		iTab Controller	DCC601A51						
		Adaptador Modbus DIII	EKMBDXA7V1						
		PCB de adaptador	Adaptador de cable para accesorios eléctricos	KRP2A51 + Caja de instalación KRP1BA101					
	Para resistencias o humidificadores		BRP4A50A						
	Placa de montaje		----					EKMPVAM **	
	Misceláneo	Silenciador	Modelo	---	KDDM24850	KDDM248100	KDDM248100	KDDM248100	KDDM248100 x 2
Diámetro exterior [mm]			---	Ø200	Ø200	Ø250	Ø250	Ø250	Ø250
Filtro de alta eficiencia		EN779 M6	EKAFV50F6	EKAFV80F6	EKAFV100F6	EKAFV80F6 x 2	EKAFV100F6 x 2	EKAFV100F6 x 2	EKAFV100F6 x 2
		EN779 F7	EKAFV50F7	EKAFV80F7	EKAFV100F7	EKAFV80F7 x 2	EKAFV100F7 x 2	EKAFV100F7 x 2	EKAFV100F7 x 2
		EN779 F8	EKAFV50F8	EKAFV80F8	EKAFV100F8	EKAFV80F8 x 2	EKAFV100F8 x 2	EKAFV100F8 x 2	EKAFV100F8 x 2
CO2 Sensor		BRYMA6S	BRYMA6S	BRYMA6S	BRYMA100	BRYMA100	BRYMA200	BRYMA200	

Notas

- * BRC1E52A Idiomas incluidos: inglés, alemán, francés, holandés, español, italiano, griego, portugués, ruso, turco y polaco.
- * BRC1E52B Idiomas incluidos: inglés, alemán, albanés, búlgaro, croata, checo, húngaro, rumano, serbio, eslovaco y esloveno.
- ** Para instalar una PCB de adaptador en unidades VAM1500FC/VAM2000FC, es necesaria la placa de montaje EKMPVAM.
- Los humidificadores y las resistencias no pueden combinarse.
- Si solicita 1 juego de filtros, puede utilizarlo para el lado de suministro o el lado de escape. Para disponer de filtros en los dos lados, necesitará 2 juegos de filtros.

3D099233B

4 Rendimiento de intercambio

4 - 1 Rendimiento de intercambio

4

VAM-FC

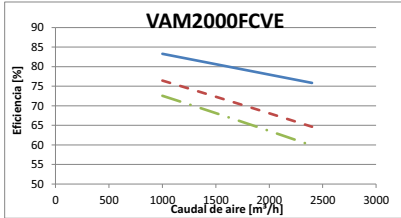
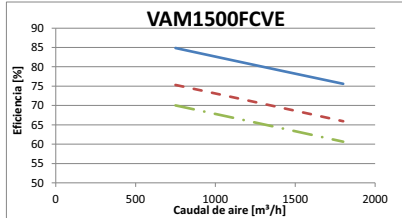
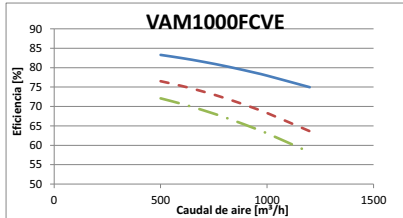
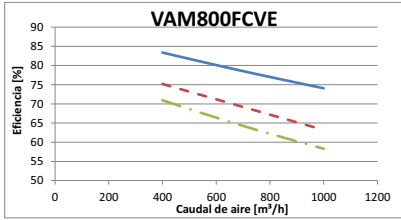
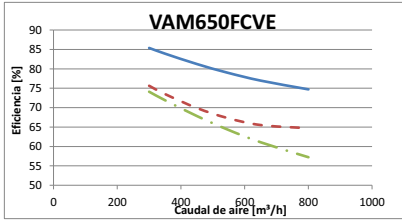
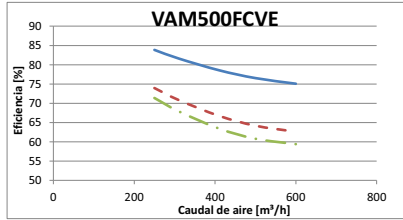
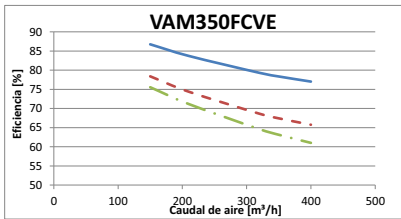
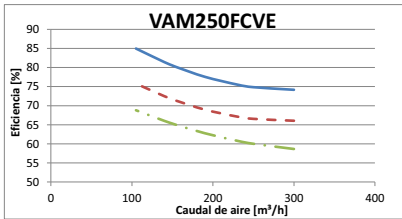
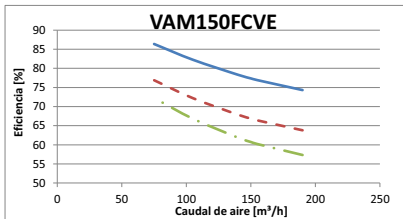

— Eficiencia de intercambio de temperatura
- - - Eficiencia de intercambio de entalpía (calentación)
- - - Eficiencia de intercambio de entalpía (refrigeración)

Notas
 1. Eficiencia según JIS B 8628

3D100465

4 Rendimiento de intercambio

4 - 1 Rendimiento de intercambio

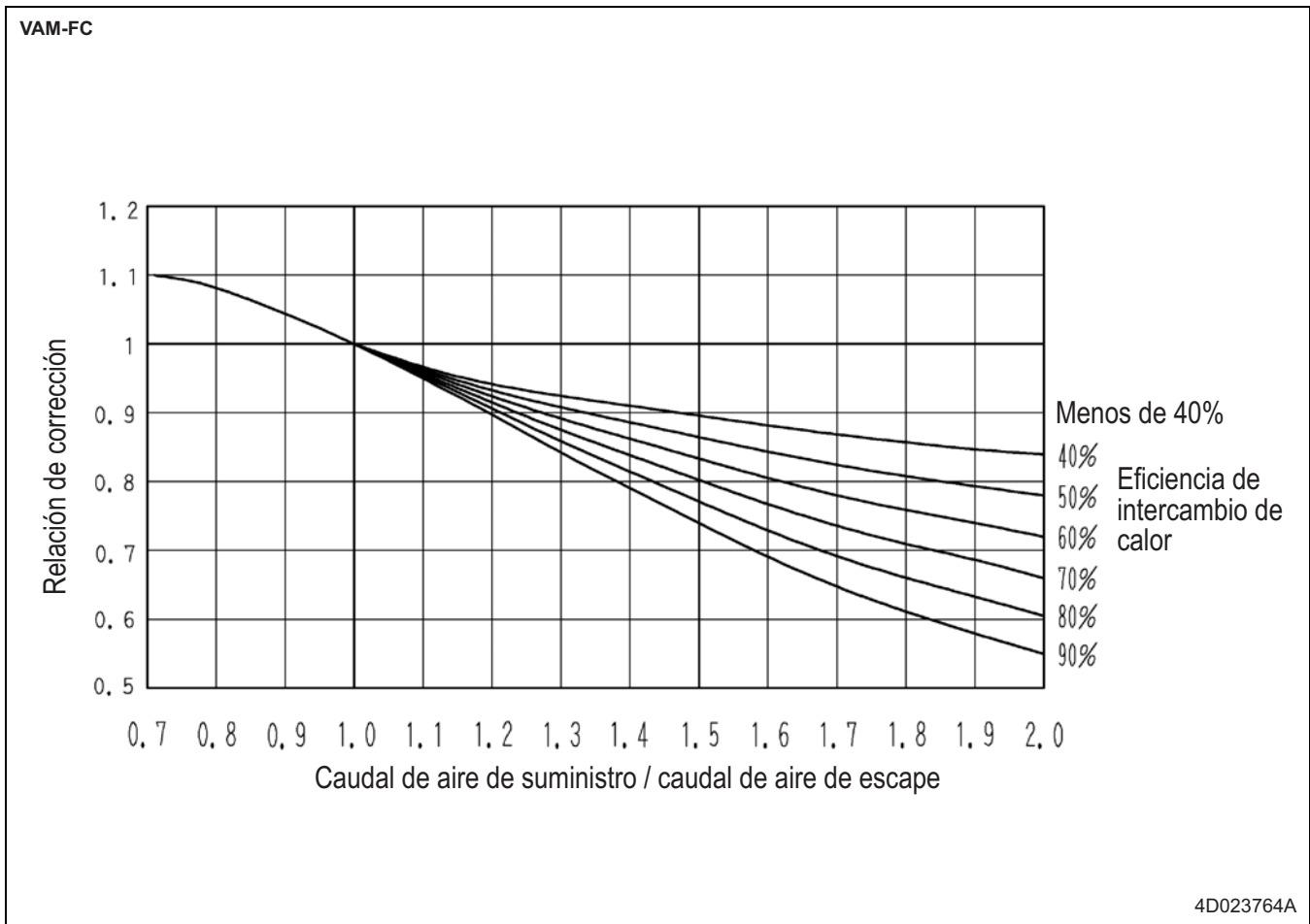

5 Planos de dimensiones

5 - 1 Planos de dimensiones

5

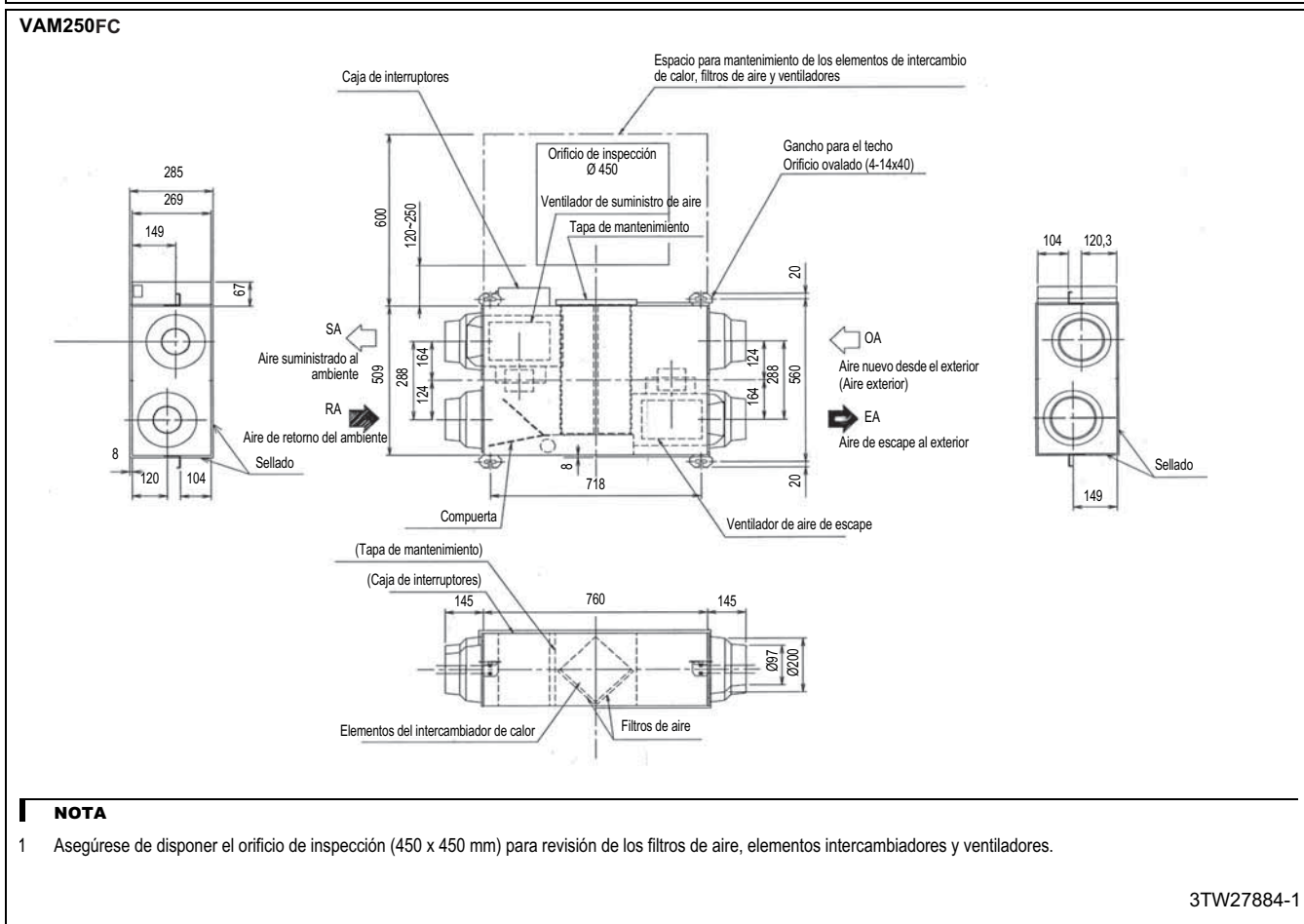
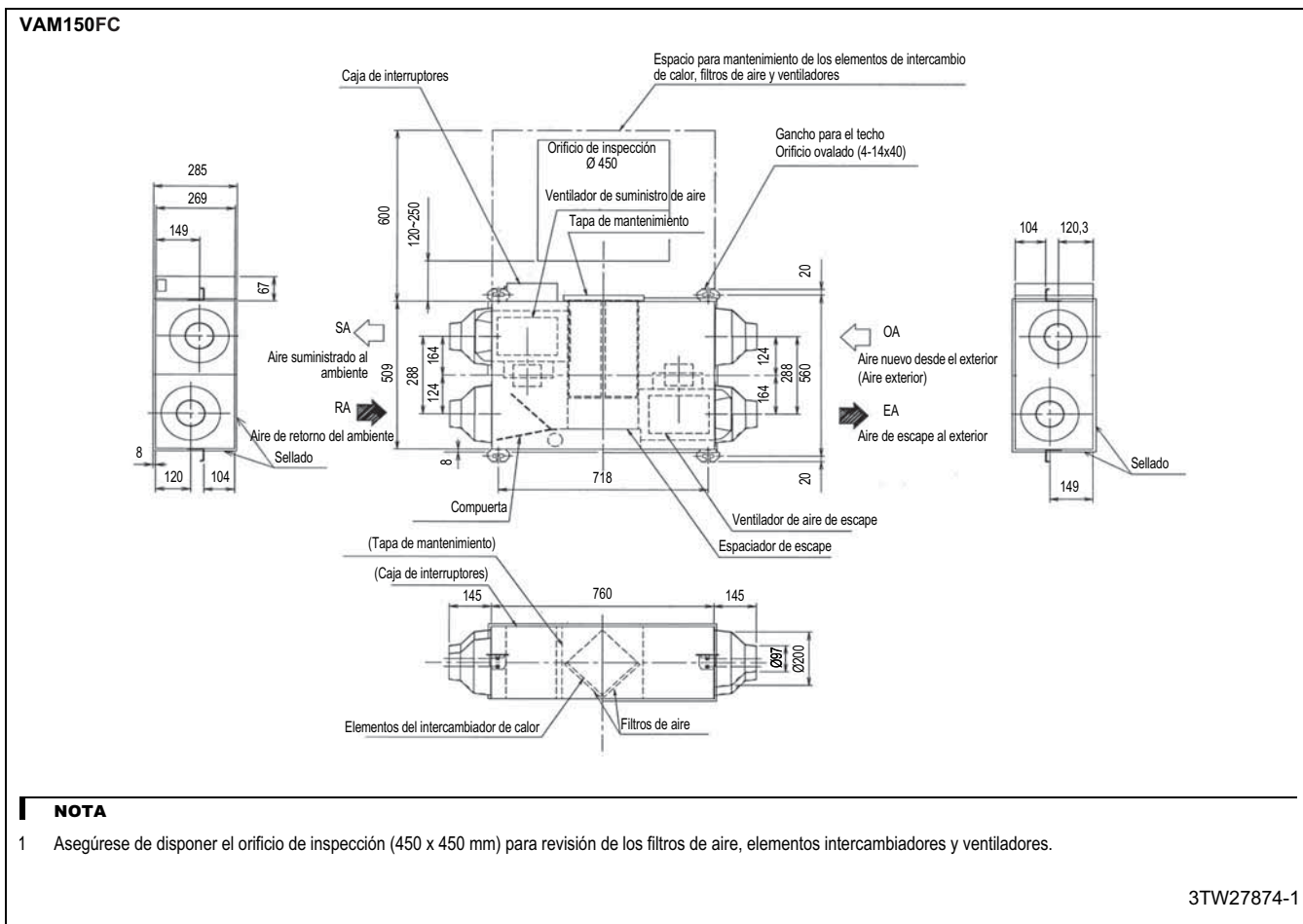

5 Planos de dimensiones

5 - 1 Planos de dimensiones

VAM350FC

Labels and dimensions for VAM350FC:

- Front view: (301), 8, 285, 8, Sellado, 112, 164, 121, 112
- Top view: Gancho del techo 4 – Orificio ovalado de 12 x 40, Ventilador de aire de salida, Placa de amortiguación, EA ← Aire expulsado al exterior, OA → Aire nuevo del exterior (aire exterior), RA ← Aire de retorno de la habitación, SA → Aire de entrada a la habitación Ventilador del aire de entrada, Caja de interruptores, Orificio de inspección, Espacio de mantenimiento para el elemento del intercambiador de calor, los filtros de aire y los ventiladores, 22, 758, 416, 263, 153, 800, 450, 630, 150 - 250, >600
- Bottom view: Elemento de intercambio de calor, 132, 8, 812, 8, 132, 8, ∅200, ∅146, Tapa de mantenimiento, Filtros de aire, Caja de interruptores

NOTAS

1. Asegúrese de proporcionar un orificio de inspección para inspeccionar los filtros de aire, los elementos de intercambio y los ventiladores.

3D081162

VAM500FC

Labels and dimensions for VAM500FC:

- Front view: (301), 8, 285, 8, Sellado, 112, 164, 121, 112
- Top view: Gancho del techo 4 – Orificio ovalado de 12 x 40, Ventilador de aire de salida, Placa de amortiguación, EA ← Aire expulsado al exterior, OA → Aire nuevo del exterior (aire exterior), RA ← Aire de retorno de la habitación, SA → Aire de entrada a la habitación Ventilador del aire de entrada, Caja de interruptores, Orificio de inspección, Espacio de mantenimiento para el elemento del intercambiador de calor, los filtros de aire y los ventiladores, 22, 758, 416, 263, 153, 800, 450, 630, 151.5 - 250, >600
- Bottom view: Elemento de intercambio de calor, 84, 8, 812, 8, 84, 8, ∅221.3, ∅196.8, Tapa de mantenimiento, Filtros de aire, Caja de interruptores

NOTAS

1. Asegúrese de proporcionar un orificio de inspección para inspeccionar los filtros de aire, los elementos de intercambio y los ventiladores.

3D081163

5 Planos de dimensiones

5 - 1 Planos de dimensiones

5

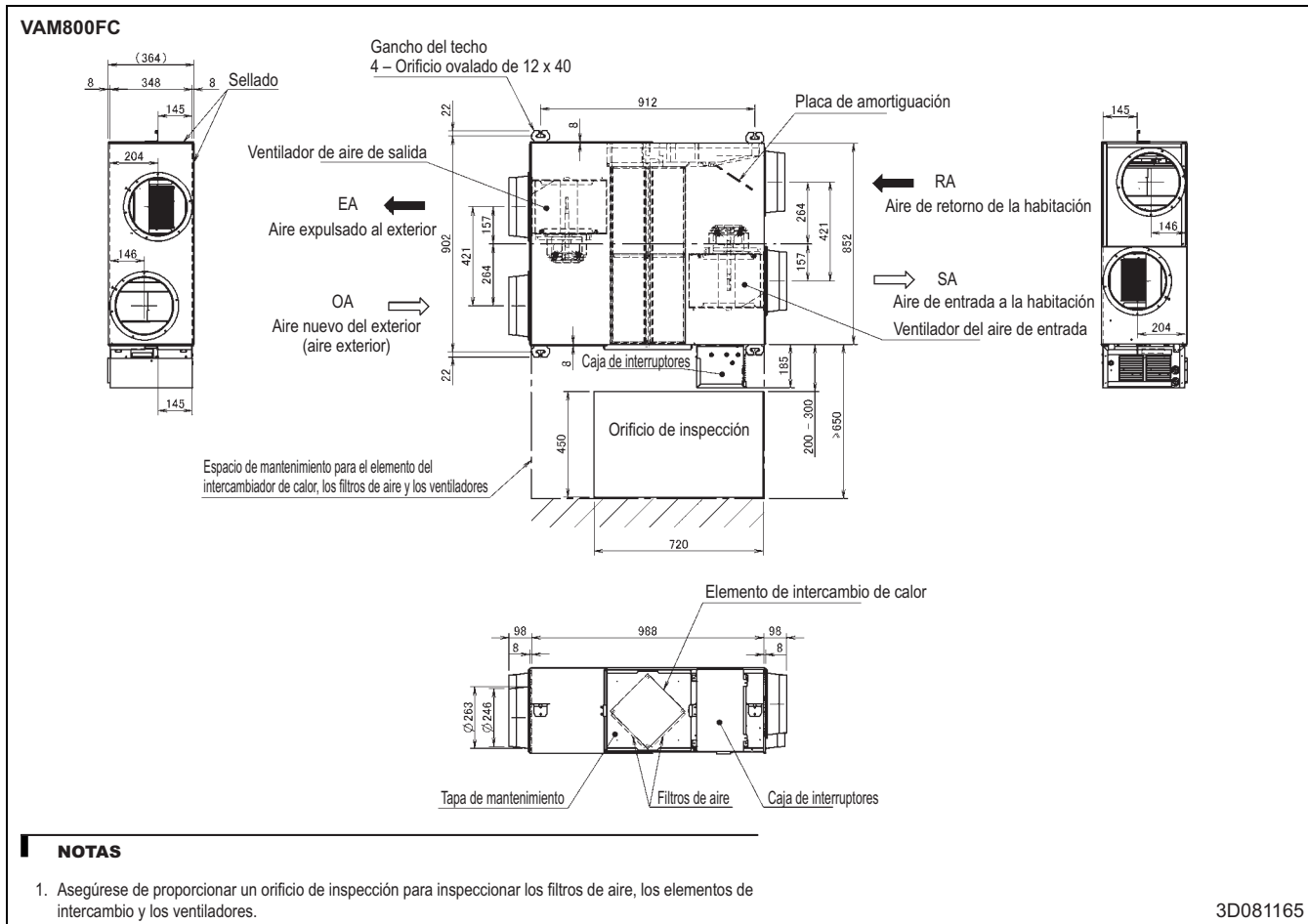
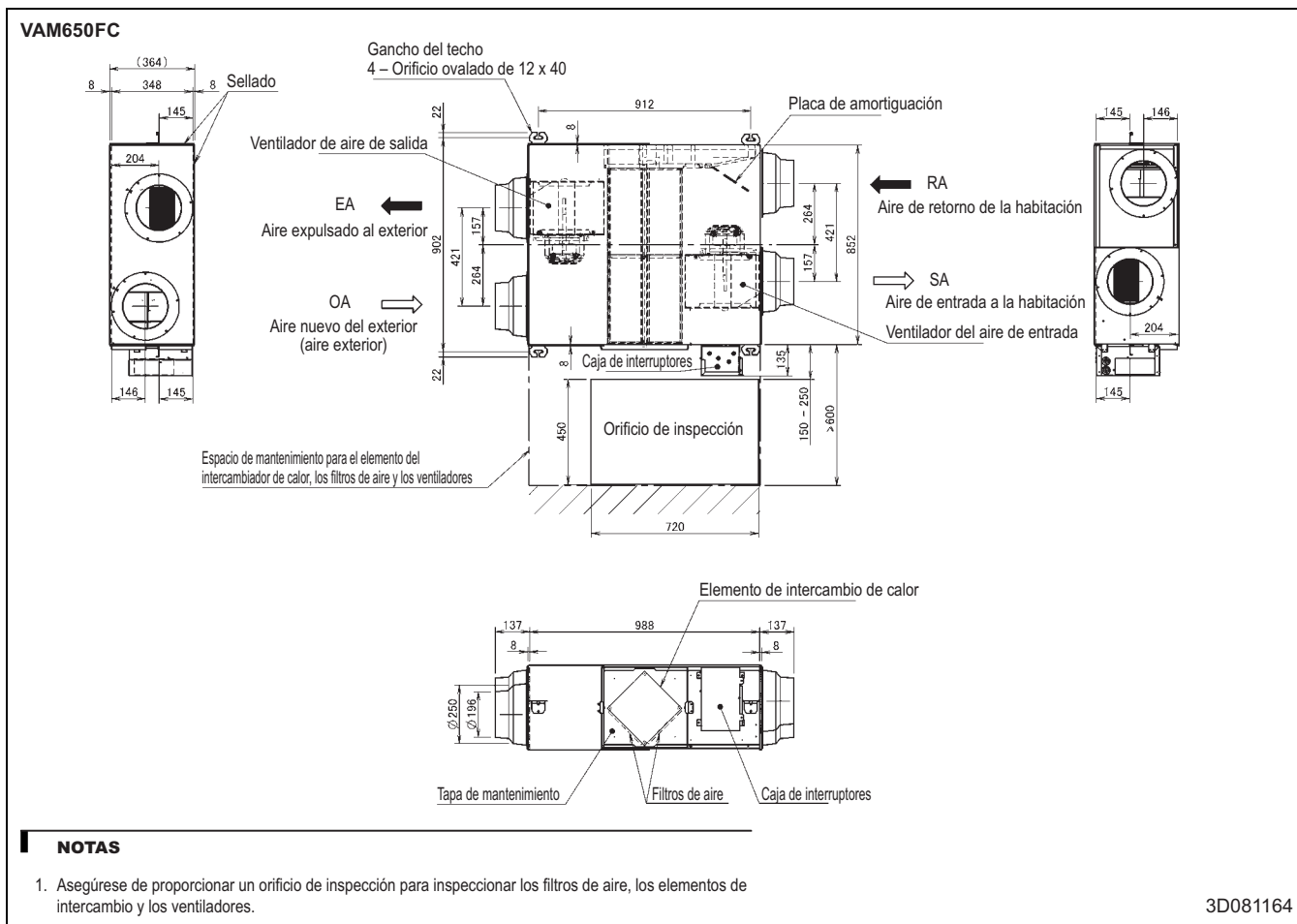

5 Planos de dimensiones

5 - 1 Planos de dimensiones

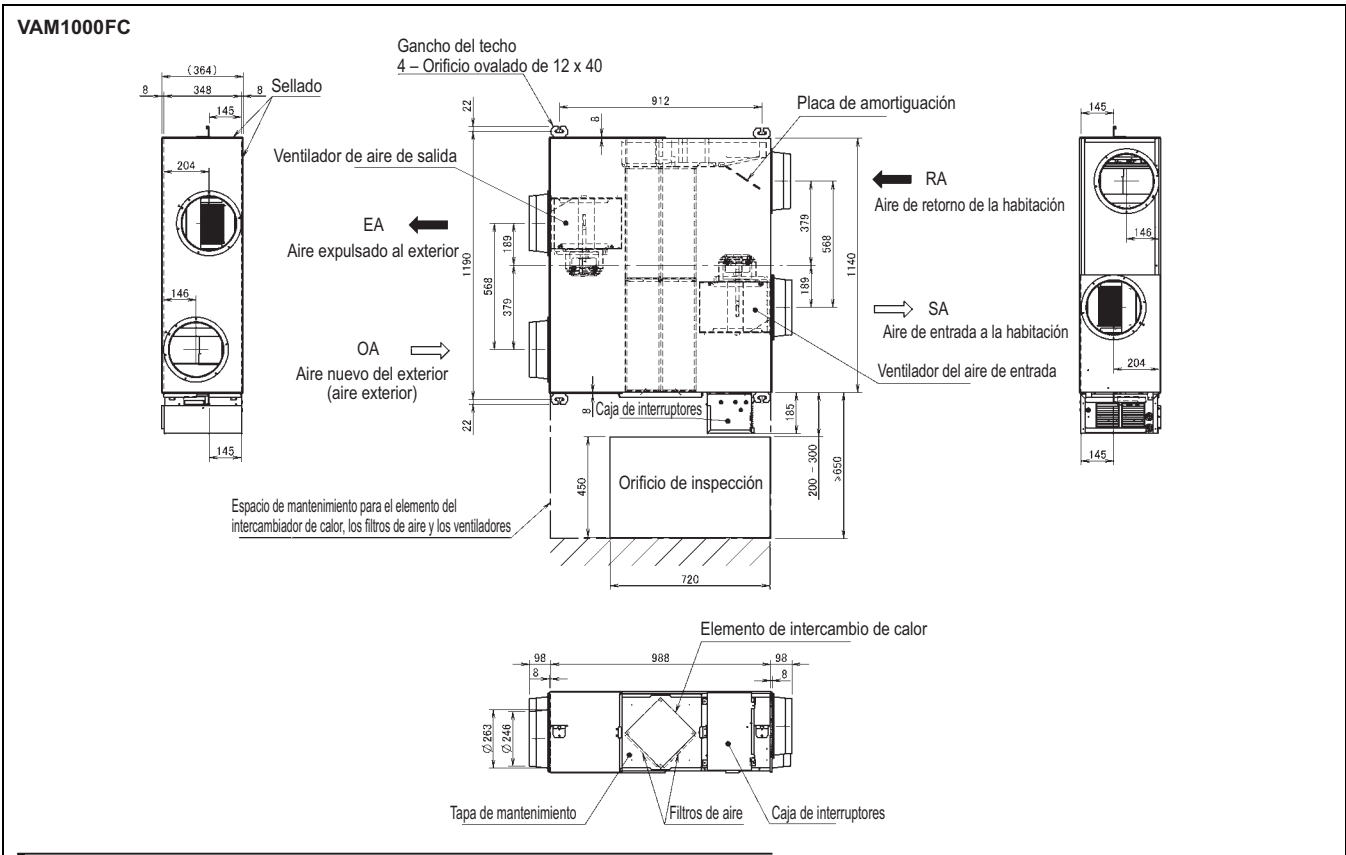

NOTAS

- Asegúrese de proporcionar un orificio de inspección para inspeccionar los filtros de aire, los elementos de intercambio y los ventiladores.

3D081166

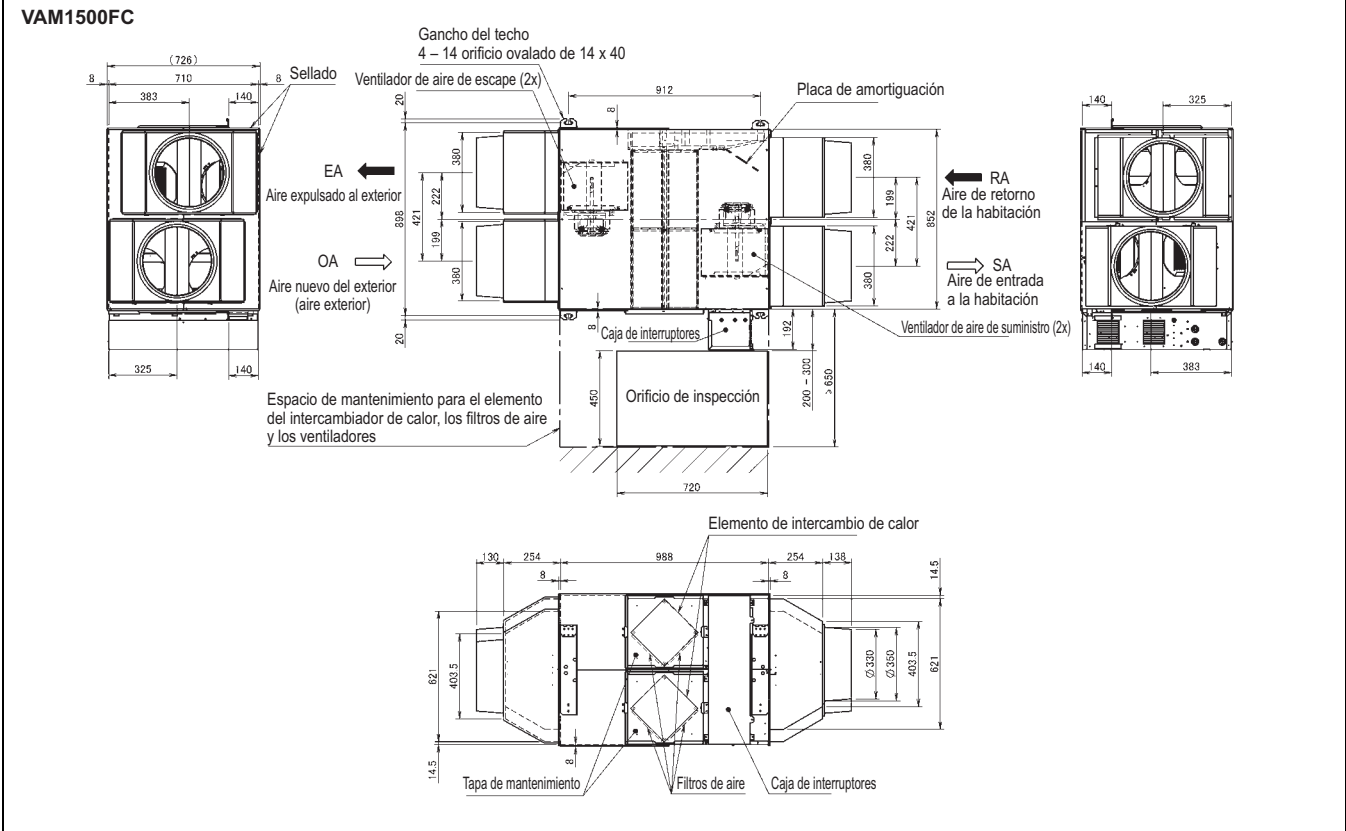

NOTAS

- Asegúrese de proporcionar un orificio de inspección para inspeccionar los filtros de aire, los elementos de intercambio y los ventiladores.

3D081167

5 Planos de dimensiones

5 - 1 Planos de dimensiones

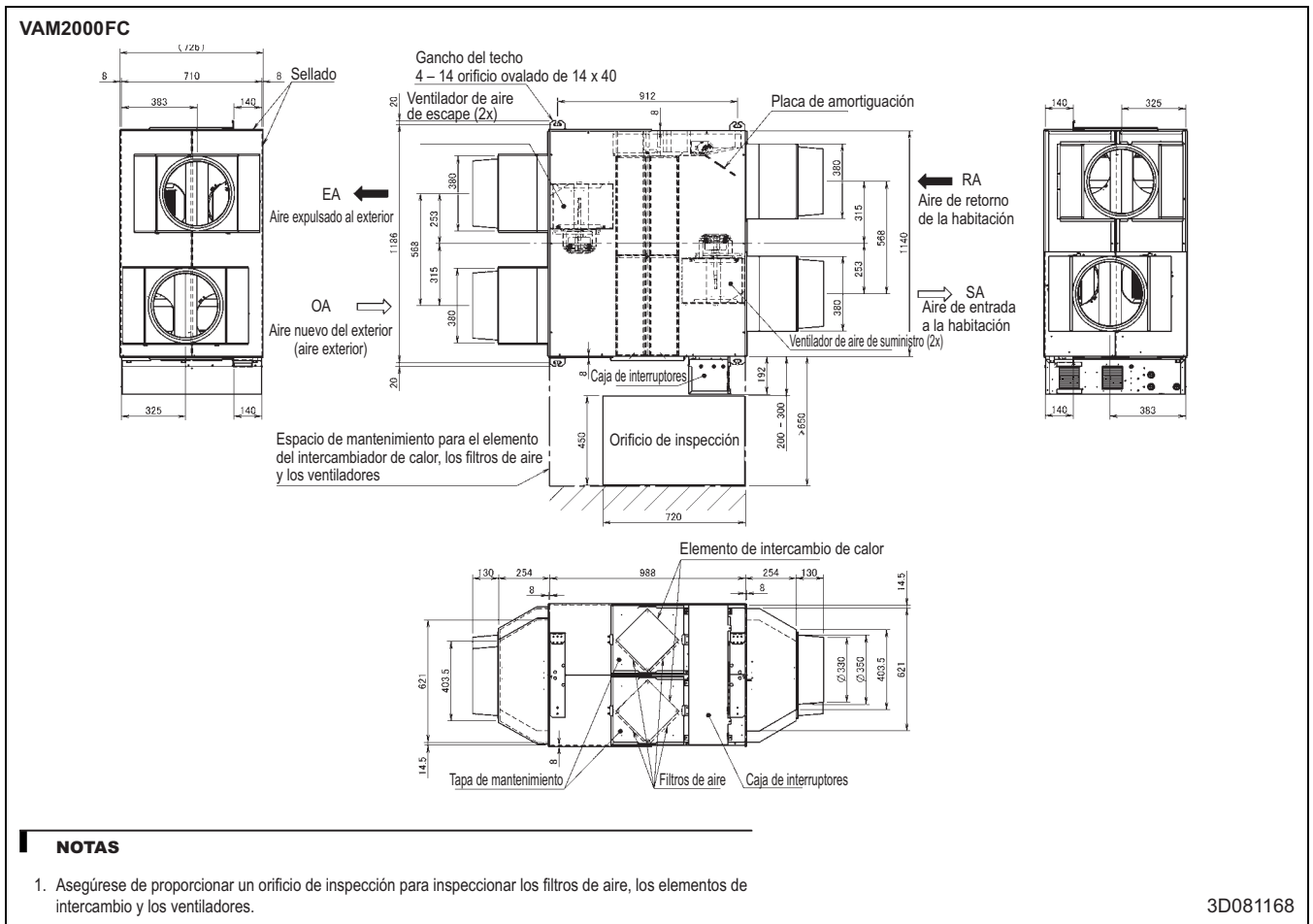

3D081168

6 Centro de gravedad

6 - 1 Centro de gravedad

VAM350-500FC

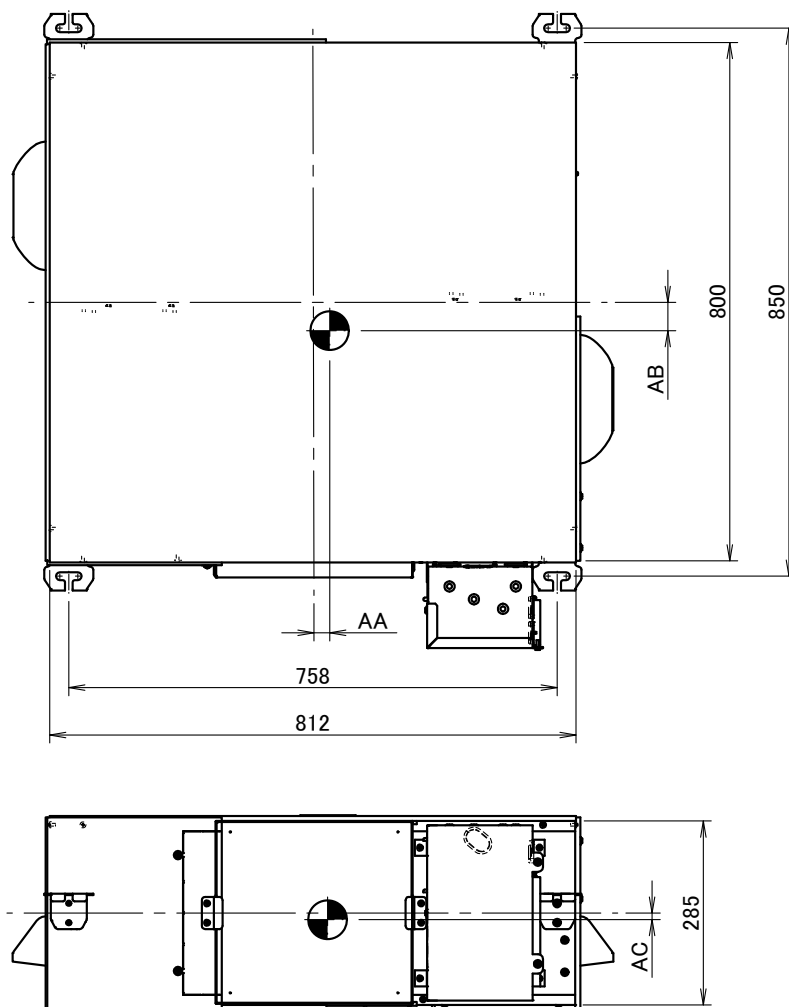

Unidad	AA	AB	AC
VAM350*	24	51	10
VAM500*	23	36	9

4D081262A

6 Centro de gravedad

6 - 1 Centro de gravedad

VAM650-800FC

6

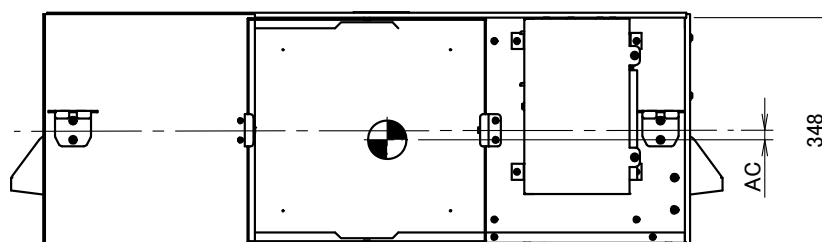
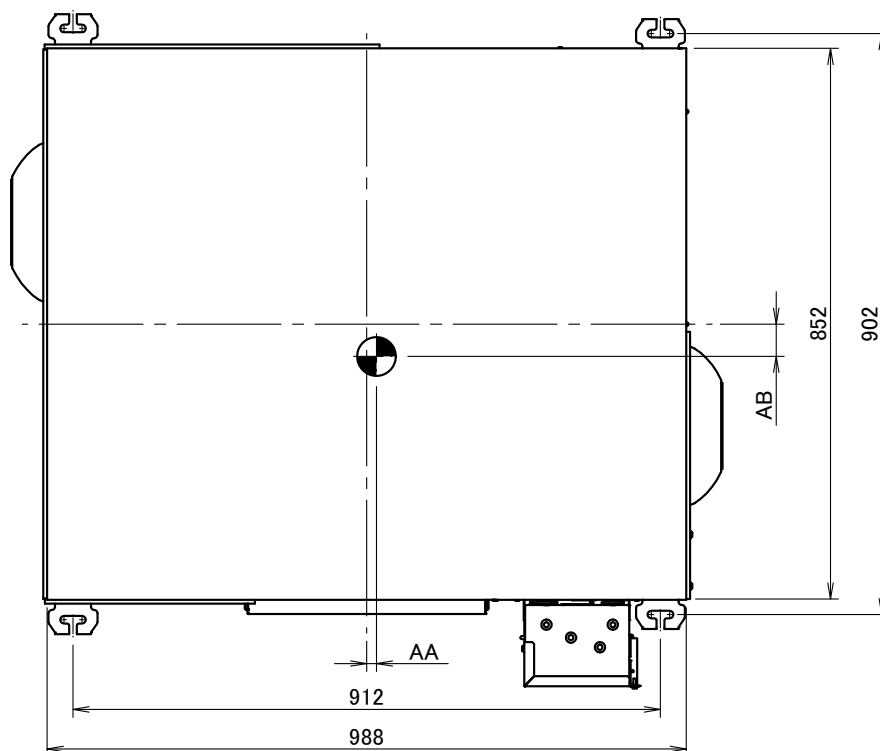

Unidad	AA	AB	AC
VAM650*	20	42	6
VAM800*	32	58	5

4D081263A

6 Centro de gravedad

6 - 1 Centro de gravedad

VAM1000FC

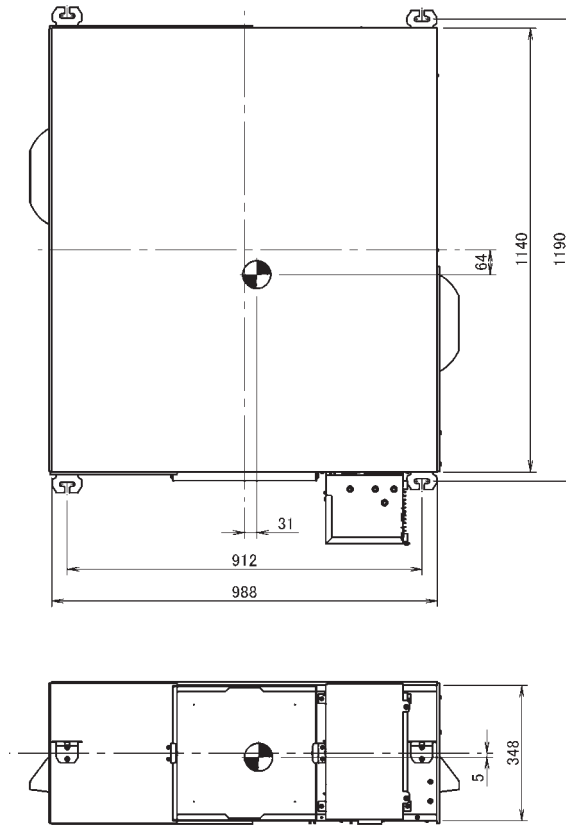

4D081264

VAM1500FC

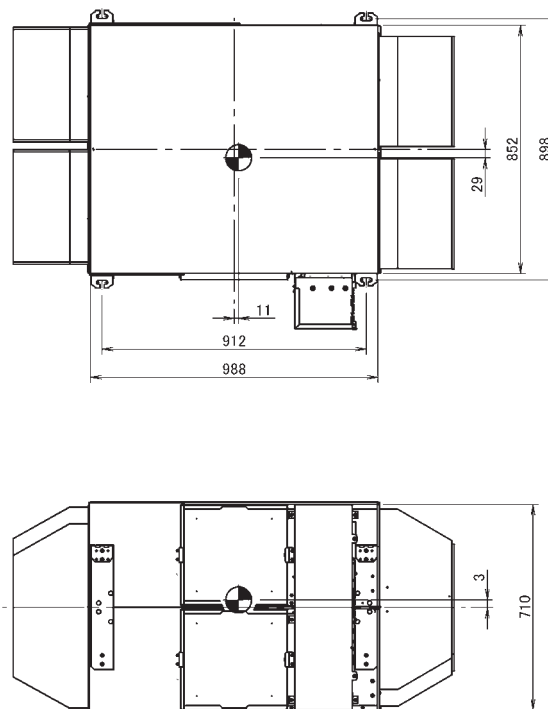

4D081265

6 Centro de gravedad

6 - 1 Centro de gravedad

6

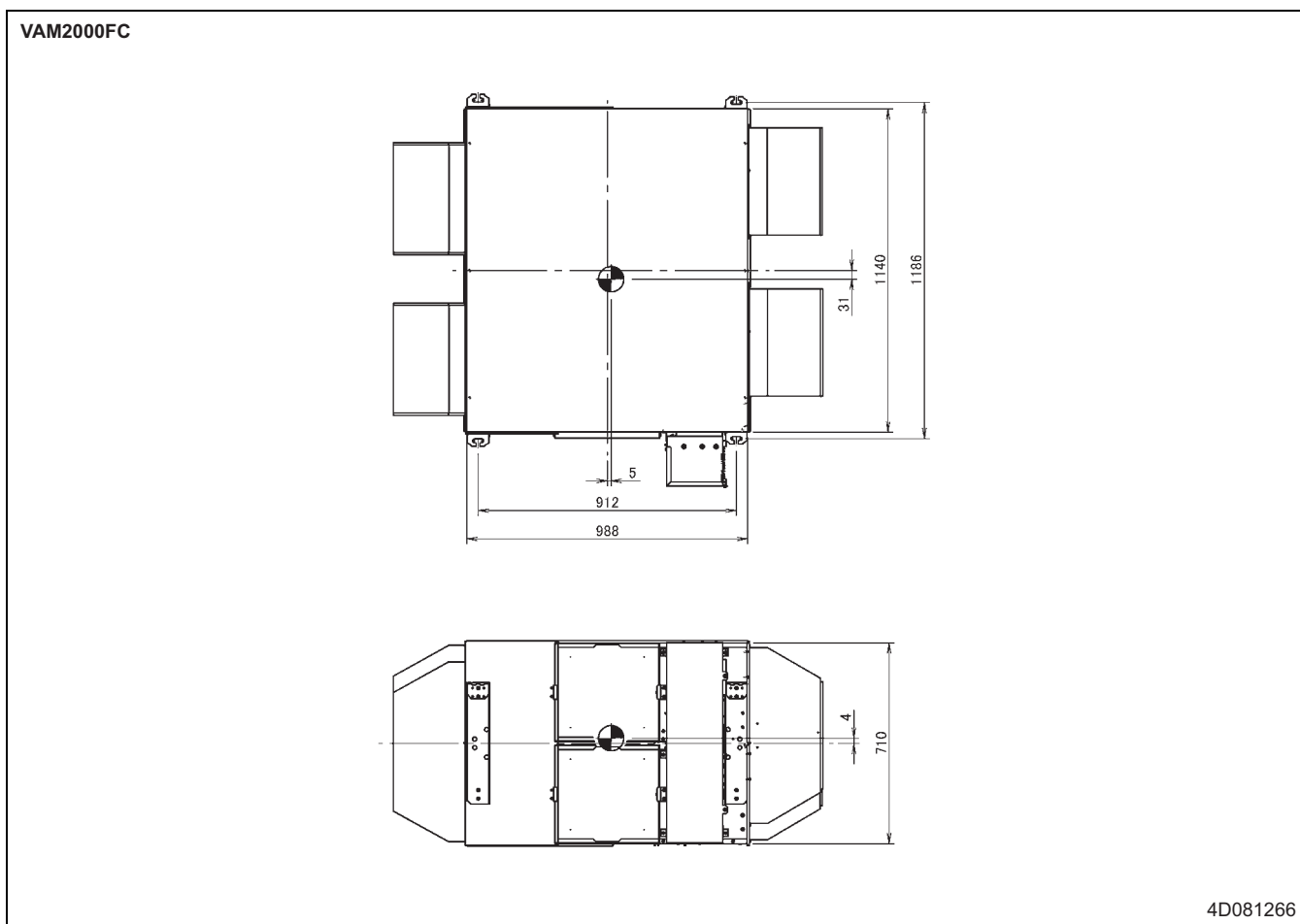

7 Diagramas de cableado

7 - 1 Diagramas de cableado para sistemas monofásicos

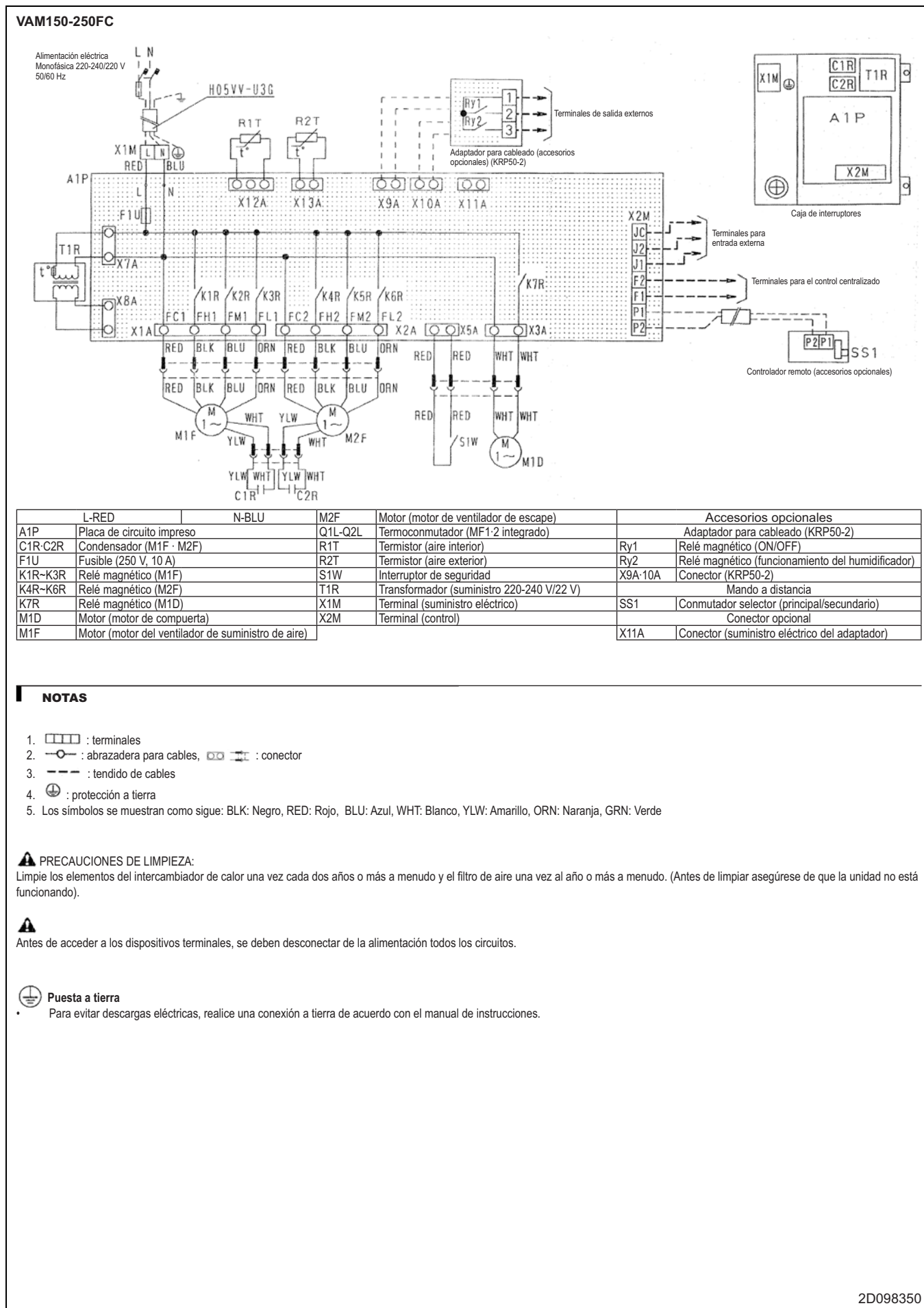

NOTAS

- □ □ □ : terminales
- — : abrazadera para cables, □ □ □ □ : conector
- : tendido de cables
- ⊕ : protección a tierra
- Los símbolos se muestran como sigue: BLK: Negro, RED: Rojo, BLU: Azul, WHT: Blanco, YLW: Amarillo, ORN: Naranja, GRN: Verde

PRECAUCIONES DE LIMPIEZA:

Limpie los elementos del intercambiador de calor una vez cada dos años o más a menudo y el filtro de aire una vez al año o más a menudo. (Antes de limpiar asegúrese de que la unidad no está funcionando).



Antes de acceder a los dispositivos terminales, se deben desconectar de la alimentación todos los circuitos.



Puesta a tierra

- Para evitar descargas eléctricas, realice una conexión a tierra de acuerdo con el manual de instrucciones.

7 Diagramas de cableado

7 - 1 Diagramas de cableado para sistemas monofásicos

7

VAM350-650FC

220-240V/220V
50/60Hz

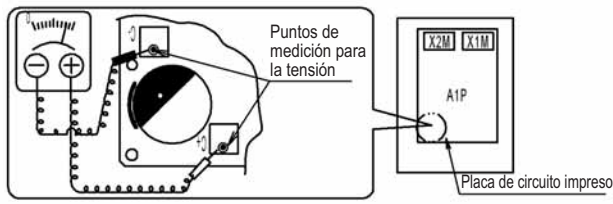
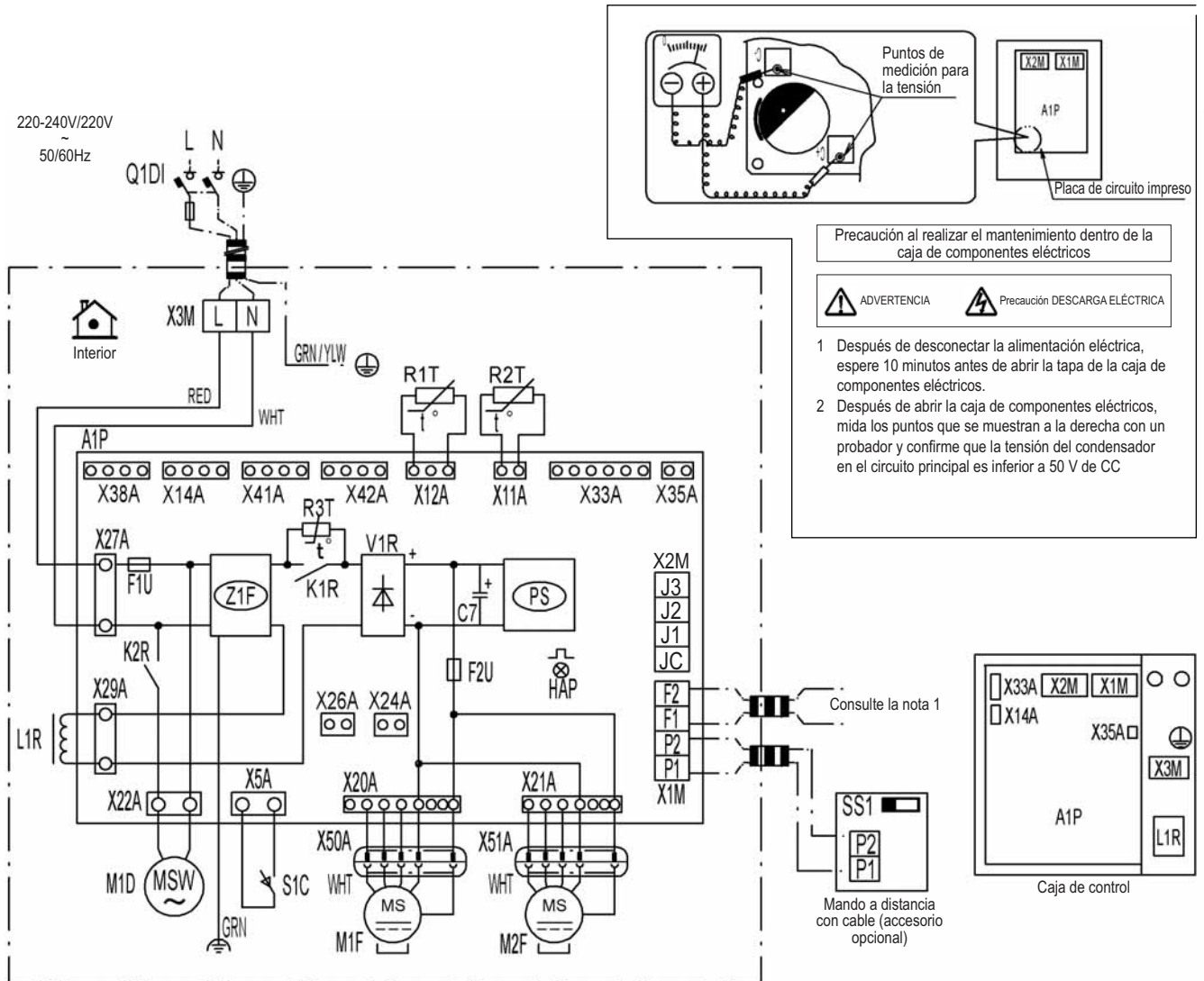

Precaución al realizar el mantenimiento dentro de la caja de componentes eléctricos

⚠ ADVERTENCIA ⚠ Precaución DESCARGA ELÉCTRICA

- 1 Después de desconectar la alimentación eléctrica, espere 10 minutos antes de abrir la tapa de la caja de componentes eléctricos.
- 2 Después de abrir la caja de componentes eléctricos, mida los puntos que se muestran a la derecha con un probador y confirme que la tensión del condensador en el circuito principal es inferior a 50 V de CC

Consulte la nota 1

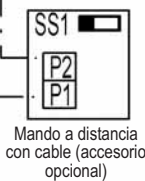

A1P	Placa de circuito impreso	Q1DI	Detector de fugas a tierra en la obra (Máx. 300 mA)	MANDO A DISTANCIA	
C1	Condensador (M1F)			SS1	Interruptor selector
F1U	Fusible T, 6,3A, 250V (A1P)	R1T	Termistor (aire interior)	CONECTOR PARA LA OPCIÓN (consulte la nota 3)	
H1U	Fusible T, 5A, 250V (A1P)	R2T	Termistor (aire exterior)	X14A	Conector (sensor de CO ₂)
HAP	Luz piloto (monitor de servicio - verde)	R3T	Termistor (PTC)	X24A	Conector (compuerta exterior)
K1R	Relé magnético	S1C	Interruptor de seguridad del motor del amortiguador	X28A	Conector (señal de filtro)
K2R	Relé magnético	X1M	Terminal (A1P)	X33A	Conector (PCI del contacto)
L1R	Reactor	X2M	Terminal (entrada exterior) (A1P)	X35A	Conector (PCI de aparatos)
M1F	Motor (ventilador de suministro de aire)	X3M	Terminal (suministro eléctrico)	X41A	Conector (sensor de humedad 1)
M2F	Motor (ventilador de aire de salida)	V1R	Puente de diodos	X42A	Conector (sensor de humedad 2)
M1D	Motor (amortiguador)	Z1F	Filtro de ruido		
PS	Conmutación de alimentación eléctrica (A1P)				

- L : Con corriente
- N : Neutro
- ⚡ : Tendido de cables
- : Regleta de terminales
- ⊞ : Conector
- ⚡ : Conexión
- ⚡ : Conector de relé
- ⊞ : Protección a tierra (tornillo)
- ⚡ : Conexión a tierra insonora
- Colores: BLK: Negro
- BLU: Azul
- ORG: Naranja
- RED: Rojo
- WHT: Blanco
- YLW: Amarillo
- GRN: Verde

3D080682C

NOTAS

- 1 Si utiliza un mando a distancia centralizado, conéctelo a la unidad tal como se indica en el manual de instalación incluido con el producto.
- 2 Al conectar los cables de entrada desde el exterior, puede seleccionar la operación de actualización o de control ON/OFF. (Contacto con una carga mínima aplicable de 12 V de CC, 1 mA)
- 3 Para conocer los detalles de la conexión, consulte el manual adjunto del kit opcional.
- 4 El SS1 (A1P) viene ajustado de fábrica al valor "nor." La unidad no funcionará si se modifica este ajuste.

7 Diagramas de cableado

7 - 1 Diagramas de cableado para sistemas monofásicos

VAM800-1000FC

Puntos de medición para la tensión

Placa de circuito impreso

Precaución al realizar el mantenimiento dentro de la caja de componentes eléctricos

ADVERTENCIA

Precaución DESCARGA ELÉCTRICA

- 1 Después de desconectar la alimentación eléctrica, espere 10 minutos antes de abrir la tapa de la caja de componentes eléctricos.
- 2 Después de abrir la caja de componentes eléctricos, mida los puntos que se muestran a la derecha con un probador y confirme que la tensión del condensador en el circuito principal es inferior a 50 V de CC

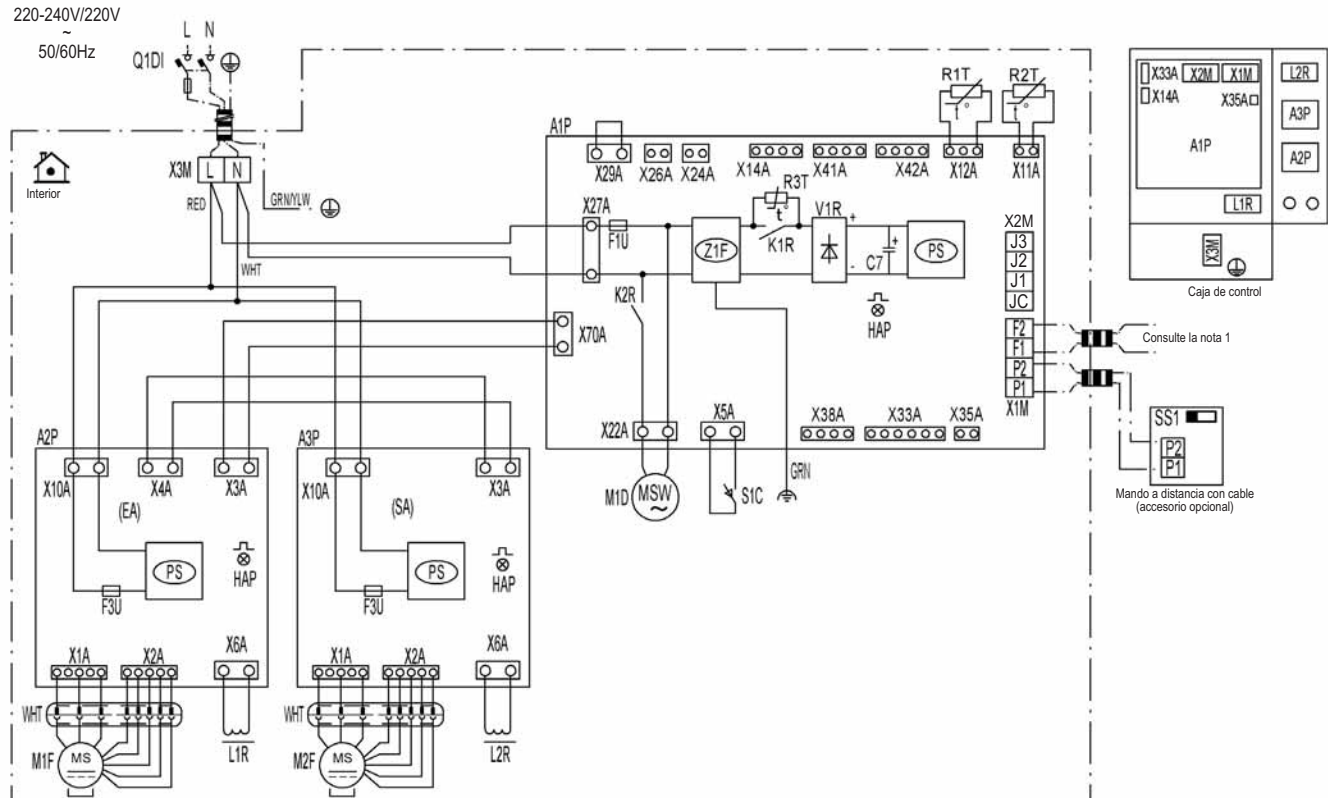

A1P	Placa de circuito impreso	M1D	Motor (amortiguador)	MANDO A DISTANCIA	
A2P	Conjunto de placa de circuito impreso (ventilador)	PS	Comutación de alimentación eléctrica (A1P)	SS1	Interruptor selector
A3P	Conjunto de placa de circuito impreso (ventilador)	Q1DI	Detector de fugas a tierra en la obra (Máx. 300 MA)	CONECTOR PARA LA OPCIÓN (consulte la nota 3)	
C1	Condensador (M1F)	R1T	Termistor (aire interior)	X14A	Conector (sensor de CO ₂)
F1U	Fusible T, 6.3A, 250V (A1P)	R2T	Termistor (aire exterior)	X24A	Conector (puerta exterior)
F3U	Fusible T, 6.3A, 250V (A2P,A3P)	R3T	Termistor (PTC)	X26A	Conector (señal de filtro)
HAP	Luz piloto (monitor de servicio - verde)	S1C	Interruptor de seguridad del motor del amortiguador	X33A	Conector (PCI del contacto)
K1R	Relé magnético	X1M	Terminal (A1P)	X35A	Conector (PCI de aparatos)
K2R	Relé magnético	X2M	Terminal (entrada exterior) (A1P)	X41A	Conector (sensor de humedad 1)
L1R	Reactor	X3M	Terminal (suministro eléctrico)	X42A	Conector (sensor de humedad 2)
L2R	Reactor	V1R	Puente de diodos		
M1F	Motor (ventilador de suministro de aire)	Z1F	Filtro de ruido		
M2F	Motor (ventilador de aire de salida)				

- | | | | |
|-------------------------|----------------------------------|---------------------|---------------|
| L : con corriente | : Conexión | Colores: BLK: Negro | WHT: Blanco |
| N : Neutro | : Conector de relé | BLU: Azul | YLW: Amarillo |
| : Tendido de cables | : Protección a tierra (tornillo) | ORG: Naranja | GRN: Verde |
| : Regleta de terminales | : Conexión a tierra insonora | RED: Rojo | |
| : Conector | | | |

2D080683B

NOTAS

- 1 Si utiliza un mando a distancia centralizado, conéctelo a la unidad tal como se indica en el manual de instalación incluido con el producto.
- 2 Al conectar los cables de entrada desde el exterior, puede seleccionar la operación de actualización o de control ON/OFF. (Contacto con una carga mínima aplicable de 12 V de CC, 1 mA)
- 3 Para conocer los detalles de la conexión, consulte el manual adjunto del kit opcional.
- 4 El SS1 (A1P) viene ajustado de fábrica al valor "nor." La unidad no funcionará si se modifica este ajuste.

7 Diagramas de cableado

7 - 1 Diagramas de cableado para sistemas monofásicos

VAM1500-2000FC

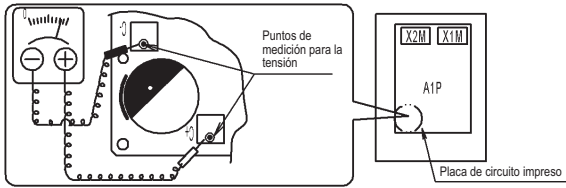

Precaución al realizar el mantenimiento dentro de la caja de componentes eléctricos



- 1 Después de desconectar la alimentación eléctrica, espere 10 minutos antes de abrir la tapa de la caja de componentes eléctricos.
- 2 Después de abrir la caja de componentes eléctricos, mida los puntos que se muestran a la derecha con un probador y confirme que la tensión del condensador en el circuito principal es inferior a 50 V de CC

220-240 V/220 V

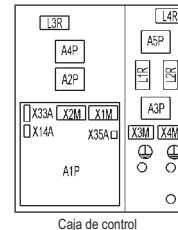
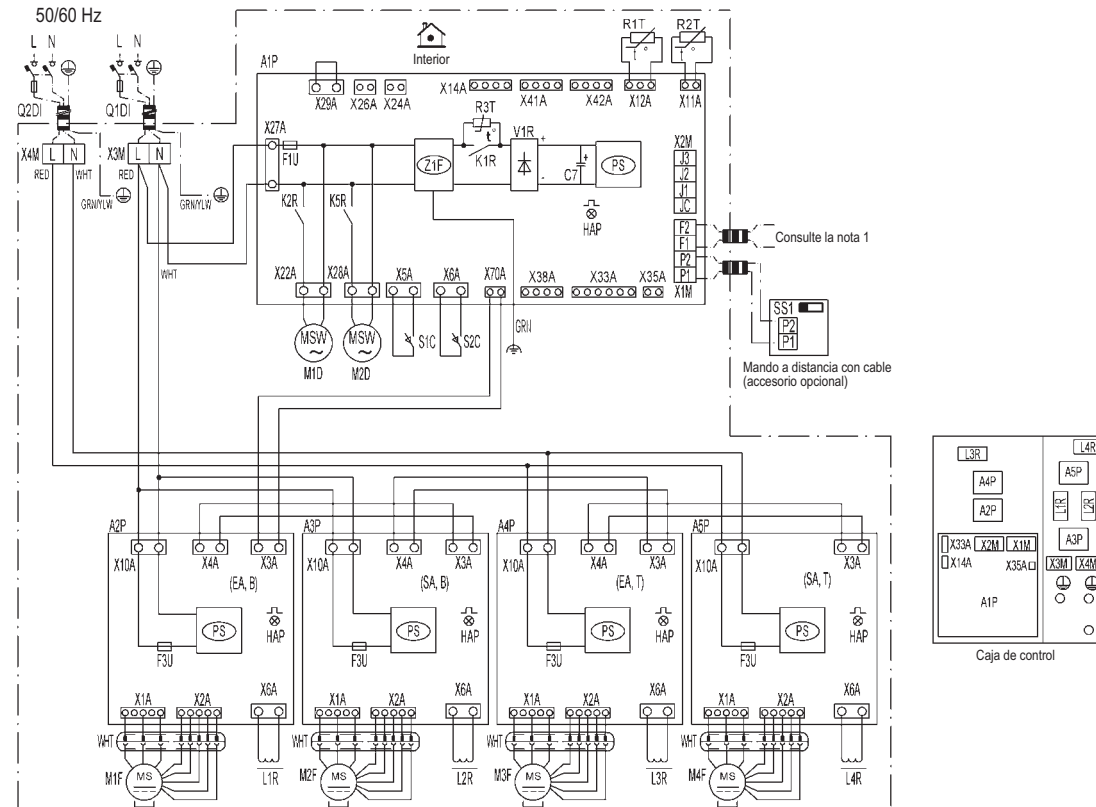

A1P	Placa de circuito impreso	M4F	Motor (ventilador de suministro de aire) (parte superior)	V1R	Puente de diodos
A2P-A4P	Conjunto de placa de circuito impreso (ventilador)	M1D, M2D	Motor (amortiguador)	Z1F	Filtro de ruido
A5P	Conjunto de placa de circuito impreso (ventilador)	PS	Comutación de alimentación eléctrica (A1P)	MANDO A DISTANCIA	
C1	Condensador (M1F)	Q1DI, Q2DI	Detector de fugas a tierra en la obra (Máx. 300 mA)	SS1	Interruptor selector
F1U	Fusible T, 6,3 A, 250 V (A1P)	R1T, R2T	Termistor (aire interior)	CONECTOR PARA LA OPCIÓN (consulte la nota 3)	
F3U	Fusible T, 6,3 A, 250 V (A2P, A3P, A4P, A5P)	R3T	Termistor (PTC)	X14A	Conector (sensor de CO ₂)
HAP	Luz piloto (monitor de servicio - verde)	S1C, S2C	Interruptor de seguridad del motor del amortiguador	X24A	Conector (puerta exterior)
K1R	Relé magnético	S1M	Terminal (A1P)	X26A	Conector (señal de filtro)
K2R, K5R	Relé magnético	X1M	Terminal (entrada exterior) (A1P)	X33A	Conector (PCI del contacto)
L1R-L4R	Reactor	X2M	Terminal (suministro eléctrico)	X35A	Conector (PCI de aparatos)
M1F	Motor (ventilador de aire de salida) (parte inferior)	X3M	Terminal (suministro eléctrico)	X41A	Conector (sensor de humedad 1)
M2F	Motor (ventilador de suministro de aire) (parte inferior)			X42A	Conector (sensor de humedad 2)
M3F	Motor (ventilador de aire de salida) (parte superior)				

- | | | | |
|---------------------------|------------------------------------|---------------------|---------------|
| L : Con corriente | ⬇ : Conexión | Colores: BLK: Negro | WHT: Blanco |
| N : Neutro | ⬇ : Conector de relé | BLU: Azul | YLW: Amarillo |
| ⬇ : Tendido de cables | ⊕ : Protección a tierra (tornillo) | ORG: Naranja | GRN: Verde |
| □ : Regleta de terminales | ⚡ : Conexión a tierra insonora | RED: Rojo | |
| ⊞ : Conector | | | |

2D080684B

NOTAS

- 1 Si utiliza un mando a distancia centralizado, conéctelo a la unidad tal como se indica en el manual de instalación incluido con el producto.
- 2 Al conectar los cables de entrada desde el exterior, puede seleccionar la operación de actualización o de control ON/OFF. (Contacto con una carga mínima aplicable de 12 V de CC, 1 mA)
- 3 Para conocer los detalles de la conexión, consulte el manual adjunto del kit opcional.
- 4 El SS1 (A1P) viene ajustado de fábrica al valor "nor." La unidad no funcionará si se modifica este ajuste.

8 Datos acústicos

8 - 1 Espectro de potencia sonora

VAM150FC

Potencia sonora

Modelo	Velocidad del ventilador	Hz								
		63	125	250	500	1000	2000	4000	8000	Total
VAM150FCVE	U-H	57	55	48	44	41	33	27	22	46
	H	56	54	47	43	40	32	26	22	45
	L	55	49	43	37	33	25	22	23	40

Notas

1. dBA = Nivel de potencia sonora ponderado A (escala de A de acuerdo con IEC).
2. Intensidad acústica de referencia 0dB = 10E-6μW/m²
3. Medición de acuerdo con ISO 3744
4. En función de las condiciones operativas, la reflexión del sonido y el ruido periférico, es posible que el sonido en funcionamiento sea superior a este valor.

4D099265A

8 Datos acústicos

8 - 1 Espectro de potencia sonora

VAM250FC

Potencia sonora

Modelo	Velocidad del ventilador	Hz								
		63	125	250	500	1000	2000	4000	8000 [dB]	Total [dBA]
VAM250FCVE	U-H	61	59	52	47	44	37	31	26	50
	H	60	58	51	46	43	36	29	26	49
	L	57	51	45	40	35	27	25	26	42

Notas

1. dBA = Nivel de potencia sonora ponderado A (escala de A de acuerdo con IEC).
2. Intensidad acústica de referencia $0\text{dB} = 10\text{E-}6\mu\text{W/m}^2$
3. Medición de acuerdo con ISO 3744
4. En función de las condiciones operativas, la reflexión del sonido y el ruido periférico, es posible que el sonido en funcionamiento sea superior a este valor.

4D099266A

8 Datos acústicos

8 - 1 Espectro de potencia sonora

VAM350FC

Datos de nivel de potencia (en caso de modo de intercambio de calor total)

(dB) (dBA)

Nombre de modelo de la unidad	Velocidad del ventilador	Hz								
		63	125	250	500	1000	2000	4000	8000	Total
VAM350FB	AA	57,5	53,0	49,5	45,0	42,5	39,5	31,5	25,5	48
	A	58,5	51,0	46,5	43,5	40,5	35,0	26,0	26,5	46
	B	58,5	45,5	41,5	38,0	33,5	24,0	25,0	27,0	41

NOTAS

1. dBA = nivel de potencia sonora ponderado en A (escala A de acuerdo con la norma IEC).
2. Intensidad acústica de referencia 0 dB = 10E-6μW/m²
3. Medición de acuerdo con ISO 3744.
4. El nivel de sonido de funcionamiento puede ser mayor que este valor en función de las condiciones de funcionamiento, el sonido reflejado y el ruido periférico.
5. Los niveles de potencia se han calculado teniendo en cuenta que el punto de medición se encuentra justo debajo de la fuente del sonido de funcionamiento.

4D082464

VAM500FC

Datos de nivel de potencia (en caso de modo de intercambio de calor total)

(dB) (dBA)

Nombre de modelo de la unidad	Velocidad del ventilador	Hz								
		63	125	250	500	1000	2000	4000	8000	Total
VAM500FB	AA	57,0	54,0	51,0	48,0	45,0	37,5	27,5	25,5	50
	A	54,0	51,5	49,0	46,0	42,5	36,0	26,5	26,0	48
	B	50,5	47,5	44,0	39,0	33,5	25,0	23,0	24,5	41

NOTAS

1. dBA = nivel de potencia sonora ponderado en A (escala A de acuerdo con la norma IEC).
2. Intensidad acústica de referencia 0 dB = 10E-6μW/m²
3. Medición de acuerdo con ISO 3744.
4. El nivel de sonido de funcionamiento puede ser mayor que este valor en función de las condiciones de funcionamiento, el sonido reflejado y el ruido periférico.
5. Los niveles de potencia se han calculado teniendo en cuenta que el punto de medición se encuentra justo debajo de la fuente del sonido de funcionamiento.

4D082465

VAM650FC

Datos de nivel de potencia (en caso de modo de intercambio de calor total)

(dB) (dBA)

Nombre de modelo de la unidad	Velocidad del ventilador	Hz								
		63	125	250	500	1000	2000	4000	8000	Total
VAM650FB	AA	62,0	58,0	52,5	48,5	45,5	41,5	34,0	26,0	51
	A	61,0	56,5	51,0	47,0	44,5	39,0	30,0	26,0	50
	B	53,5	50,5	46,0	42,0	37,5	32,0	24,0	25,5	44

NOTAS

1. dBA = nivel de potencia sonora ponderado en A (escala A de acuerdo con la norma IEC).
2. Intensidad acústica de referencia 0 dB = 10E-6μW/m²
3. Medición de acuerdo con ISO 3744.
4. El nivel de sonido de funcionamiento puede ser mayor que este valor en función de las condiciones de funcionamiento, el sonido reflejado y el ruido periférico.
5. Los niveles de potencia se han calculado teniendo en cuenta que el punto de medición se encuentra justo debajo de la fuente del sonido de funcionamiento.

4D082466

8 Datos acústicos

8 - 1 Espectro de potencia sonora

8

VAM800FC

Datos de nivel de potencia (en caso de modo de intercambio de calor total)

(dB) (dBA)

Nombre de modelo de la unidad	Velocidad del ventilador	Hz								
		63	125	250	500	1000	2000	4000	8000	Total
VAM800FB	AA	58,0	58,0	52,5	49,5	48,5	41,5	33,5	26,0	53
	A	58,5	57,0	51,5	49,5	47,0	40,5	31,0	27,5	52
	B	54,5	54,5	47,5	44,5	43,0	35,5	24,5	23,5	47

NOTAS

1. dBA = nivel de potencia sonora ponderado en A (escala A de acuerdo con la norma IEC).
2. Intensidad acústica de referencia 0 dB = 10E-6μW/m²
3. Medición de acuerdo con ISO 3744.
4. El nivel de sonido de funcionamiento puede ser mayor que este valor en función de las condiciones de funcionamiento, el sonido reflejado y el ruido periférico.
5. Los niveles de potencia se han calculado teniendo en cuenta que el punto de medición se encuentra justo debajo de la fuente del sonido de funcionamiento.

4D082467

VAM1000FC

Datos de nivel de potencia (en caso de modo de intercambio de calor total)

(dB) (dBA)

Nombre de modelo de la unidad	Velocidad del ventilador	Hz								
		63	125	250	500	1000	2000	4000	8000	Total
VAM1000FB	AA	62,0	58,5	54,0	50,5	49,0	42,0	36,5	28,0	53
	A	61,0	57,0	52,0	50,0	48,0	38,5	31,0	25,5	52
	B	58,0	55,0	49,0	45,5	43,5	36,5	27,5	24,0	48

NOTAS

1. dBA = nivel de potencia sonora ponderado en A (escala A de acuerdo con la norma IEC).
2. Intensidad acústica de referencia 0 dB = 10E-6μW/m²
3. Medición de acuerdo con ISO 3744.
4. El nivel de sonido de funcionamiento puede ser mayor que este valor en función de las condiciones de funcionamiento, el sonido reflejado y el ruido periférico.
5. Los niveles de potencia se han calculado teniendo en cuenta que el punto de medición se encuentra justo debajo de la fuente del sonido de funcionamiento.

4D082468

VAM1500FC

Datos de nivel de potencia (en caso de modo de intercambio de calor total)

(dB) (dBA)

Nombre de modelo de la unidad	Velocidad del ventilador	Hz								
		63	125	250	500	1000	2000	4000	8000	Total
VAM1500FB	AA	60,5	61,0	55,5	52,5	50,5	46,0	39,5	29,5	55
	A	60,5	60,0	53,5	51,5	49,5	44,5	37,0	31,0	54
	B	58,5	58,0	51,0	49,0	47,0	39,5	30,5	31,0	51

NOTAS

1. dBA = nivel de potencia sonora ponderado en A (escala A de acuerdo con la norma IEC).
2. Intensidad acústica de referencia 0 dB = 10E-6μW/m²
3. Medición de acuerdo con ISO 3744.
4. El nivel de sonido de funcionamiento puede ser mayor que este valor en función de las condiciones de funcionamiento, el sonido reflejado y el ruido periférico.
5. Los niveles de potencia se han calculado teniendo en cuenta que el punto de medición se encuentra justo debajo de la fuente del sonido de funcionamiento.

4D082469

VAM2000FC

Datos de nivel de potencia (en caso de modo de intercambio de calor total)

(dB) (dBA)

Nombre de modelo de la unidad	Velocidad del ventilador	Hz								
		63	125	250	500	1000	2000	4000	8000	Total
VAM2000FB	AA	65,0	61,5	57,0	54,0	53,0	45,0	39,5	32,5	57
	A	64,0	60,0	55,0	53,0	51,0	41,5	34,5	30,5	55
	B	62,0	58,0	51,5	50,0	48,5	40,5	32,5	30,5	53

NOTAS

1. dBA = nivel de potencia sonora ponderado en A (escala A de acuerdo con la norma IEC).
2. Intensidad acústica de referencia 0 dB = 10E-6μW/m²
3. Medición de acuerdo con ISO 3744.
4. El nivel de sonido de funcionamiento puede ser mayor que este valor en función de las condiciones de funcionamiento, el sonido reflejado y el ruido periférico.
5. Los niveles de potencia se han calculado teniendo en cuenta que el punto de medición se encuentra justo debajo de la fuente del sonido de funcionamiento.

4D082470

8 Datos acústicos

8 - 2 Espectro de presión sonora

VAM150FC

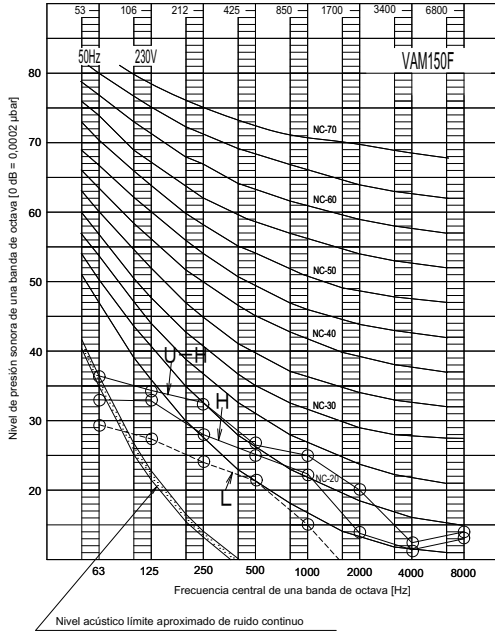

Notas

- Datos válidos en condiciones de funcionamiento nominal.
- dBA = Nivel de presión sonora ponderado A (escala de A de acuerdo con IEC).
- El ruido de funcionamiento varía en función de las condiciones ambientales y de funcionamiento y de la instalación.
- Ubicación de medición: cámara anecoica

Incrustación	dB totales		
	Caudal de aire		
A	U-H	H	L
	28	27	21

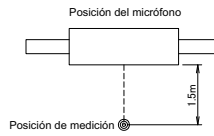

3D099269

VAM250FC

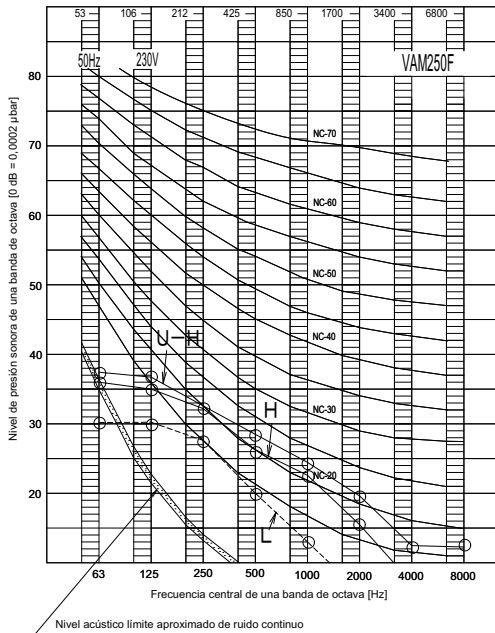

Notas

- Datos válidos en condiciones de funcionamiento nominal.
- dBA = Nivel de presión sonora ponderado A (escala de A de acuerdo con IEC).
- El ruido de funcionamiento varía en función de las condiciones ambientales y de funcionamiento y de la instalación.
- Ubicación de medición: cámara anecoica

Incrustación	dB totales		
	Caudal de aire		
A	U-H	H	L
	28.5	26.5	21.5

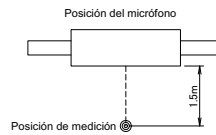

3D099270

8 Datos acústicos

8 - 2 Espectro de presión sonora

8

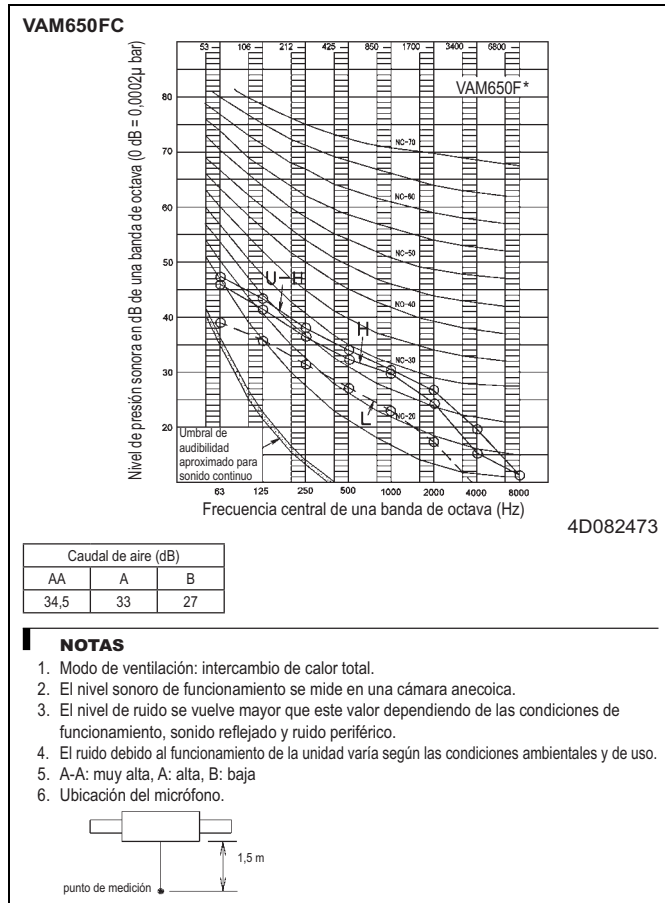
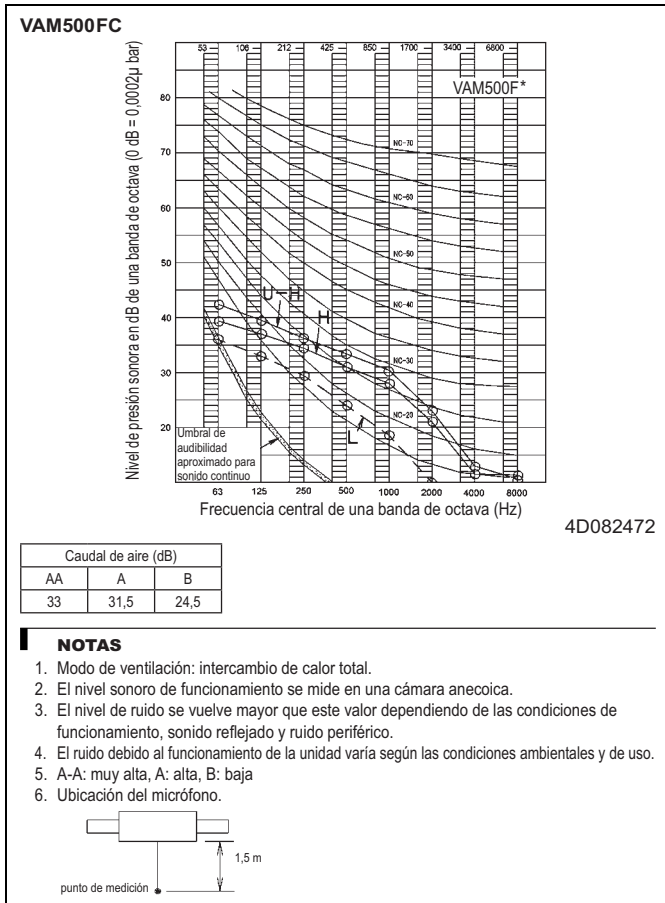
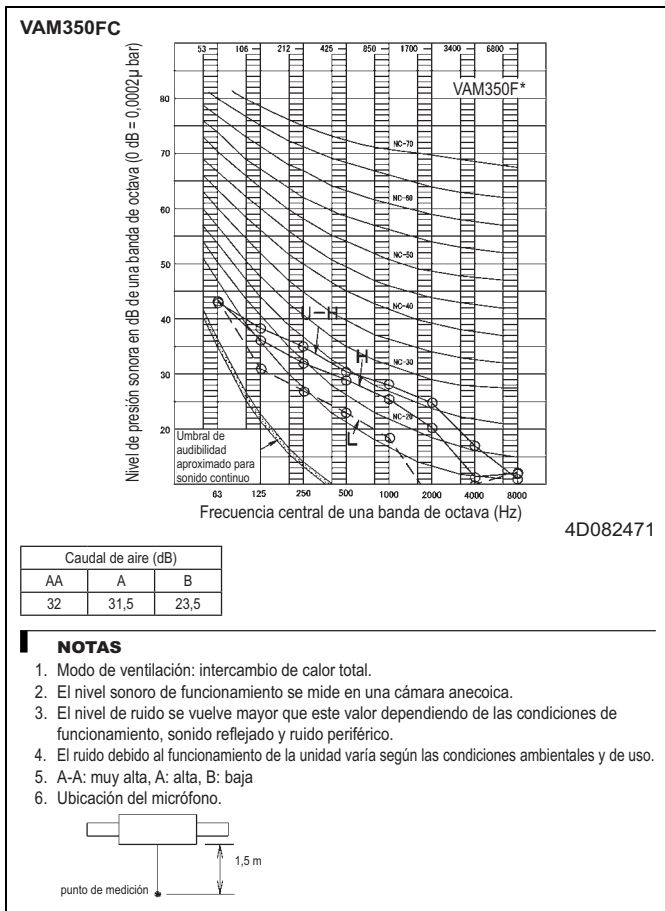

8 Datos acústicos

8 - 2 Espectro de presión sonora

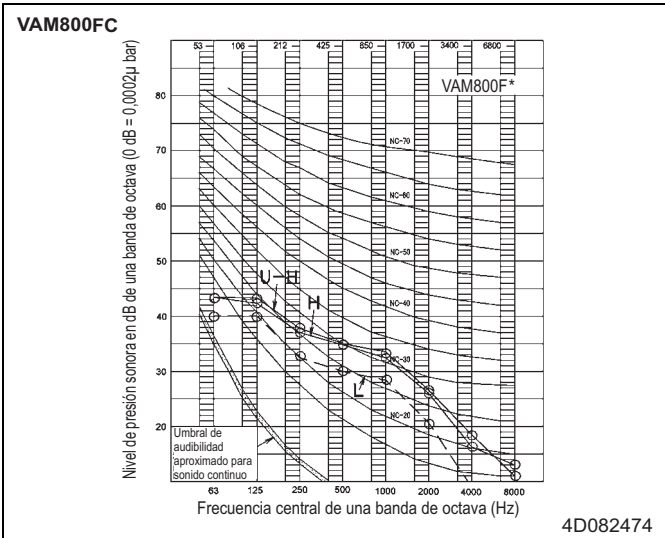

Caudal de aire (dB)		
AA	A	B
35,5	34,5	31

- NOTAS**
1. Modo de ventilación: intercambio de calor total.
 2. El nivel sonoro de funcionamiento se mide en una cámara anecoica.
 3. El nivel de ruido se vuelve mayor que este valor dependiendo de las condiciones de funcionamiento, sonido reflejado y ruido periférico.
 4. El ruido debido al funcionamiento de la unidad varía según las condiciones ambientales y de uso.
 5. A-A: muy alta, A: alta, B: baja
 6. Ubicación del micrófono.
-

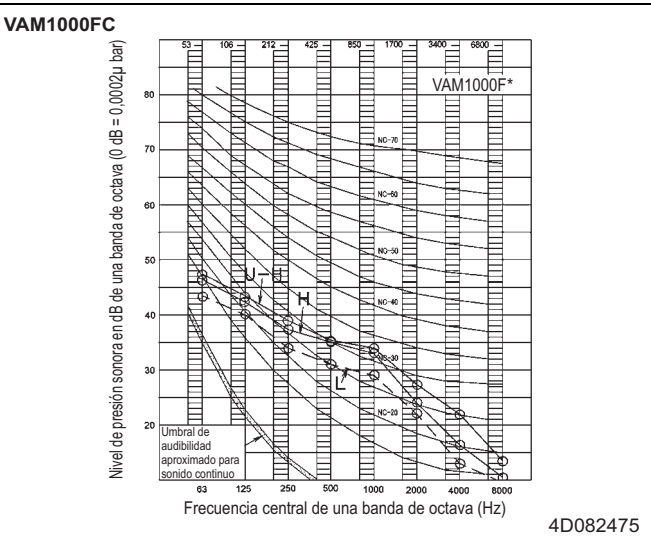

Caudal de aire (dB)		
AA	A	B
36	35	31,5

- NOTAS**
1. Modo de ventilación: intercambio de calor total.
 2. El nivel sonoro de funcionamiento se mide en una cámara anecoica.
 3. El nivel de ruido se vuelve mayor que este valor dependiendo de las condiciones de funcionamiento, sonido reflejado y ruido periférico.
 4. El ruido debido al funcionamiento de la unidad varía según las condiciones ambientales y de uso.
 5. A-A: muy alta, A: alta, B: baja
 6. Ubicación del micrófono.
-

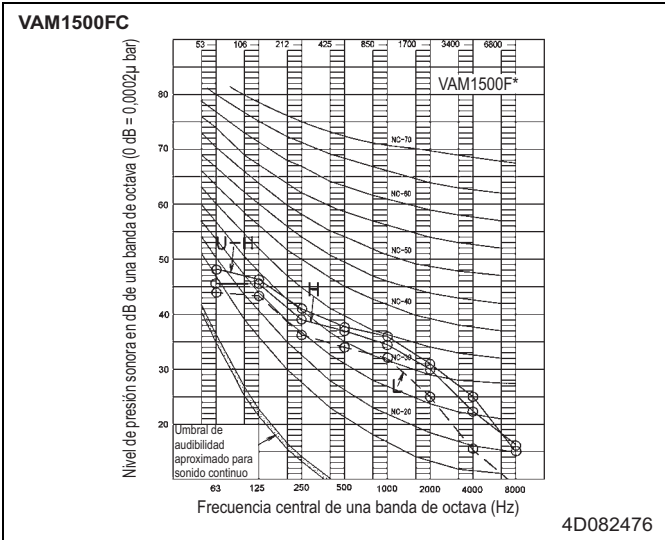

Caudal de aire (dB)		
AA	A	B
39,5	38	34

- NOTAS**
1. Modo de ventilación: intercambio de calor total.
 2. El nivel sonoro de funcionamiento se mide en una cámara anecoica.
 3. El nivel de ruido se vuelve mayor que este valor dependiendo de las condiciones de funcionamiento, sonido reflejado y ruido periférico.
 4. El ruido debido al funcionamiento de la unidad varía según las condiciones ambientales y de uso.
 5. A-A: muy alta, A: alta, B: baja
 6. Ubicación del micrófono.
-

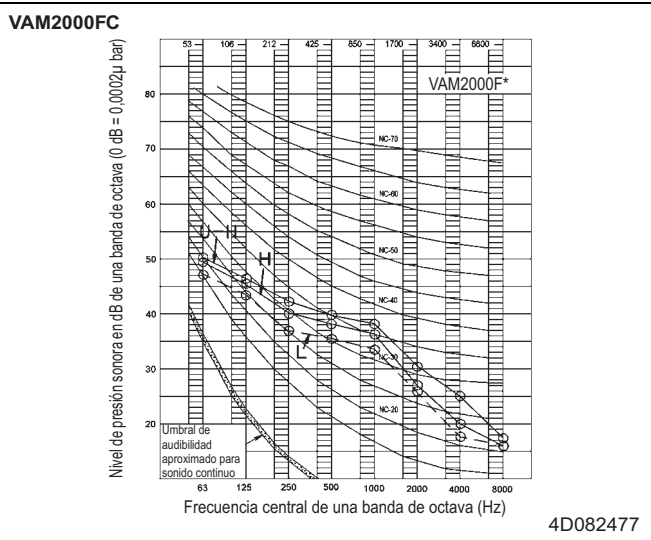

Caudal de aire (dB)		
AA	A	B
40	38	35

- NOTAS**
1. Modo de ventilación: intercambio de calor total.
 2. El nivel sonoro de funcionamiento se mide en una cámara anecoica.
 3. El nivel de ruido se vuelve mayor que este valor dependiendo de las condiciones de funcionamiento, sonido reflejado y ruido periférico.
 4. El ruido debido al funcionamiento de la unidad varía según las condiciones ambientales y de uso.
 5. A-A: muy alta, A: alta, B: baja
 6. Ubicación del micrófono.
-

9 Características del ventilador

9 - 1 Características del ventilador

9

VAM150FC

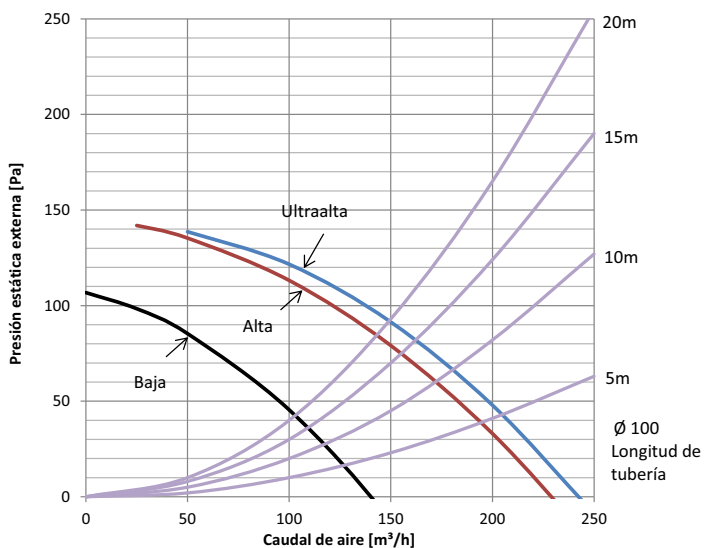

Notas

1. Las velocidades del ventilador son válidas para una potencia de 230V, 50Hz.

4D100379

9 Características del ventilador

9 - 1 Características del ventilador

VAM250FC

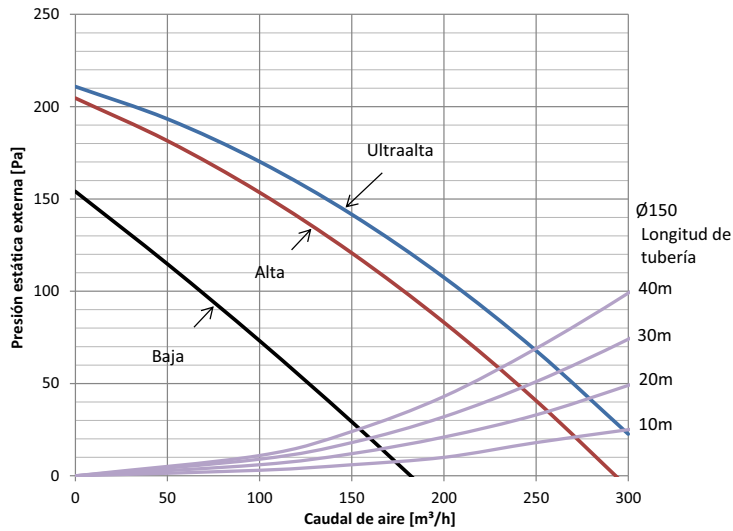

Notas

1. Las velocidades del ventilador son válidas para una potencia de 230V, 50Hz.

4D100380

9 Características del ventilador

9 - 1 Características del ventilador

9

VAM350FC

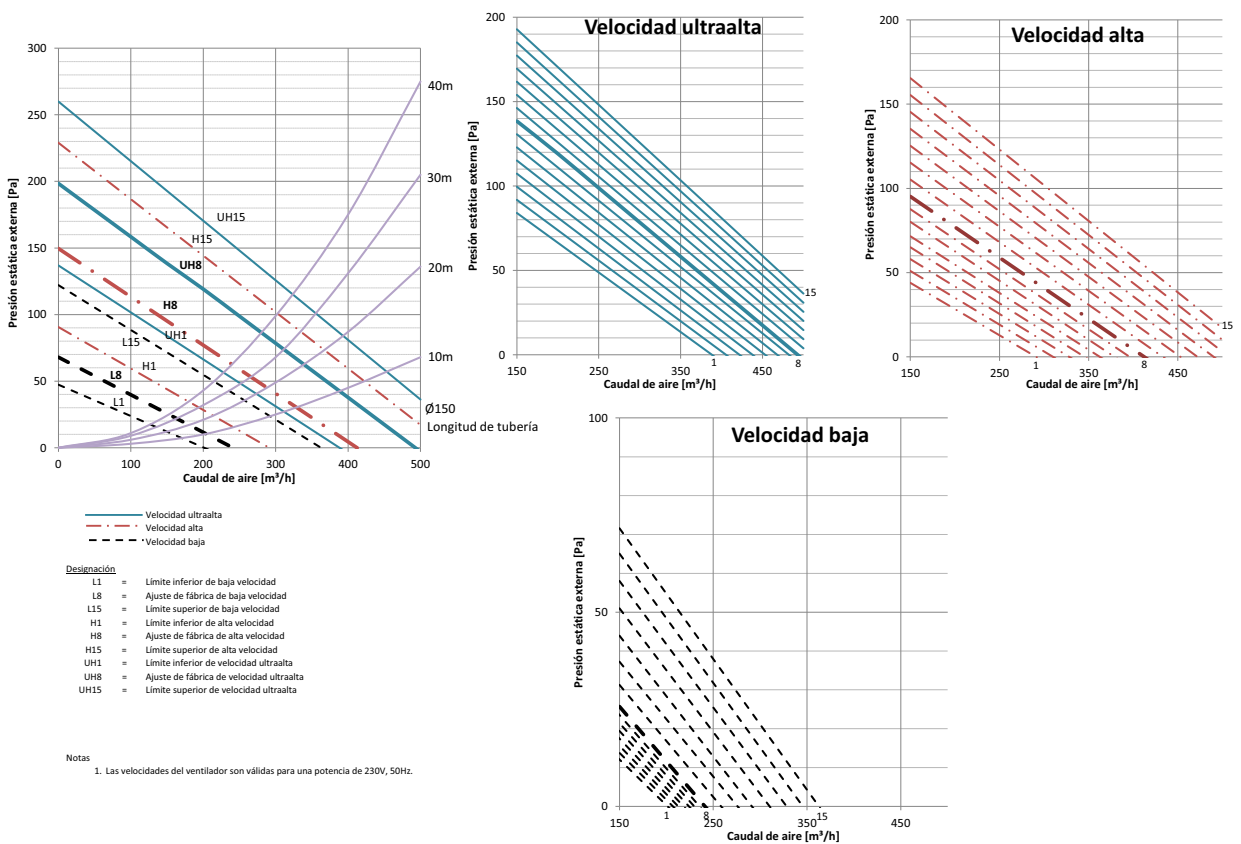

3D100381

9 Características del ventilador

9 - 1 Características del ventilador

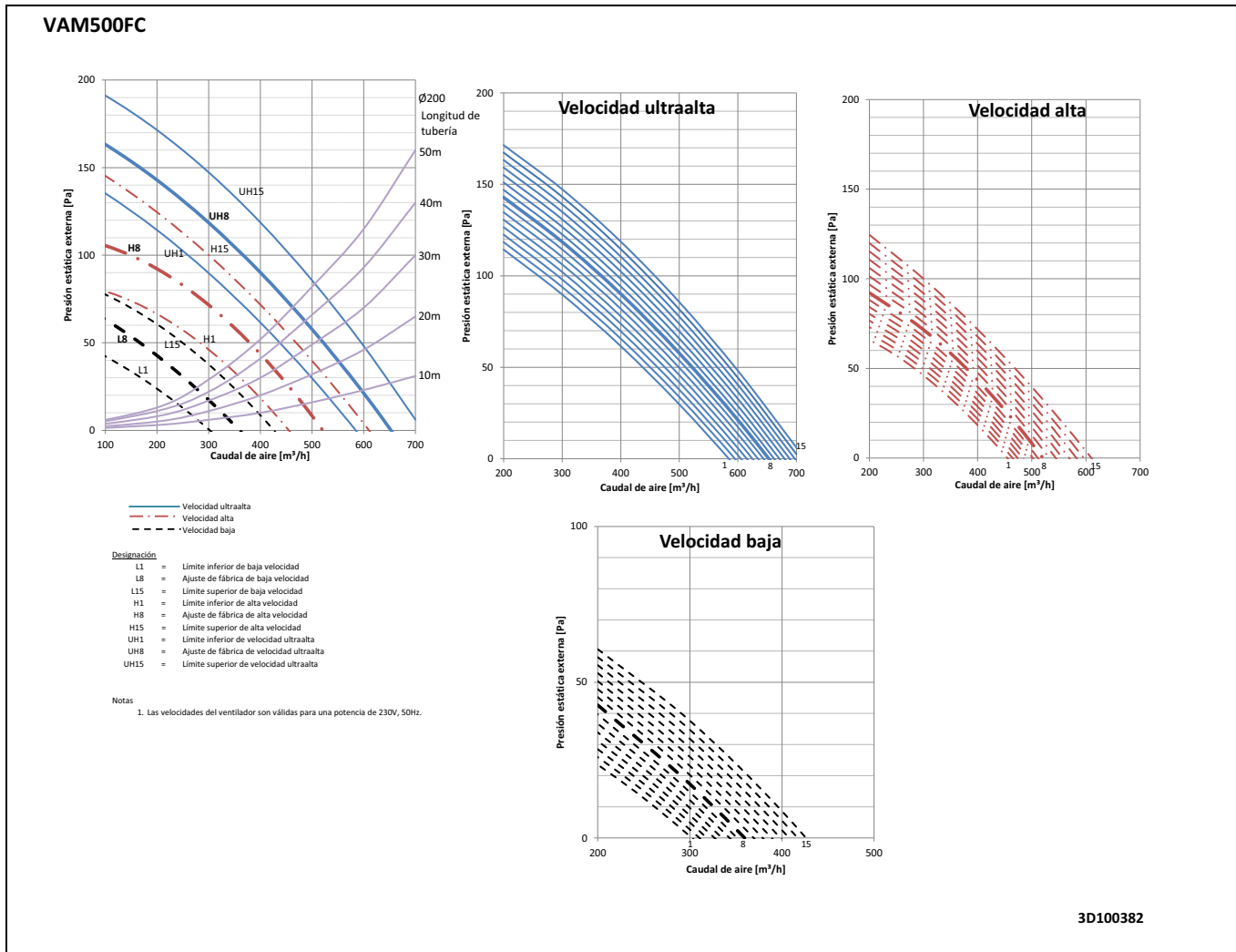

9 Características del ventilador

9 - 1 Características del ventilador

9

VAM650FC

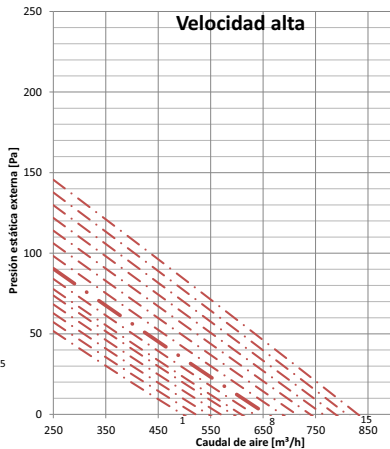
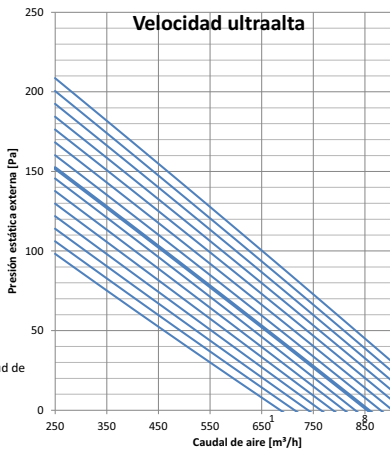
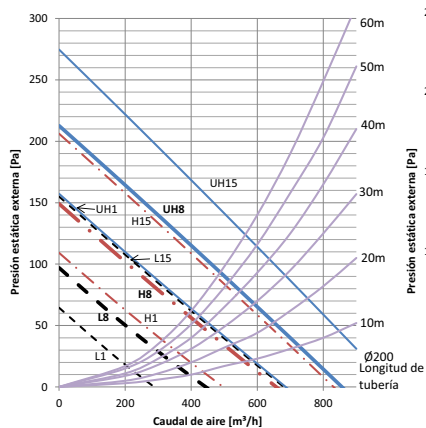

- Velocidad ultraalta
- - - Velocidad alta
- - - Velocidad baja

Designación

- L3 = Límite inferior de baja velocidad
- L8 = Ajuste de fábrica de baja velocidad
- L15 = Límite superior de baja velocidad
- H1 = Límite inferior de alta velocidad
- H8 = Ajuste de fábrica de alta velocidad
- H15 = Límite superior de alta velocidad
- UH1 = Límite inferior de velocidad ultraalta
- UH8 = Ajuste de fábrica de velocidad ultraalta
- UH15 = Límite superior de velocidad ultraalta

Notas

1. Las velocidades del ventilador son válidas para una potencia de 230V, 50Hz.

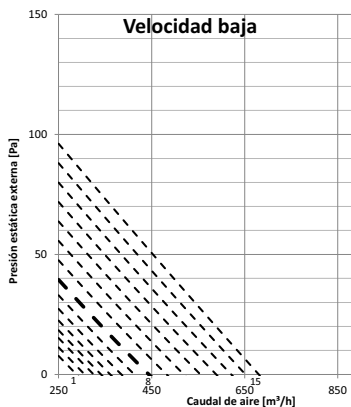

3D100383

9 Características del ventilador

9 - 1 Características del ventilador

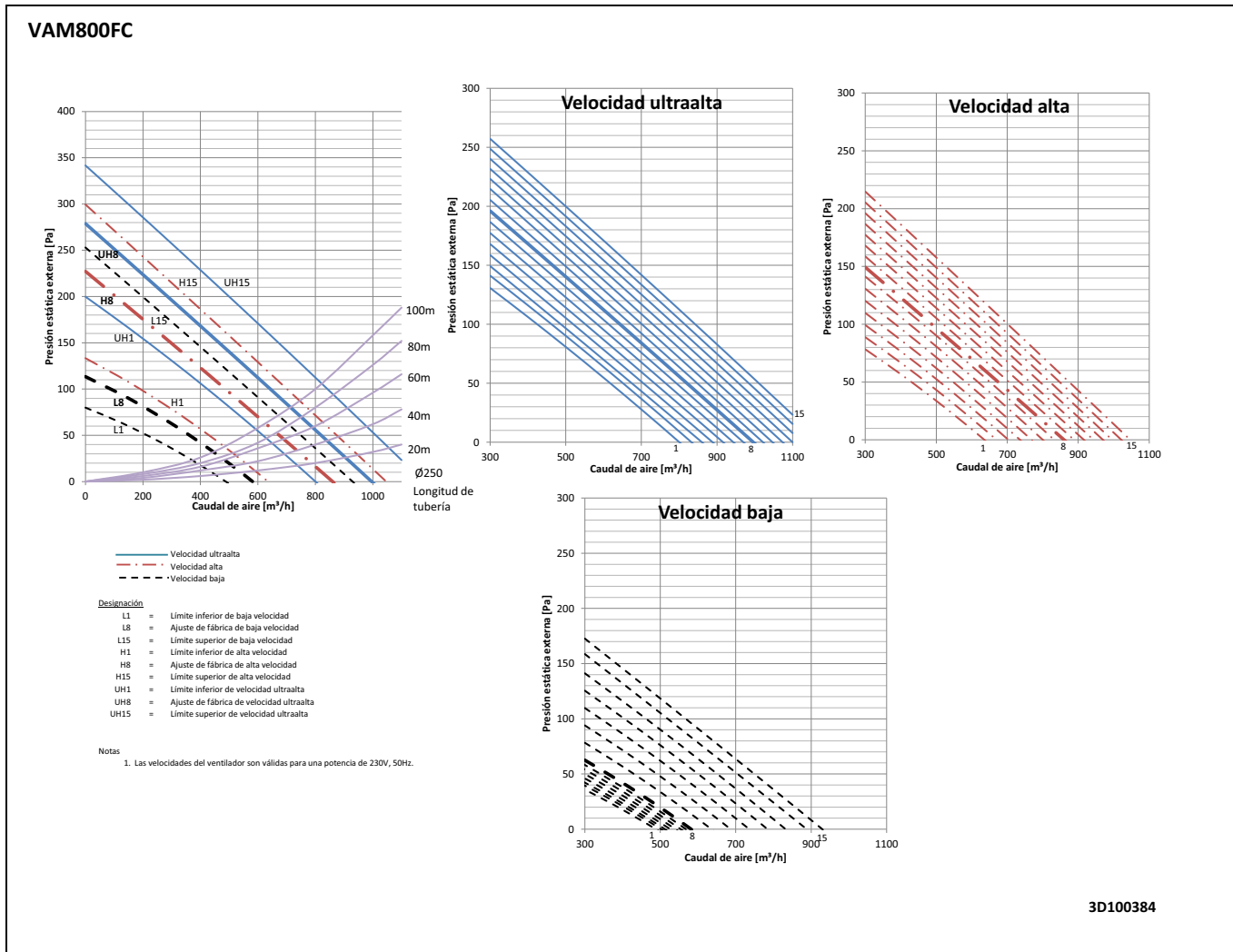

9 Características del ventilador

9 - 1 Características del ventilador

9

VAM1000FC

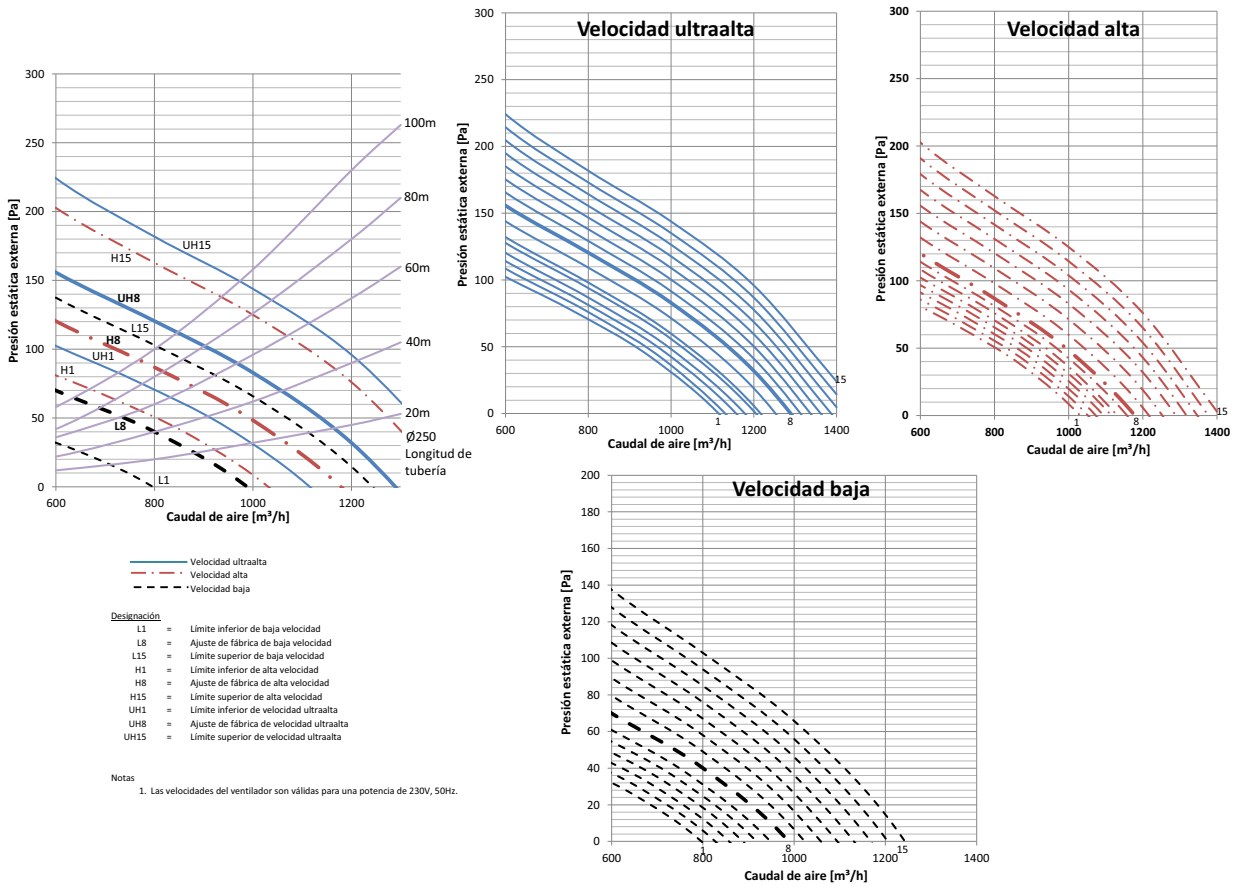

3D100385

9 Características del ventilador

9 - 1 Características del ventilador

VAM1500FC

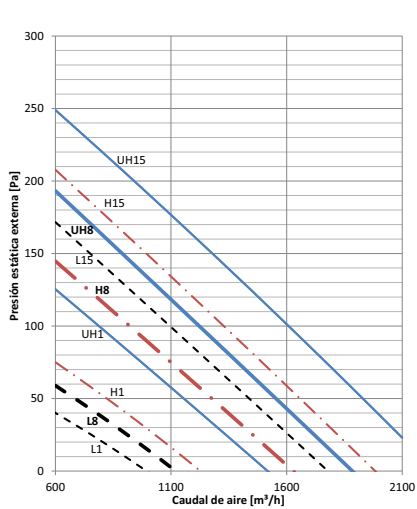

- Velocidad ultraalta
 - - - Velocidad alta
 - - - Velocidad baja
- Designación**
- L1 = Limite inferior de baja velocidad
 - L8 = Ajuste de fábrica de baja velocidad
 - L15 = Limite superior de baja velocidad
 - H1 = Limite inferior de alta velocidad
 - H8 = Ajuste de fábrica de alta velocidad
 - H15 = Limite superior de alta velocidad
 - UH1 = Limite inferior de velocidad ultraalta
 - UH8 = Ajuste de fábrica de velocidad ultraalta
 - UH15 = Limite superior de velocidad ultraalta

Notas
1. Las velocidades del ventilador son válidas para una potencia de 230V, 50Hz.

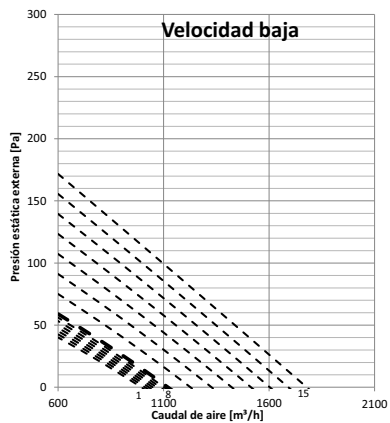
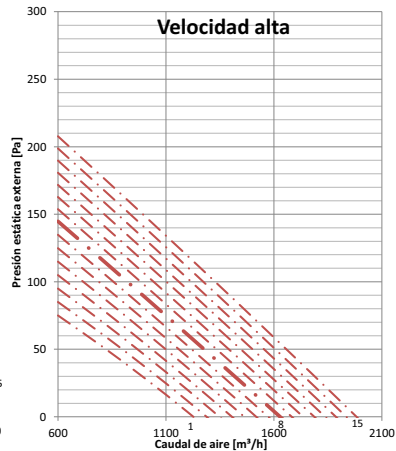
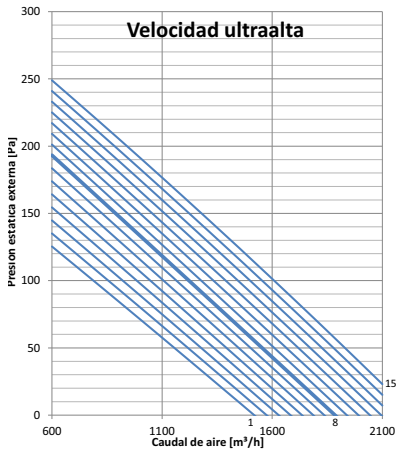

3D100386

9 Características del ventilador

9 - 1 Características del ventilador

9

VAM2000FC

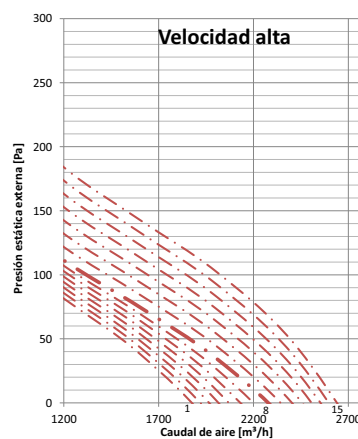
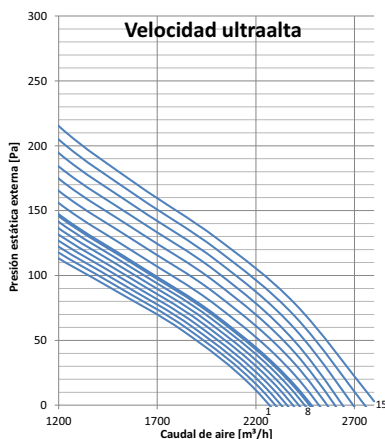
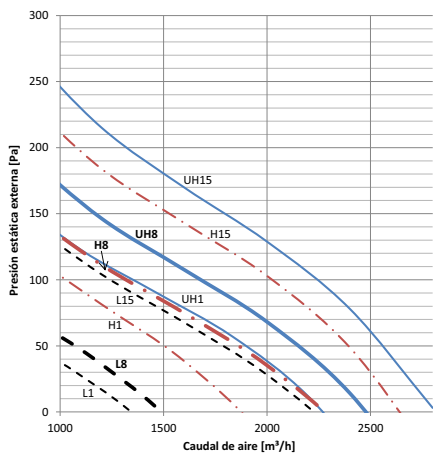

- Velocidad ultraalta
- - - Velocidad alta
- - - Velocidad baja

Designación

- L1 = Límite inferior de baja velocidad
- L8 = Ajuste de fábrica de baja velocidad
- L15 = Límite superior de baja velocidad
- H1 = Límite inferior de alta velocidad
- H8 = Ajuste de fábrica de alta velocidad
- H15 = Límite superior de alta velocidad
- UH1 = Límite inferior de velocidad ultraalta
- UH8 = Ajuste de fábrica de velocidad ultraalta
- UH15 = Límite superior de velocidad ultraalta

Notas

1. Las velocidades del ventilador son válidas para una potencia de 230V, 50Hz.

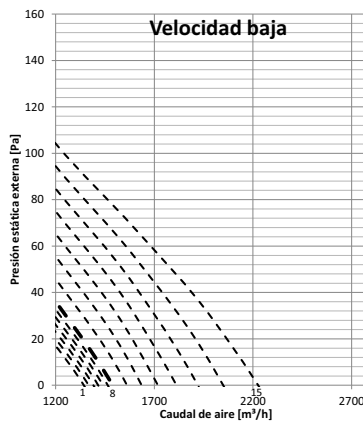

3D100387

10 Características del filtro de aire

10 - 1 Características del filtro de aire

VAM350-2000FC

Filtro de alta eficiencia / filtro de polvo para VAM350-2000FC

1 Información para la selección del filtro

- 1 Seleccione el flujo de aire requerido
- 2 Seleccione los filtros
- 3 Añada todas las caídas de presión del sistema de conductos en el lugar de la instalación y los filtros [Para obtener información sobre las características del filtro, consulte las ilustraciones D]
- 4 Compare esto con las características de rendimiento de la unidad para ver el flujo de aire y ESP resultantes

Descargue el software de selección de VAM en la extranet de Daikin para facilitar la selección

1 - 1 Seleccione el flujo de aire requerido

Seleccione el flujo de aire requerido en función de la aplicación/información

1 - 2 Seleccione los filtros

Dependiendo de la aplicación se necesitarán prefiltros y/o filtros de polvo.

Requisitos de filtro de acuerdo con EN779: 2012

Tabla: Clases de filtro de polvo recomendadas por sección de filtro (definición de clases de filtro según EN 779)

Calidad del aire exterior	Calidad del aire interior			
	IDA 1 (Alta)	IDA 2 (Media)	IDA 3 (Moderada)	IDA 4 (Baja)
ODA 1 (aire puro)	N/D	F8	F7	F5
ODA 2 (polvo)	N/D	F6+F8	F5+F7	F5+F6
ODA 3 (concentraciones muy altas de polvo de gases)	N/D	N/D	F5+F7	F5+F6

*) GF = Filtro de gas (filtro de carbón) y/o filtro químico

Calidad del aire exterior:

- ODA 1 - Aire puro
- ODA 2 - Concentración alta de partículas en el aire
- ODA 3 - Concentración alta de polución de gas
- ODA 4 - Concentración alta de polución de gas y partículas
- ODA 5 - Concentración muy alta de polución de gas y partículas

Calidad del aire interior:

- IDA 1 - Calidad del aire óptima (hospitales, laboratorios, guarderías)
- IDA 2 - Calidad del aire buena (oficinas, residencias, museos...)
- IDA 3 - Calidad del aire media (edificios comerciales, habitaciones de hoteles, restaurantes, bares, gimnasios, salas de ordenadores)

En la imagen que se muestra a continuación se indica dónde se instalan los prefiltros estándar y los filtros de polvo opcionales. Si se utilizan 2 filtros de polvo opcionales, el segundo sustituye al filtro estándar.

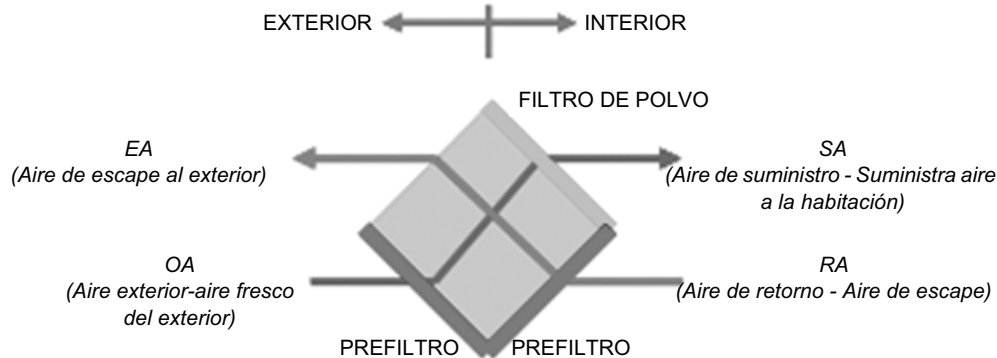
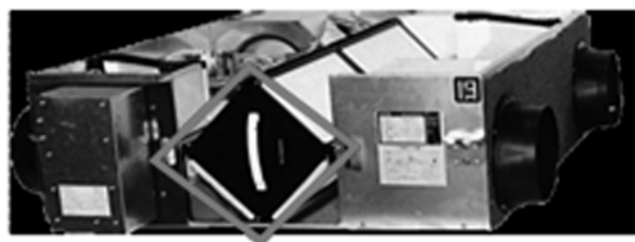

NOTA

- 1 Los prefiltros se montan en fábrica, los filtros de polvo M6, F7 y F8 son opcionales

10 Características del filtro de aire

10 - 1 Características del filtro de aire

10

VAM350-2000FC

1-3 Añada todas las caídas de presión del sistema de conductos en el lugar de la instalación y los filtros

[Para obtener información sobre las características del filtro, consulte las ilustraciones D]

unidad	flujo de aire (m ³ /h)	caída de presión del filtro		
		M6	F7	F8
VAM350F	350	39	52	88
VAM500F	500	65	87	148
VAM650F	650	61	83	140
VAM800F	800	89	121	206
VAM1000F	1000	80	109	185
VAM1500F	1500	79	106	181
VAM2000F	2000	80	109	185

NOTAS

- 1 La Tabla muestra valores a un nivel nominal, consulte las ilustraciones para obtener información más detallada
- 2 Filtros según EN779:2012
- 3 Para obtener más información, consulte la instalación de VAM, el manual de funcionamiento o el manual del filtro

Para ajustar la presión estática después de colocar el filtro:

Modo de ajuste	Interruptor de ajuste nº.	Descripción del ajuste
19 (29)	2	Ajuste de velocidad del ventilador SA
	3	Ajuste de velocidad del ventilador EA

10 Características del filtro de aire

10 - 1 Características del filtro de aire

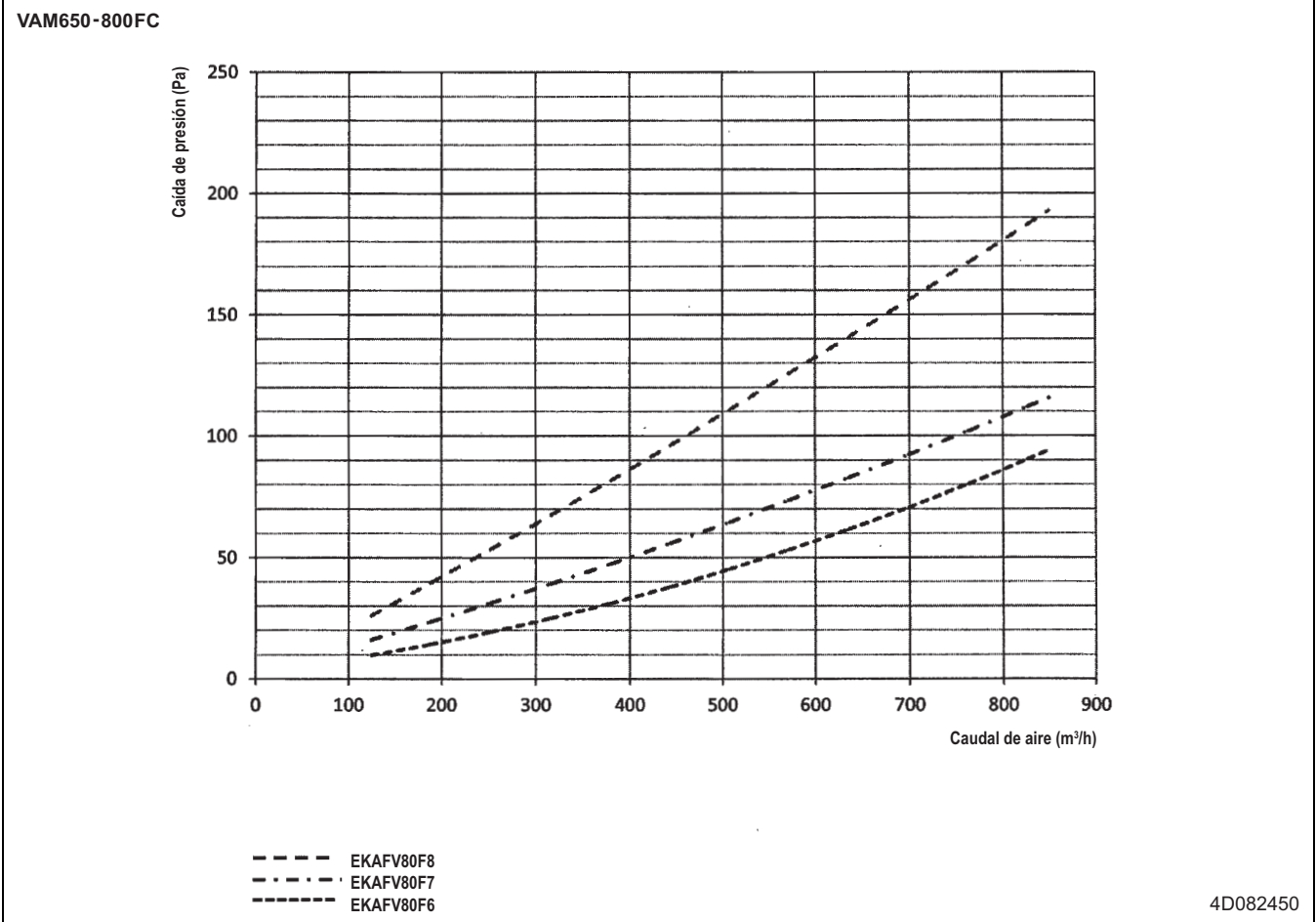
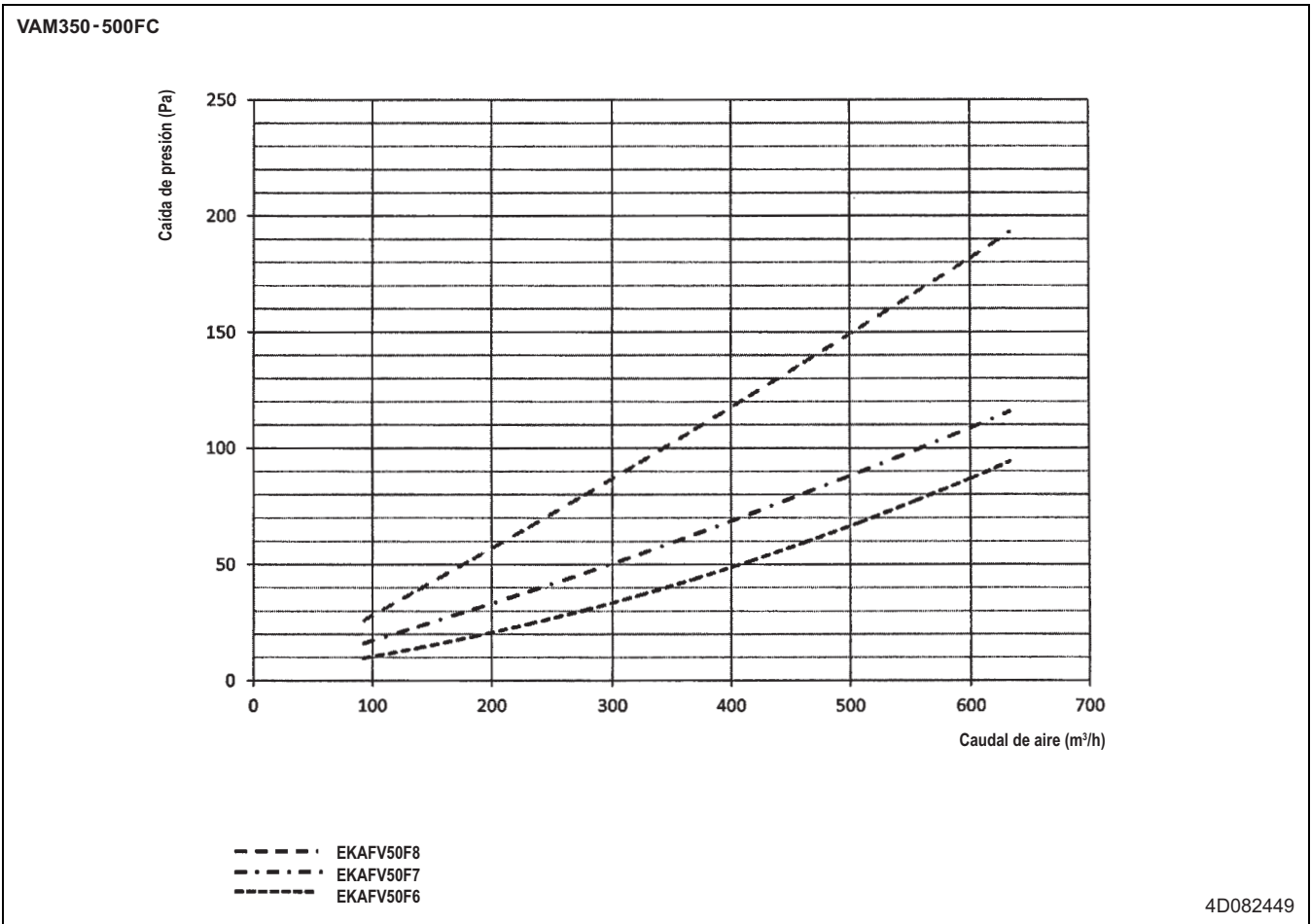

10 Características del filtro de aire

10 - 1 Características del filtro de aire

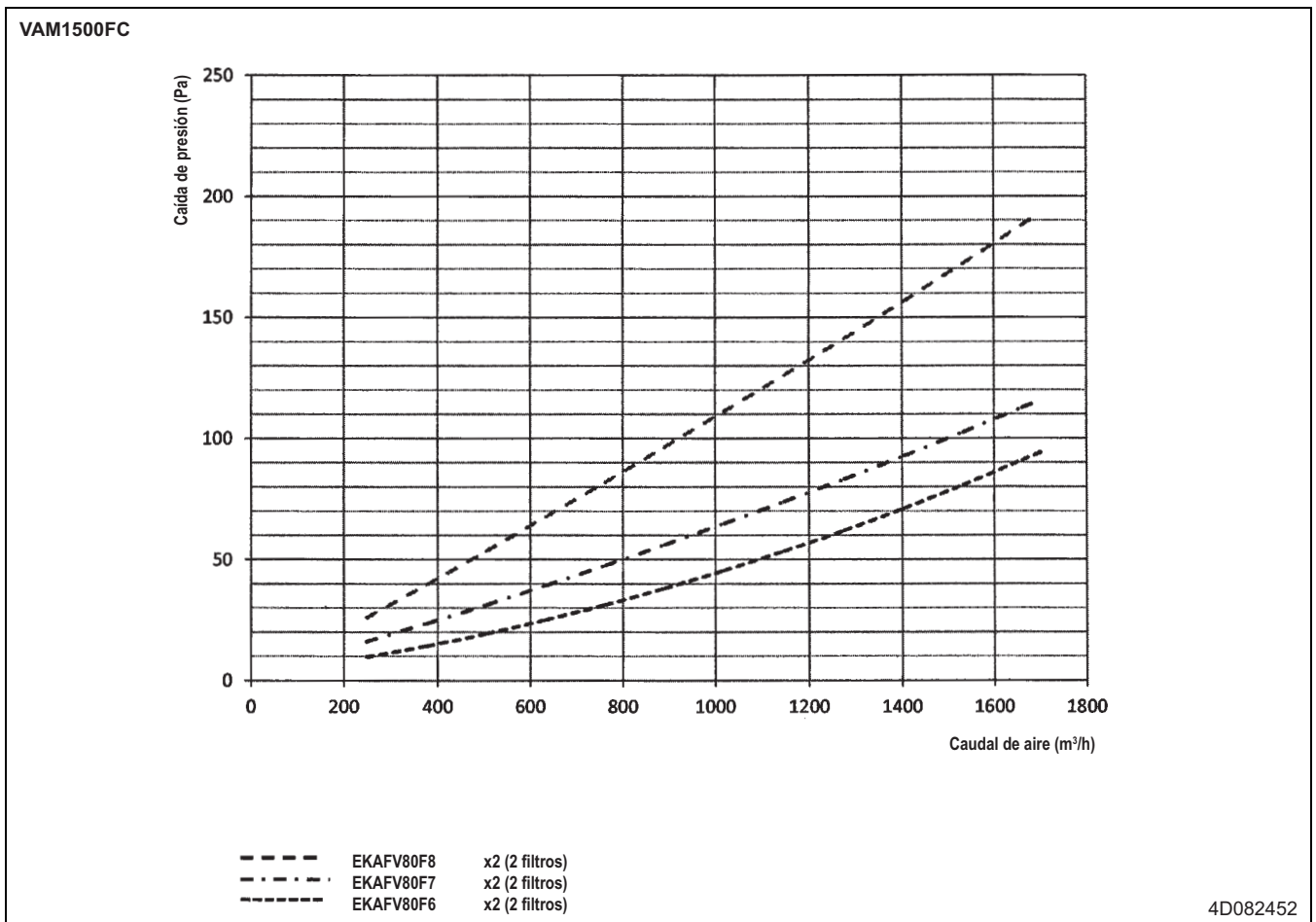
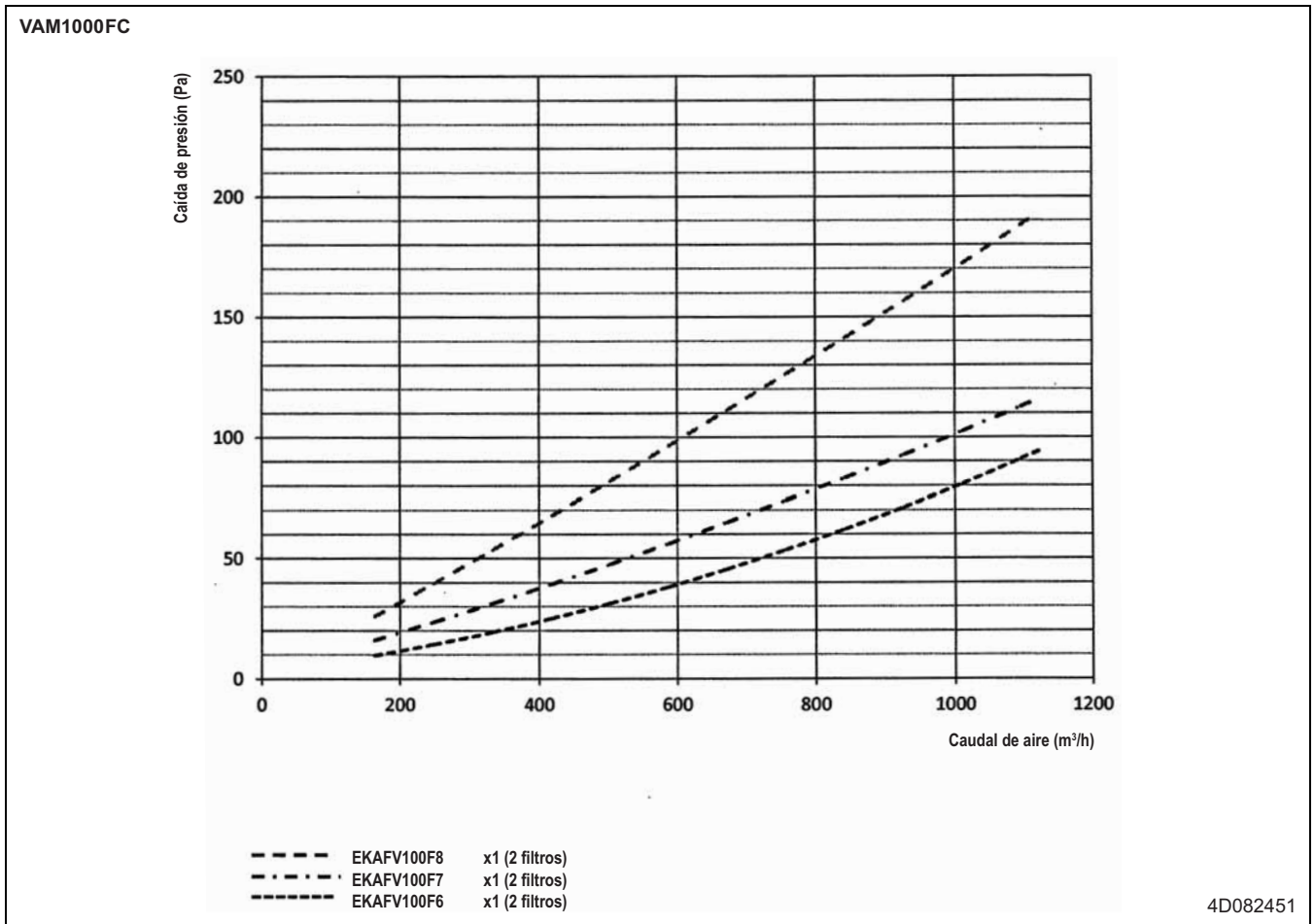

10 Características del filtro de aire

10 - 1 Características del filtro de aire

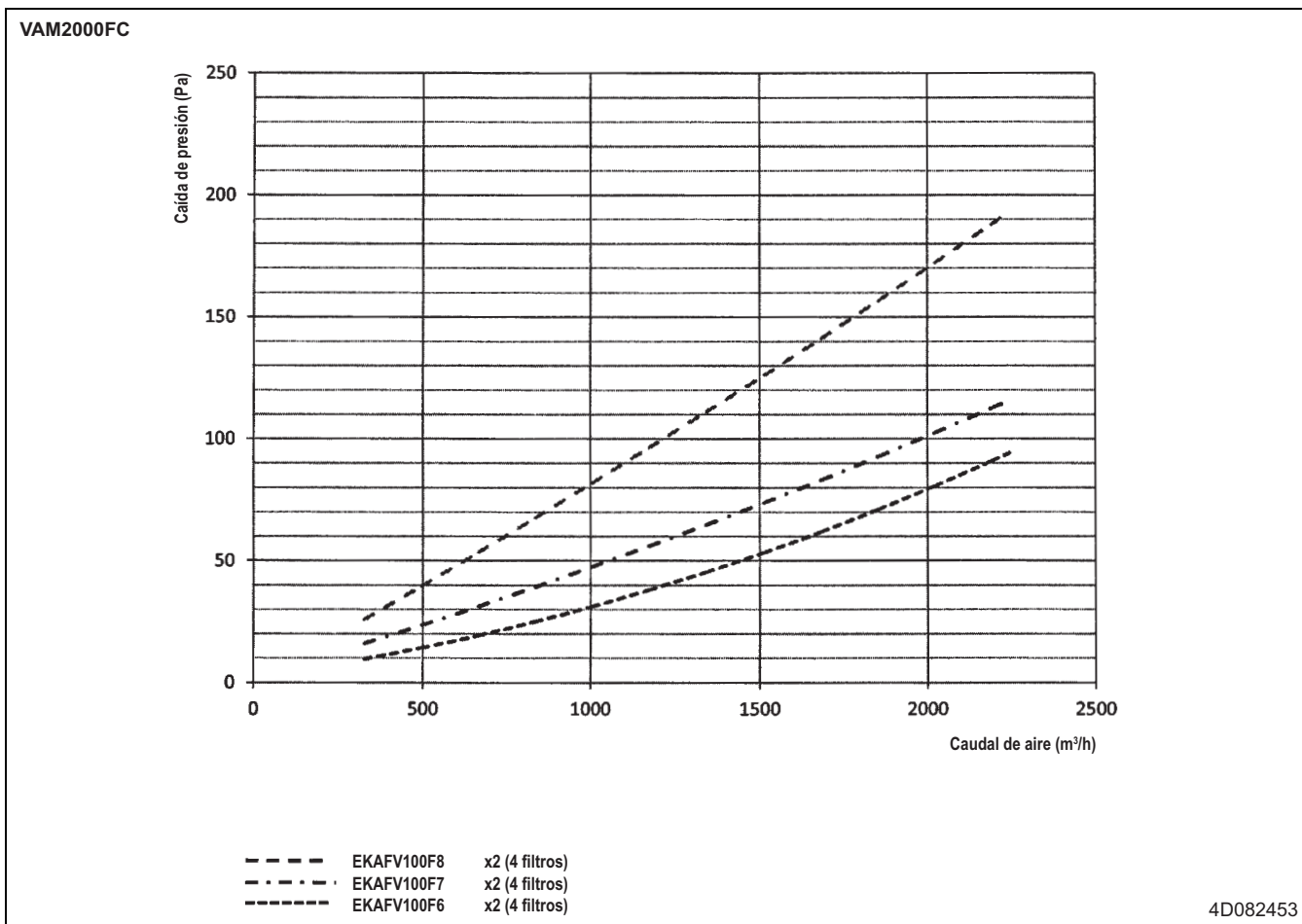

11 Instalación

11 - 1 Método de instalación

11

VAM150FC

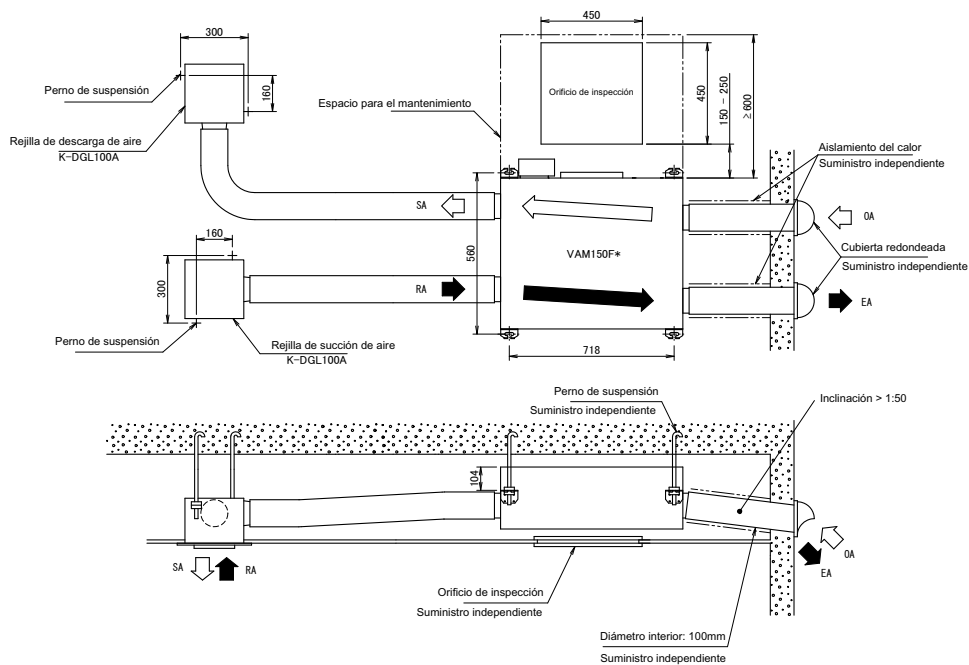

- Símbolos
 OA = Aire fresco exterior
 EA = Aire de escape
 SA = Suministro de aire a habitación
 RA = Retorno de aire de habitación

3D099263

VAM250FC

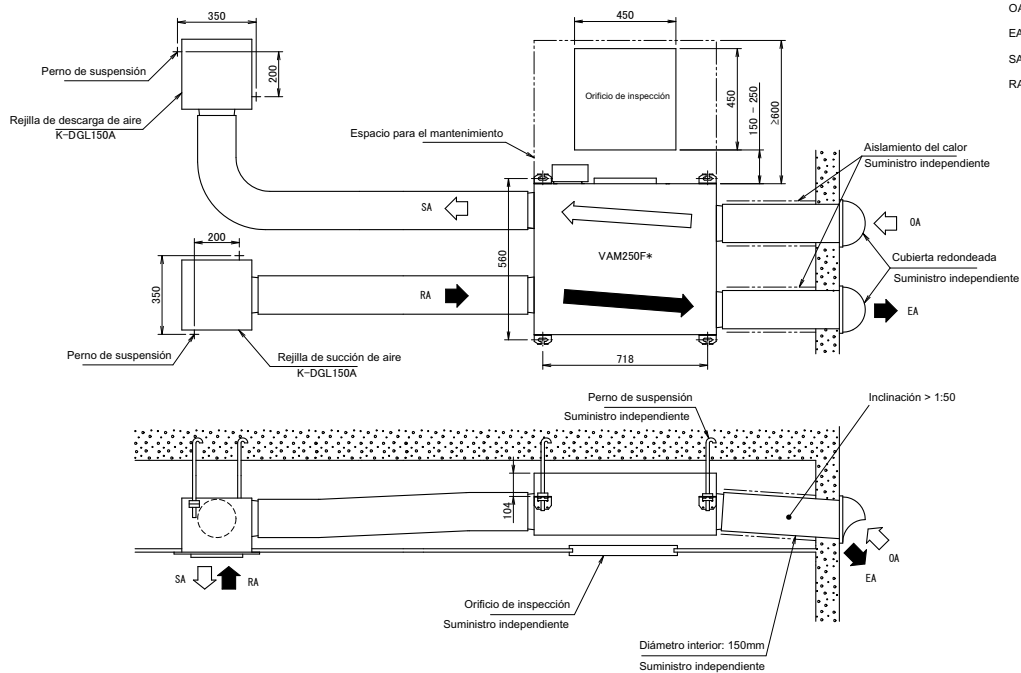

- Símbolos
 OA = Aire fresco exterior
 EA = Aire de escape
 SA = Suministro de aire a habitación
 RA = Retorno de aire de habitación

3D099264

11 Instalación

11 - 1 Método de instalación

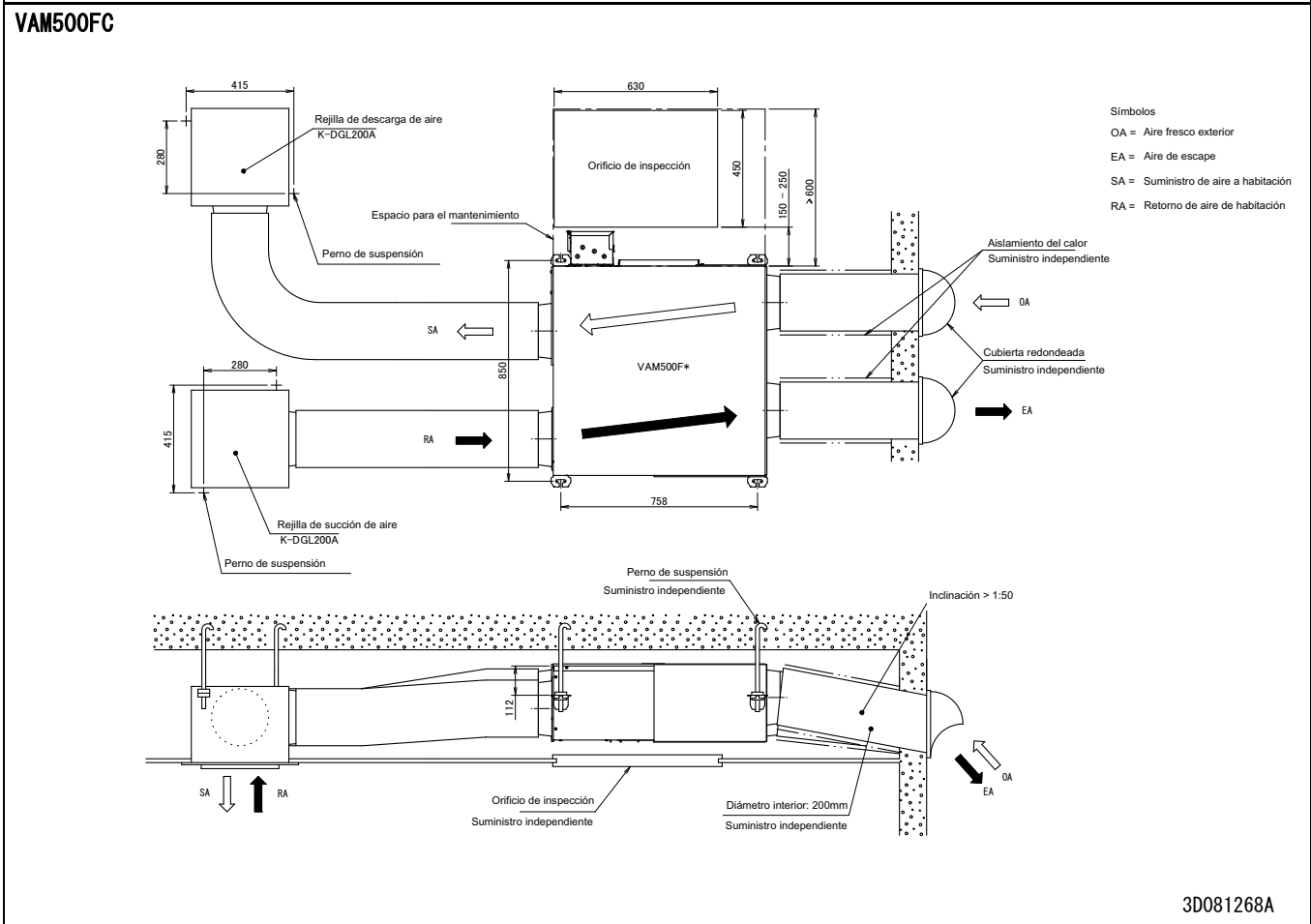
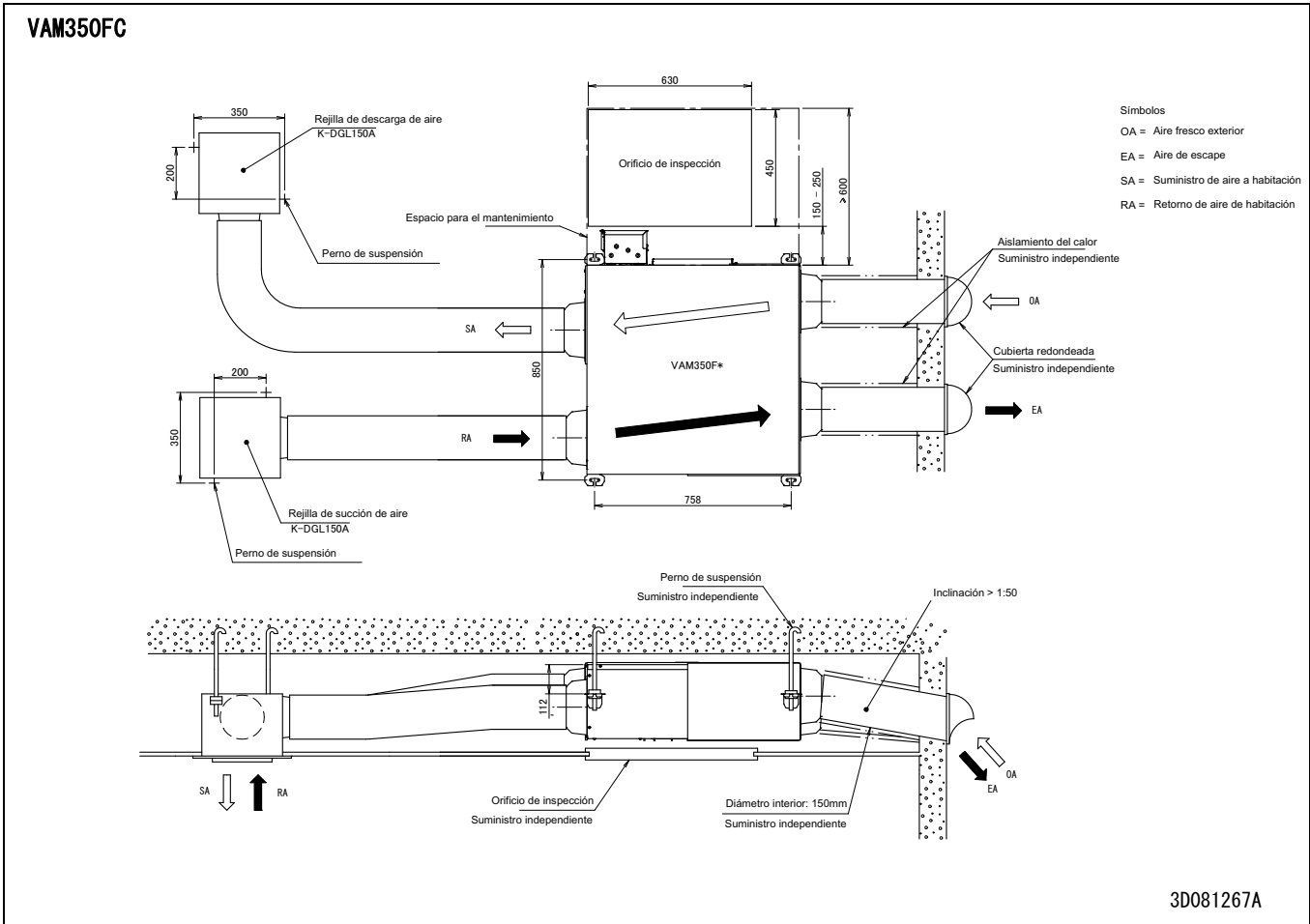

11 Instalación

11 - 1 Método de instalación

11

VAM650FC

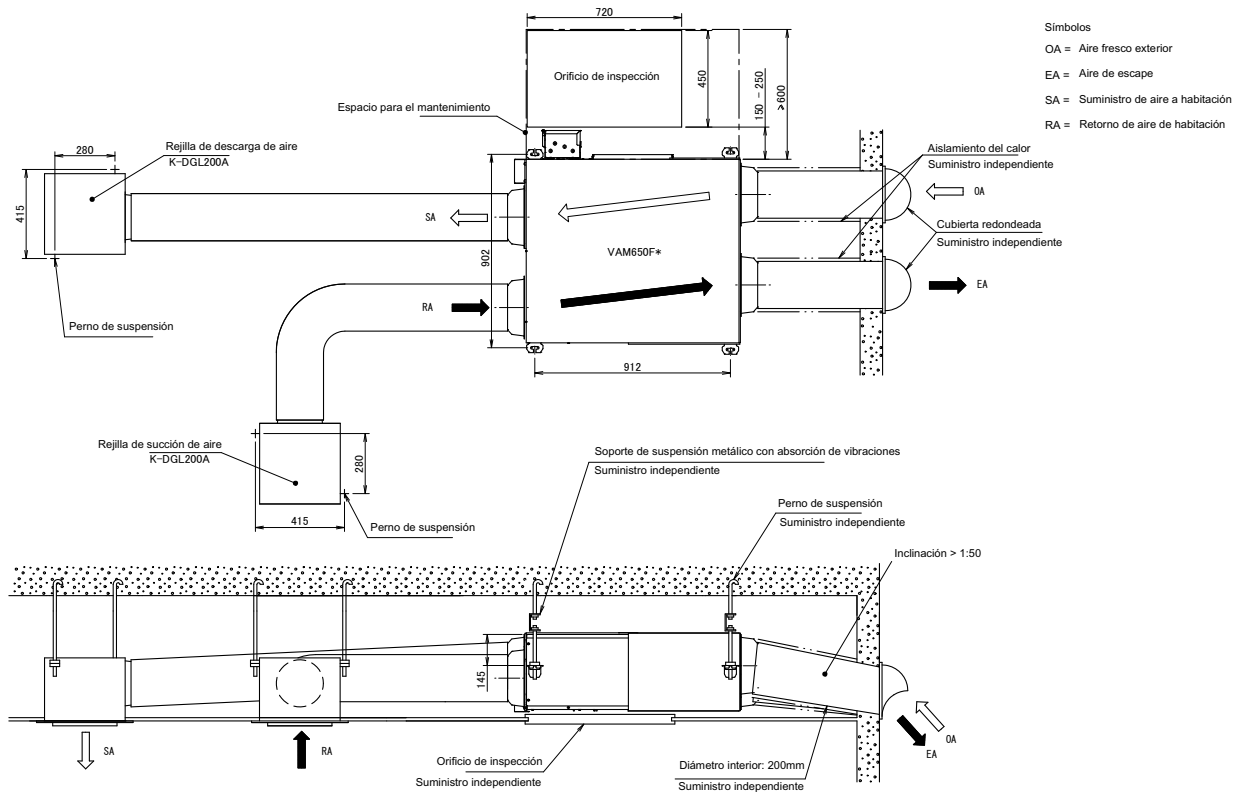

3D081269A

VAM800FC

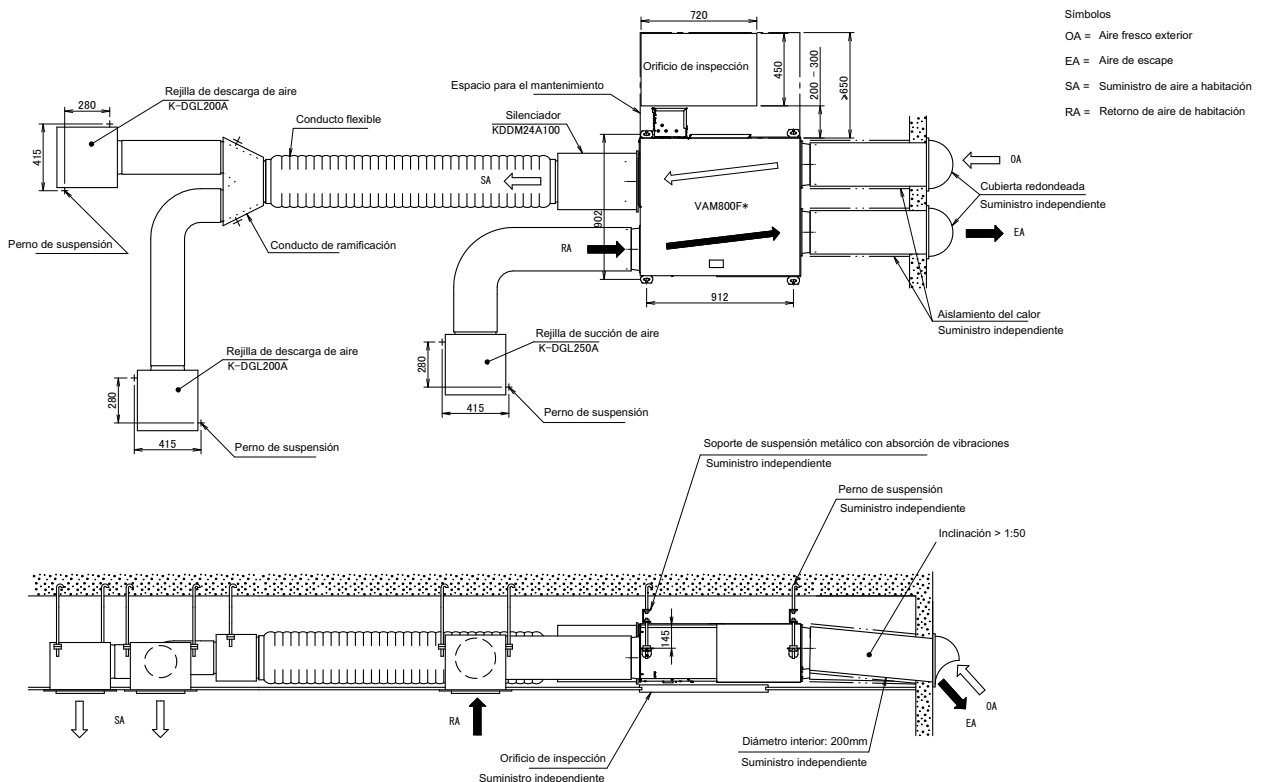

3D081270A

11 Instalación

11 - 1 Método de instalación

VAM1000FC

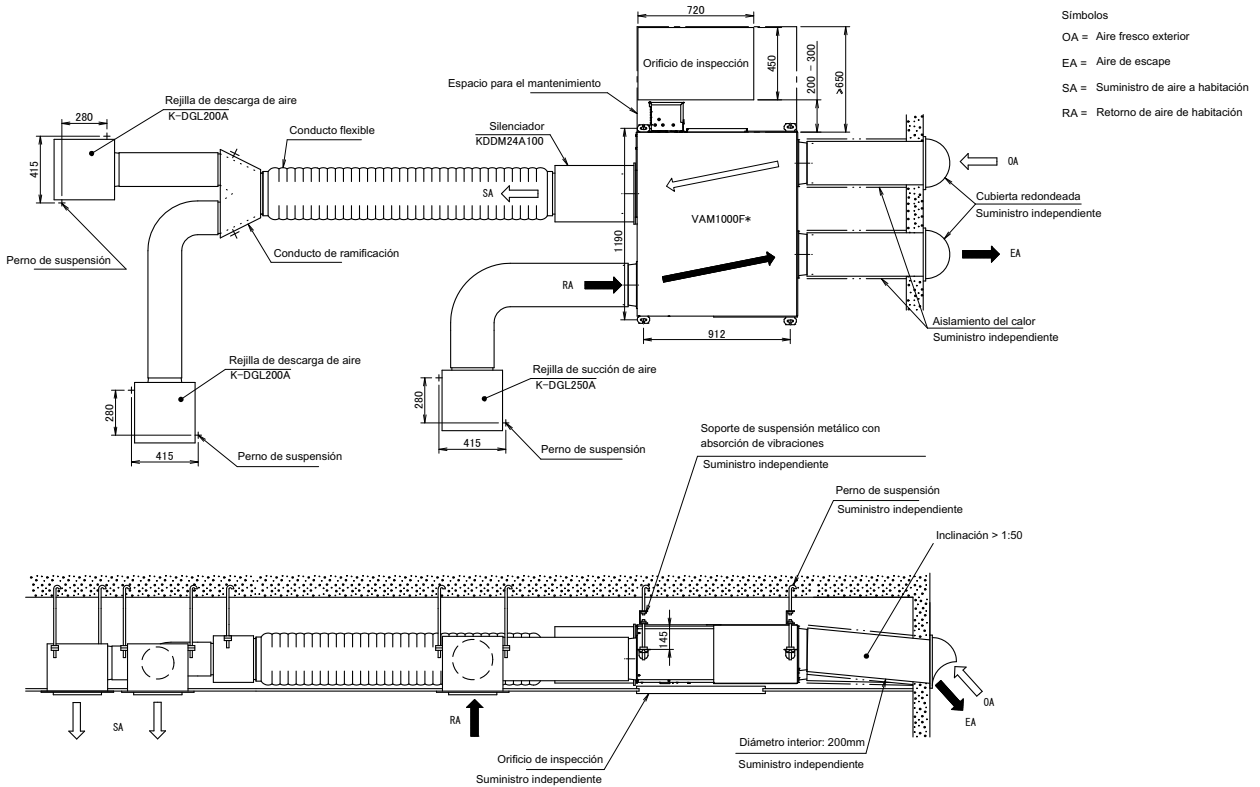

3D091271A

VAM1500FC

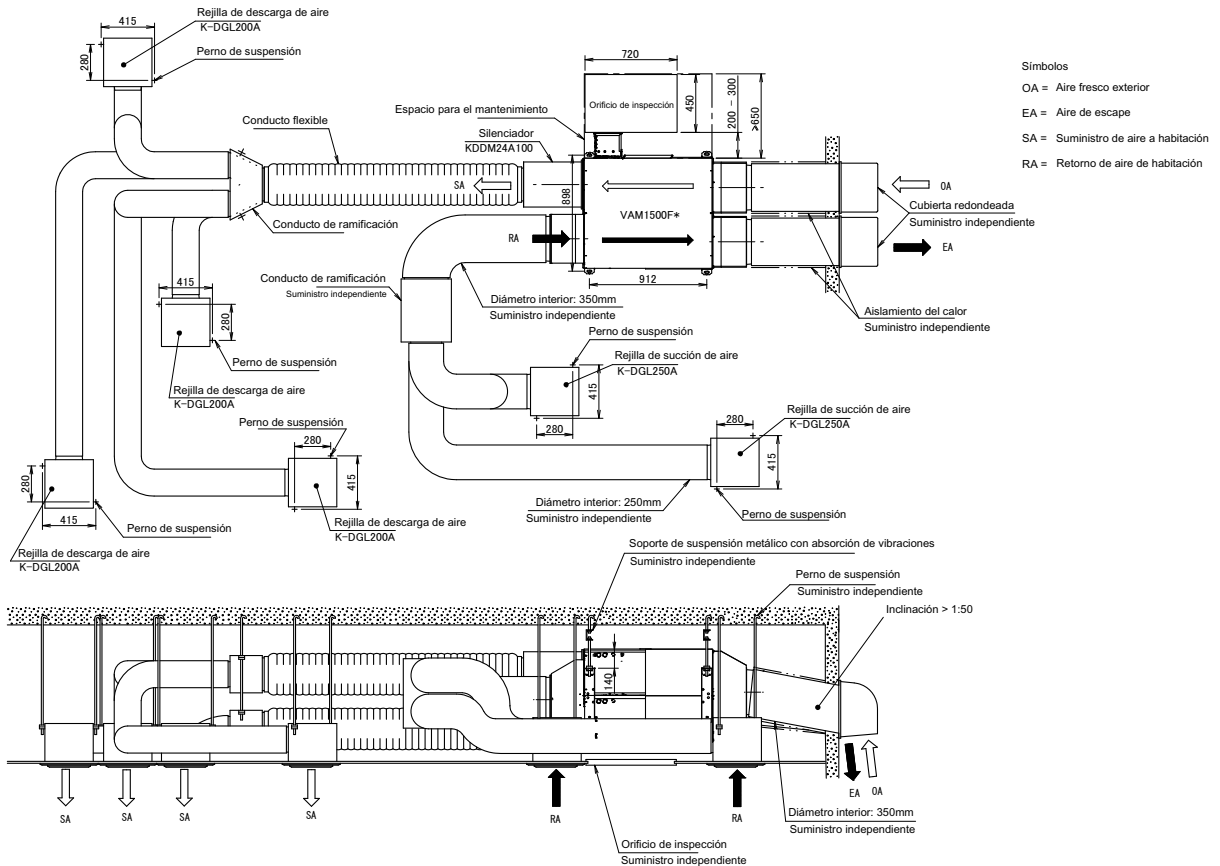

3D081272A



El presente documento tiene solamente finalidades informativas y no constituye ningún tipo de oferta vinculante a Daikin Europe N.V. Daikin Europe N.V. ha recopilado el contenido del presente documento utilizando la información más fiable que le ha sido posible. No se da ninguna garantía, ya sea explícita o implícita, de la integridad, precisión, fiabilidad o adecuación para casos concretos de sus contenidos y de los productos y servicios en ella contenidos. Las especificaciones están sujetas a posibles cambios sin previo aviso. Daikin Europe N.V. rechaza de manera explícita cualquier responsabilidad por cualquier tipo de daño directo o indirecto, en el sentido más amplio, que se derive de o esté relacionado con el uso y/o la interpretación de este documento. Daikin Europe N.V. posee los derechos de autor de todos los contenidos de esta publicación.

BARCODE

Daikin products are distributed by: